

28-29(385-386)

11.10.2014

Հրատարակվում է
1999թ. սեպտեմբերից

Ճանաչել գիմաստությունն եւ գիտարար, իմանալ զբանս հանճարոյ

ԼՍՐԱՐԱՐ

Лусарар

ԳԻՏԱԿՐԹԱԿԱՆ ԹԵՐԹ

Lusarar

ՇՆՈՐՀԱՎՈՐ ՏՈՆԴ, ՈՒՍՈՒՅԻՉ

ԱՐՅԱՆԻ ՀԱՆՐԱՊԵՏՈՒԹՅԱՆ ՆԱԽԱԳԱՀ ԲԱԿՈ ՍԱՀԱԿՅԱՆԻ ՇՆՈՐՀԱՎՈՐԱԿԱՆ ՈՒՂԵՐՁԸ ՈՒՍՈՒՅԻՉՆԵՐԻՆ

Սիրելի ուսուցիչներ,
Արցախի Հանրապետության իշխանությունների եւ անձամբ իմ անունից ի սրտե շնորհավորում եմ ձեզ մասնագիտական տոնի առթիվ:

Դուք կրթում ու դաստիարակում եք մեր հանրապետության ապագա քաղաքացիներին, գիտելիքների հետ միասին նրանց տալիս կյանքի առաջին դասերը, եւ հենց դրանից է նաև մեծապես կախված, թե ինչպիսին կլինի մեր հայրենիքի ու ժողովրդի ապագան: Դրանով իսկ դուք ձեր արժանի ավանդն եք բերում Արցախի անկախ պետականության կերտման, նրա զարգացման ու զորացման գործին:

Մենք քաջ գիտակցում ենք, թե ինչպիսի բարդ ու պատասխանատու աշխատանք եք իրականացնում դուք, բայց եւ միաժամանակ անչափ շնորհակալ աշխատանք: Մեզինքն յուրաքանչյուրը երբ և որտեղ էլ որ հանդիպի իր ուսուցիչին, միշտ խորին հարգանքի զգացումով է մոտենում նրան, ցանկանում թեկուզ փոքր-ինչ օգտակար լինել, փոխանցել նրան այն ջերմությունն ու հոգատարությունը, որ ստացել է տարիներ առաջ: Դա դարերից եկած վերաբերմունք է, որ մեր ժողովուրդը միշտ ունեցել է ուսուցչի մասնագիտության հանդեպ:

Կրթված ու զարգացած սերունդ ունենալը ժամանակի պահանջ է և մեր առաջնահերթ խնդիրներից մեկը: Այդ իսկ պատճառով պետությունը հատուկ ուշադրության կենտրոնում է պահում կրթության ու գիտության ոլորտը:

Թանկագին բարեկամներ, մեկ անգամ եւս շնորհավորում եմ Ուսուցչի օրվա առթիվ և մաղթում խաղաղություն, քաջառողջություն, երջանկություն ու ամենայն բարիք ձեզ եւ ձեր ընտանիքներին:

ԼՂՀ ԿՐԹՈՒԹՅԱՆ ԵՎ ԳԻՏՈՒԹՅԱՆ ՆԱԽԱՐԱՐ ՍԱԿԱ ԱՄՐՅԱՆԻ ՇՆՈՐՀԱՎՈՐԱԼՔԻ ԽՈՍՔԸ ՈՒՍՈՒՅԻՉԻ ՕՐՎԱ ԿԱՊԱԿՅՈՒԹՅԱՐԸ

Սիրելի ուսուցիչներ

Հայ ժողովուրդը միշտ էլ խորը պատկառանք է ունեցել մանկավարժի նկատմամբ՝ կրթության ոլորտի ներկայացուցիչներին զնահատելով որպես լույս և գիտություն սերմանող ճշմարիտ առաքյալներ: Ձեր նվիրյալ ջանքերի շնորհիվ են կայանում այսօրվա և վաղվա գիտնականն ու շինարարը, գիմարը ու արվեստագետը: Ասել է թե՛ պետական-հասարակական կյանքի ցանկացած բնագավառում դուք ունեք ձեր ուրույն ներդրումը:

Ընդունված է ասել, որ մանկավարժի կենսակերպը բարության, ազնվության ու արարունի չափանիշ է նախկին և ներկա սաների համար, և հենց դրա համար է, որ մեզանից յուրաքանչյուրը՝ անկախ տարիքից կամ աշխատանքի բնույթից, միշտ ձգտել է նմանվել ձեզ: Դուք իրավամբ ուղղորդիչ դեր եք կատարել մեր երազանքների իրականացման ճանապարհին՝ այդ ընթացքում միշտ մնալով որպես ուսուցիչ և ծնող:

Ուսուցչի մասնագիտական տոնը այն եզակի տոներից է, երբ ամեն մեկս պարտք է պարտականություն ունի՝ ակնածանքի խոնարհում բերել բնագավառի աշխատողներին, արևատություն և երջանկություն մաղթել նրանց բոլորին:

Նույն այդ պարտքի մղումով էլ ԼՂՀ կրթության և գիտության նախարարության ողջ անձնակազմի, ձեր հին ու նոր սաների անունից սրտանց շնորհավորում եմ մասնագիտական տոնի առթիվ, մաղթում հաջողություններ աշխատանքում և անձնական կյանքում: Առանձնահատուկ շնորհավորում եմ նրանց, ովքեր թեպետ տարիքի առումով այսօր մանկավարժ չեն աշխատում, բայց շարունակում են մնալ իրենց կոչման բարձունքում: Հարգանք և պատիվ բոլորիդ:

ՇՆՈՐՀԱՎԵԼ Ե ԼՂՀ ԿԱՍՏԱԿԱՎՈՐ ՍԱՆԿԱԿԱՐԺԻ ՊԱՏԿԱՎՈՐ ԿՈՉՈՒՄ

Ուսուցչի օրվա կապակցությամբ Նախագահ Բակո Սահակյանը հոկտեմբերի 3-ին ստորագրել է հրամանագիր, համաձայն որի՝ մատաղ սերնդի ուսուցման եւ դաստիարակության գործում ունեցած նշանակալի ավանդի համար ԼՂՀ վաստակավոր մանկավարժի պատվավոր կոչում է շնորհվել:

Սուսաննա Ներսեսյանին

Երեւանի պետական համալսարանին առընթեր Արտաշես Շահինյանի անվան ֆիզիկամաթեմատիկական հատուկ դպրոցի Ստեփանակերտի մասնաճյուղի տնօրեն,

Նատաշա Պողոսյանին

Մարտակերտի Վլադիմիր Բալայանի անվան N 1 միջնակարգ հոսքային դպրոցի հայոց լեզվի եւ գրականության ուսուցչուհի,

Հասմիկ Սեյրանյանին

Ստեփանակերտի Վիտալի Ջիանգիրյանի անվան N 11 ավագ դպրոցի անգլերենի ուսուցչուհի,

Գեորգի Սեփիկյանին

ԼՂՀ Մարտունու շրջանի վարչակազմի աշխատակազմի կրթության բաժնի վարիչի տեղակալ:

ՆՇԿԵՑ ԼՈՒՅՍԻ ՍԵՐՄԱՑԱՆՆԵՐԻ ՕՐԸ



Հոկտեմբերի 5-ը Ուսուցչի օրն է, այսինքն՝ հասարակության մի լայն խավի մասնագիտական տոնը: Այդպես է նշված մեր պետական տոնացույցում: Բայց իրականում այն ամբողջ հասարակության տոնն է, օր, որ բոլորին հիշելու, մտորելու, խորհելու առիթ է տալիս: Դա այն տոնն է, որն ուղղակի կամ անուղղակի առնչվում է հասարակության բոլոր անդամներին: Այդ օրը բոլորը, նախ որպես աշակերտ, լինի դա ներկա, թե նախկին, ինչ-որ ձևով հիշում են իրենց ուսուցիչներին, վերապարտում դպրոցական տարիները:

Ուսուցչի օրը համաշխարհային տոնացույցում նշվում է 1965 թվականից: Ներկայումս շուրջ 100 երկրներ պաշտոնապես նշում են այդ օրը, որն առիթ է արժևորելու ուսուցչի գործը: Իսկ մեր ազգը, առանց վարանելու կարող ենք ասել, որ ուսուցչին մեծարում է ուսուցչապետ Մեսրոպ Մաշտոցից սկսած, բանավոր գրույցներում՝ զուցե նրանից էլ վաղ: Փոխվում են ժամանակները, փոխվում է հասարակարգը, բայց անփոփոխ է վերաբերմունքը ուսուցչի նկատմամբ: Թող որ դա չարտահայտվի նյութական մեծ աստիճանով, դրանից չի նսեմանում ուսուցիչ-առաքյալի մեծությունը:

Ուսուցչի օրն այս տարի համընկավ ոչ աշխատանքային՝ կիրակի օրվա հետ: Բայց և

այնպես՝ Ստեփանակերտի մշակույթի և երիտասարդության պալատում տեղի ունեցած հանդիսավոր միջոցառմանը ներկա էր ԼՂՀ Նախագահ Բակո Սահակյանը պետական այրերի հետ միասին: Իսկ նախորդ օրը երկրի ղեկավարը շնորհավորական ուղերձ էր հղել ուսուցիչներին մասնագիտական տոնի կապակցությամբ և ստորագրել հրամանագիր մի խումբ ուսուցիչների պատվավոր կոչում շնորհելու մասին:

Տոնական միջոցառմանը ներկայացել էին հանրապետության շրջանների մանկավարժական կոլեկտիվների ներկայացուցիչներ, թոշակառու մանկավարժներ, կրթության ոլորտի պատասխանատուներ: Ի դեմս նրանց՝ ԼՂՀ կրթության և գիտության նախարար Ս. Ասրյանը շնորհավորել է հանրապետության կրթության բնագավառի բոլոր աշխատողներին: Ուսուցչի օրն ամենապատեհ առիթն է՝ մեծարանքի խոսքեր ասելու նրանց:

Ի ողջույնի խոսքում նախարարն ասել է, «Մեծարգո նախագահ Արցախի Հանրապետության, հարգարժան պետական այրեր, սիրելի գործընկերներ, հյուրեր:

Թույլ տվեք սրտանց շնորհավորել բոլորիդ այս գեղեցիկ տոնի՝ Ուսուցչի օրվա առթիվ, մաղթել քաջառողջություն, անձնական երջանկություն, մեծագույն հաջողություններ ձեր դժվարին, բայց պատվաբեր գործում:

Հիրավի, Ուսուցչի օրը առանձնահատուկ տոն է յուրաքանչյուրիս համար: Օրն այդ մի բացառիկ առիթ է ջերմությամբ վերհիշելու մեր դպրոցն ու ուսուցիչներին, շտապելու շնորհավորել բոլոր նրանց, ովքեր մեծ ներդրում են ունեցել մեր կրթության կենսական

գործում, ասել է թե՛ կյանքում:

Ուսուցչի օրը մենք բոլորս նշում ենք միասին, նախ՝ որպես աշակերտներ, հետո՝ արդեն որպես ուսուցիչներ, ծնողներ: Եվ, ըստ որում, ամեն անգամ նշում ենք մեր ուսուցիչների հանդեպ առանձնահատուկ ջերմությամբ և երախտագիտությամբ:

Հայերիս համար կրթությունը ի սկզբանե անհամեմատելի արժեք է հանդիսացել. ավելի



քան 1700 տարի առաջ էլ Մաշտոցը հայապահպանության գլխավոր նախապայմանը տեսնում էր ուսուցչի մեջ, հայ դպրոցի առաքելության մեջ: Առիվատյան՝ Ամարասի դպրոցը, որ առաջօր մի բացառիկ խորհրդանիշ է դպրության և ուսուցչի հանդեպ հայագի յուրահատուկ հարգանքի:

Ճակատագրի հեզմանքով մեր հայրենիքը գրեթե բոլոր ժամանակներում եղել է փորձությունների թատերաբեմ: Ու այսօր անցյալի չարագույժ փորձությունները պատվով ու արժանապատվությամբ հաղթահարելու մասին խոսելիս ամեն անգամ հպարտությամբ ենք նշում ուսուցչի անուրանալի դերակատարու-

թյան մասին: Եվ ինչպես նախկինում, այնպես էլ այսօր հայ ուսուցիչը արժանապատվության է կրում իր խաչը՝ լինելով ոչ միայն կրթության, այլև ազգային ու հոգևոր արժեքների ջահակիր:

Սիրելի ուսուցիչներ, ձեր առաքելությունը պատվավոր է և պատասխանատու: Ձեր շնորհիվ է, որ մանուկ հասակից հայ երեխայի մեջ հետաքրքրություն է առաջանում գիտելիքների, մշակույթի, հայրենիքի և ընդհանրապես կյանքի հանդեպ, դուք եք պատվաստում նրանց մեջ ինքնուրույն մտածելու հմտություններ, խթան հանդիսանում նրանց ընդունակություններն ու տաղանդը երևան բերելուն և իրացնելուն, բարդ իրավիճակներում արագ կողմնորոշվելուն:

Ճիշտ է, ներկայում մեր գլխավոր հիմնախնդիրն է պատրաստել ինքնուրույն, բանիմաց, պետության արժանի քաղաքացիներ, սակայն ժամանակակից կյանքը դպրոցին անընդհատ նոր մարտահրավերներ է առաջադրում: Համոզված եմ, որ ոչ միայն այդ մարտահրավերների, այլև երկրի տնտեսության զարգացումն էլ մեծապես կախված է կրթական բարեփոխումների արդյունավետությունից: Արցախի ապագան լրջորեն կվտանգվի, եթե կրթական բարեփոխումների արդյունքում չձևավորվի այն արժեքավոր մարդկային կապիտալը, որը կկարողանա զարգացնել երկրի տնտեսությունը:

Երկրի իշխանությունները մեծ հույսեր են կապում ուսուցիչների բազմահազարանոց արհեստավարժ բանակի հետ:

Դա է պատճառը, որ իշխանությունը Արցախի ապագան տեսնում է գիտելիքահենք հասարակության և տնտեսության ձևավորման մեջ, և պատահական չէ, որ ամեն տարի պետական բյուջեի ու առանձին հովանավորների միջոցներից առելի գումարներ են ներդրվում դպրոցաշինության բնագավառում:

ՈՒՍՈՒՅՉԻ ՕՐ

ՆԵՎԵՑ ԼՈՒՅՍԻ ՍԵՐՄԱՅԱՆՆԵՐԻ ՕՐԸ

ՊԱՐԳԵՎՆԵՐ՝ ՀԱՂԹՈՂՆԵՐԻՆ



ԼՂՀ կրթության և գիտության նախարարությունում Ուսուցչի տոնի կապակցությամբ հանդիսավոր ընդունելություն էր կազմակերպվել մի խումբ ուսուցիչների համար, նրանց, ովքեր հաղթող են ճանաչվել նախարարության ամենամյա մրցույթներում:

Նախարար Սլավա Ասրյանը նրանց շնորհավորել ու պարգևներ է հանձնել:

«Տարվա լավագույն ուսուցիչ, լավագույն մանկավարժական փորձ» մրցույթի արդյունքներով հաղթող է ճանաչվել Մարտունու հ. 1 միջնակարգ (հոսքային) դպրոցի հայոց լեզվի և գրականության ուսուցչուհի **Ջեննա Ավետիսյանը**, «Ուսուցչի անձնական օրինակը որպես ուսուցման արդյունավետ կազմակերպման գործոն» անվանակարգում՝ Հաղթող միջնակարգ դպրոցի դասվար **Ջեննա Գասպարյանը**, «Աշակերտների մոտ առարկայի նկատմամբ հետաքրքրություններ զարգացնելու կարողությունը» անվանակարգում՝ Ստեփանակերտի հ.1 հիմնական դպրոցի հայոց լեզվի և գրականության ուսուցչուհի **Ամալյա Վանյանը**, «Սիրտս նվիրում եմ երեխաներին» անվանակարգում՝ Բարվաճառի միջնակարգ դպրոցի դասվար **Աննա Արսահանյանը**:



«Տարվա լավագույն դաստիարակ» մրցույթի արդյունքներով հաղթող է ճանաչվել «Ստեփանակերտի հ.1 պետական մանկապարտեզ» ՊՈԱԿ-ի ավագ խմբի դաստիարակ **Ժաննա Մարգարյանը**, «Սիրտս նվիրում եմ երեխաներին» անվանակարգում՝ Հաթերքի պետական մանկապարտեզ ՊՈԱԿ-ի ավագ խմբի դաստիարակ **Արփինե Սարգսյանը**:

«Տարվա լավագույն գինղեկ» մրցույթի արդյունքներով հաղթող է ճանաչվել Ստեփանակերտի հ. 3 միջնակարգ դպրոցի գինղեկ **Վահանգի Սահակյանը**, «Ռազմասայրենասիրական դաստիարակության լավագույն դրվածքի համար» անվանակարգում՝ Ասկերանի շրջանի Նորագյուղի միջնակարգ դպրոցի գինղեկ **Արթուր Հայրապետյանը**:



«Տարվա լավագույն դպրոց» մրցույթի արդյունքներով «Արտասարանական և արտադպրոցական աշխատանքների լավագույն դրվածքի համար» անվանակարգում հաղթող է ճանաչվել **Ստեփանակերտի հ. 8 ավագ դպրոցը**, «Ուսուցման կաթիլներսային համակարգին անցնելու համար» անվանակարգում՝ **Ասկերանի շրջանի Ակնաղբյուրի միջնակարգ դպրոցը**:

«Դաստիարակչական աշխատանքների լավագույն դրվածքի համար» անվանակարգում՝ **Հաղթող շրջանի Մարիամաձորի միջնակարգ դպրոցը**:



Շնորհավորելով՝ Ս. Ասրյանը նրանց է հանձնել նախարարության պատվոգիր և դրամական պարգևներ՝ նշելով, որ դա նրանց քրտնաջան և նվիրված աշխատանքի արդյունքն է:

Սեփ. Լրատվություն

1 Այս համատեքստում տեղին է հիշել, որ ներկա դրությամբ շահագործման են հանձնվել նորակառույց 5 դպրոցական և 3 մանկապարտեզների շենքեր, իսկ մինչև տարեվերջ պատրաստ կլինեն շահագործման և 8 մանկապարտեզների շենքեր:

Դասարանները վերազինվում են ժամանակակից տեխնոլոգիաներով, լուրջ քայլեր են կատարվում ուսուցչի վարկի ու հեղինակության բարձրացման ուղղությամբ:

Մեծարգո Նախագահ, այս ամենն իրականացվում է Ձեր անմիջական ղեկավարությամբ, որը շարունակական է և հուսով եմ, որ առաջիկա տարիներին ավարտին կհասցվի կրթության ոլորտի՝ նախադպրոցականից մինչև բուհական, բոլոր աստիճանների կրթության շենքային պայմանների և նյութատեխնիկական հագեցվածության ապահովումը:

Կրթության ոլորտի նկատմամբ Ձեր առանձնակի ուշադրության ցուցաբերման վկայությունն է նաև ուսուցչի մասնագիտական տոնին նվիրված սույն երեկոյին Ձեր մասնակցությունը, Ձեր ուղերձը ոլորտի աշխատողներին, ինչպես նաև մի խումբ մանկավարժների պետական պարգևների և պատվավոր կոչումների արժանացնելը, ինչի համար մեր ջերմագին բարեմաղթանքներն ենք հղում Ձեզ՝ հանուն մեր նորանկախ երկրի զարգացման ու բարգավաճման:

Հարգելի ներկաներ, բոլորիս կողմից շնորհավորեմք պետական պարգևների և պատվավոր կոչումների արժանացած մանկավարժներին, «Տարվա լավագույն դպրոց», «Տարվա լավագույն ուսուցիչ, լավագույն մանկավարժական փորձ», «Տարվա լավագույն դաստիարակ», «Տարվա լավագույն գինղեկ» մրցույթների հաղողներին և նորանոր հաջողություններ մաղթեմք մանկավարժի պատվավոր աշխատանքում:

Իսկապես, երկրի ապագան կախված է նրանից, թե ով է մտնում դասարան՝ սովորեցնելու մեր մատաղ սերնդին:

Շնորհիվ ձեր մանկավարժական տաղանդի ու անմնացորդ նվիրվածության՝ աշակերտները վերածվում են բազմակողմանի զարգացած, պատասխանատվությամբ և հասարակության հանդեպ հանդուրժողականությամբ օժտված, քննադատական մտածողությամբ դաստիարակված, մի խոսքով՝ քաղաքացիական դիրքորոշում ունեցող անհատներին:

Ոչինչ չի կարող փոխարինել ձեր վարպետությանն ու սրտացավությանը մեր երեխաների հանդեպ:

Այս տոնական օրը թույլ տվեք հայտնել ձեզ երախտագիտություն և ի խորոց սրտի մաղթել առողջություն և մասպառ հաջողություններ ձեր գործունեության մեջ՝ ի շահ ազգակերտման և հայապահպանման:

Ուսուցչի տոնին մեծ նվեր էր Հայաստանի պարի պետական անսամբլի

ելույթը, համույթ, որը թնդացրել է աշխարհի շատ բեմեր: Իր ոսկեդարն ունեցած անսամբլն այս տարի նշում է իր հիմնադրման 55-ամյակը: Հայաստանի պարի պետական անսամբլը ստեղծվել է 1958թ., հայ մեծանուն բալետմայստեր, անսամբլի առաջին գեղարվեստական ղեկավար Էդուարդ Մանուկյանի, արվեստի վաստակավոր



գործիչ Գեորգի Աստուրյանի, ժողովրդական երաժշտության հնուտ գիտակ, կոմպոզիտոր Խաչատուր Ավետիսյանի նախաձեռնությամբ և ջանքերով՝ նպատակ հետապնդելով պահպանելու հայկական ժողովրդական պարի բազմադարյան ժառանգությունն ու ավանդույունները և բազմապատկելով՝ այն փոխանցել հաջորդ սերունդներին: Իր ստեղծումից կարճ ժամանակ անց հայկական պարը սկսեց իր հաղթարշավը աշխարհի հեղինակավոր բեմերում: 1968թ. անսամբլի գեղարվեստական ղեկավար դարձավ հայկական պարարվեստի հնուտ գիտակ, վաստակաշատ պարուսույց Վանուշ Խանամիրյանը: 1993թ. գեղարվեստական ղեկավարի դժվար պարտականությունը ստանձնեց լեգենդար պարող

կից ավելի է՝ անսամբլի բալետմայստերն է հայկական պարի հնուտ գիտակ, տաղանդաշատ պարուսույց Աստուրյան Կարապետյանը: 2007-ից անսամբլը ղեկավարում է երիտասարդ, ավյուրով լի կրտսեր Էրիկ Չանչուրյանը:

Ներկաները հիացած էին անսամբլի պարացանկի զարդ համարվող «Բերդ», «Մարդարապատ», «Արցախի պար», «Հենգելի», «Հոտաղների պար», «Գյումրվա պատկերներ» և մյուս պարերից: Տաղանդաշատ անսամբլը նաև պարի առաջնախաղ («Կատակ-պար») ներկայացրեց:

ԼՂՀ կրթության և գիտության նախարար Ս. Ասրյանը շնորհակալություն հայտնեց անսամբլի ղեկավարությանը (տնօրեն՝ Էրիկ Չանչուրյան, երաժշտական մասի ղեկավար՝ Հայկ Նիկոյան, գլխավոր բալետմայստեր՝ Աստուրյան Կարապետյան) և հանձնեց նախարարության շնորհակալագիրը և նվեր, ինչպես նաև երախտագիտություն հայտնեց ԵՊՀ արևելագիտության ֆակուլտետի ղեկան Գուրգեն Մելիքյանին և «Շուշի-պլազա» հյուրանոցի տնօրեն Սարգիս Գալստյանին՝ Արցախի ուսուցիչների տոնը հանրահայտ անսամբլի



ելույթով շնորհավորելու համար: Իր հերթին անսամբլի տնօրեն Է. Չանչուրյանը շնորհավորեց Արցախի ուսուցիչներին և որպես գեղեցիկ եզրափակում հայտարարեց ավանդական «Քոչարի» պարը:

Միջոցառմանը «Վերջ Հայաստանի» վեպից հատվածի գեղեցիկ մատուցմամբ հանդես եկավ ասմունքի մրցույթների հաղթող, ԱրՊՀ ուսանողուհի Անի Հարությունյանը: Ասմունքով ուսուցիչներին շնորհավորեց նաև Ստեփանակերտի հ. 1 հիմնական դպրոցի աշակերտուհի Լաուրա Վարդանյանը:

Գուրգեն Գաբրիելյանի և Շերանի երգերի գեղեցիկ կատարումներով ներկայացավ բազմաթիվ մրցույթների ոսկե մեդալակիր Պողոս Աբելյանը:

Միջոցառումը վարում էր Նաիրա Աղաջանյանը, ում խոսքն ու ասմունքը լի էին մեծարանքով առ լույսի սերնդանցանները:

Հիշարժան օրվա գեղեցիկ պահերից մեկն էլ միջոցառմանը ներկա ուսուցիչներին նախարարության կողմից վարդերի նվիրումն էր, որոնք հանձնեցին դպրոցականները:

«ԼՈՒՍԱՐ»

ԻՄ ՈՒՍՈՒՅԻՉ

Ճերմակել են սև-սաք մազերը ձեր արդեն, հորշումներդ մեջ գիծ մանկությունն է իմ, Մեղավորի պես այսօր կանգնել են ձեր դեմ եվ շվար հայացքով շշմուռ են ձեզ:

-Խոնարհվում են ձեր ճերմակ մազերի առաջ, Ձեր ծով համբերության օվկիանոսի առաջ, Համբերում են ձեր խոր խորշումները տամուկ եվ աղոթում, որ դուք հավերժ լինեք:

Դուք իմ կյանքում վառվող մոմեր եք անմար, Լույս եք ճառագել միշտ իմ ճամփաներին, Ձեր ջերմությամբ է կանգնում աշխարհը արար, Այս աշխարհի խիղճն էք դուք, իմ Ուսուցիչ:

Իմ երագներում դուք միշտ ջախել եք ու խիստ, Իսկ կյանքում այնքան գիտուն ու բարի, Կարծես ձեր մեջ է ամբարել Աստված Իմաստությունն ու լույսը աշխարհի:

Ու շշմուռ են ակամա շուրթերս կրկին, -Խոնարհվում են ձեր ծով համբերության առաջ, Համբերում են ձեր խոր կնճիռները տամուկ եվ աղոթում, որ դուք հավերժ լինեք:

Անահիպ ԳԱԲՐԻԵԼՅԱՆ ք. Շուշի

ԱՍՈՒԼԻՍ

ԼՂՀ ՎԱՐՉԱՊԵՏԻ ՀԱՆՐԱՊԵՏՈՒԹՅԱՆ ԱՐԴՅՈՒՄ

ԼՂՀ վարչապետ Արա Յարուբյունյանը կրթության և գիտության նախարար Ալվա Ասրյանի ուղեկցությամբ հոկտեմբերի 1-ին այցելել է Արցախի պետական համալսարան և հանդիպել բուհի ուսանողության և պրոֆեսորադասախոսական կազմի հետ:

ԱրՊՀ ռեկտոր Մանուշ Մինասյանը, բացելով հանդիպումը, իր խոսքում կարևորել է նախաձեռնությունը և շնորհակալություն հայտնել կառավարության ղեկավարին, ով նաև համալսարանի խորհրդի նախագահն է, մայր բուհի հանդեպ մշտական ուշադրության ու աջակցության համար, ինչը դրսևորվում է սակավակարող ուսանողների սոցիալական խնդիրների լուծման, աշխատավարձերի բարձրացման, որոշ ամբիոններում տարեսկզբին ծագած հիմնախնդրի՝ կապված խմբերի չձևավորման կամ չորրորդ կուրսի բացակայության հետևանքով ուսումնական թերժամրաբեռնվածության հետ, ինչպես նաև նյութատեխնիկական բազայի, մասնավորապես՝ ջեռուցման համակարգի ուղղությամբ կատարած աշխատանքում:

Կառավարության ղեկավարն իր ելույթը սկսեց նրանից, որ հանդիպման նախաձեռնությունն իրենն է՝ հաշվի առնելով, որ ավարտվում է 2014 թվականը, սկսված է 2015թ. պետությունից նախագծի կազմման գործընթացը: Նրա խոսքով՝ հաճախ նման հանդիպումները հանգեցնում են պետական քաղաքականության ուղղությունների վերանայման, հատկապես՝ սոցիալական և տնտեսական նախագծերում: Այդ իսկ առումով վարչապետը հակիրճ անդրադարձ կատարեց երկրի սոցիալ-տնտեսական վիճակին, եկող տարվա պետությունից նախագծում ընտրված առաջնահերթություններին: Հարկ է, որ պետության յուրաքանչյուր քաղաքացի քաջատեղյակ լինի պետության հնարավորություններին, հասկանա նրա առաջնահերթությունները, առանձնահատկությունները և իր առաջարկություններով կամ մասնակցությամբ ապահովի այդ ամենի իրականացումը: այս կարծիքին է կառավարության ղեկավարը:

Ա. Յարուբյունյանը համոզված է, որ տարեվերջին գրանցվելու է 8-10% տնտեսական աճ՝ անկախ այն բանից, որ գյուղատնտեսությունում մեծ անկում են ունեցել: Բայց տնտեսության մյուս ճյուղերի շնորհիվ՝ հանքարդյունաբերություն, էներգետիկա, ծառայությունների ոլորտ, կարողանում են իրականացնել փոխադրված ծրագիրը և ստանձնած սոցիալական պարտավորությունները:

2015թ. պետությունն պլանավորում են 86-87 մլրդ դրամ, որից 59 մլրդը կուղղվի աշխատավարձերին, թոշակներին, նպաստներին և սոցիալական այլ ծրագրերի:

Եվ եթե շարունակվի տարեկան 10 տոկոս տնտեսական աճը, նշանակում է աշխատավարձերի, նպաստների, թոշակների բարձրացումը լինելու է շարունակական: Ըստ վարչապետի՝ պետությունը կարելի է գնահատական տալ կառավարության գործունեությանը, այն համապատասխանում է Սահմանադրությանը և իրականացվում է կառավարության ծրագրերից ելնելով, որոնք բխում են երկրի Նախագահի նախընտրական ծրագրից:

Եվ այսպես, 2015թ. սոցիալական ծրագրերի հիմնական թիրախը լինելու է աշխատավարձերի, նպաստների, թոշակների բարձրացումը՝ տնտեսական աճին համահունչ: Նախատեսվում է 2015թ. հունվարի 1-ից բարձրացնել թոշակները 10-12 տոկոսով, կաճեն որոշ նպաստներ, իսկ հուլիսի 1-ից նվազագույն մաքուր աշխատավարձը կկազմի 55 հազար դրամ՝ ներկայիս 50 հազարի փոխարեն: Սոցապնախարարի գլխավորությամբ ստեղծված է աշխատանքային խումբ, որը ուսումնասիրում է և կներկայացնի մեր երկրի ամենացավոտ խնդիրներից մեկի՝ հիփոթեքային արտոնյալ վարկավորման մեխանիզմների վերանայումը: Ըստ այդմ, 2015թ. նոր առաջարկվող կարևոր սոցիալական ուղղությունը լինելու է հիփոթեքային վարկավորումը սոցիալապես խոցելի խավերին հասանելի դարձնելը:

Այնուհետև Ա. Յարուբյունյանը պատասխանել է ուսանողների հարցերին: Ինչպես և սպասվում էր, առաջին հարցը վերաբերում էր հասարակական տրանսպորտի թանկացմանը: Նախատեսվում է, արդյոք, աջակցություն սոցիալապես անապահով խավերին, այդ թվում՝ ուսանողներին:

ԼՂՀ վարչապետը պարզաբանեց հարցը՝ տալով հիմնախնդրի նախապատմությունը: Տարիներ առաջ այդ ոլորտը զգալի բարելավման է ենթարկվել կառավարության աջակցությամբ: «Որոշ ժամանակ անց խնդիրներ են ծագել ծախսերի սպասարկման հարցում, և «Արցախի ներդրումային հիմնադրամի» միջամտությամբ վերակառուցվել է ծառայություն մատուցող ընկերու-

թյան վարկը: Երկար ժամանակ մեզ հաջողվել է հետաձգել սակագրի բարձրացումը մինչև աշխատավարձերի ու թոշակների նշանակալի աճը»,- ասել է կառավարության ղեկավարը:

Ա. Յարուբյունյանի խոսքով՝ աշխատավարձային քաղաքականության մեջ իրագործված վերջին բարեփոխումներից հետո քաղաքապետարանը որոշել է թանկացնել հանրային տրանսպորտի սակագինը՝ 70-ից դարձնելով 100 դրամ, որը, համաձայն անկախ ուսումնա-

նապահների կողմից, իսկ ԼՂՀ-ի և ՀՀ-ի միջև առկա են տասնյակ մասնապահներ, որոնց հսկողությունը տեխնիկապես անհնար է»:

Ուսանողներից մեկը, մտահոգություն հայտնելով հանրապետությունում իրականացվող անտառահատումների վերաբերյալ, հարց է հնչեցրել, թե այն ինչքանով է վերահսկվում և ճիշտ կատարվում, որպեսզի հետագայում բնապահպանական խնդիրներ չառաջանան: Վարչապետը շեշտադրել է, որ կառավարության համապատասխան մարմիններն այդ ուղղությամբ հնարավոր վերահսկողություն են իրականացնում, սակայն երբեմն նման խախտումներ են գրանցվում հատկապես անհատների կողմից, ովքեր ծառահատումները կատարում են ոչ թույլատրելի հատվածներից: «Անտառները մեր երկրի բնական հարստություններից են, և միայն այդ ոլորտում ավելի քան հազար աշխատատեղ է բացված: Կառավարությունը համապատասխան մասնագետներ է հրավիրել տարբեր երկրներից՝ այդ ռեսուրսը ճիշտ օգտագործելու ուղղությամբ փորձի փոխանակման համար: Իրականացվում է այնպիսի քաղաքականություն, որպեսզի անտառահատումները նպատակային լինեն, և անտառամաքումներից գոյացած փայտանյութը պետական ծրագրերի շրջանակներում առավել շատ օգտագործվի Արցախում իրականացվող շինարարության մեջ»,- ընդգծել է Ա. Յարուբյունյանը:

Վարչապետը պատասխանել է ներկայից մի շարք հարցերի և, որոնք վերաբերում էին կրթությանը և ներքին կյանքի այլ ոլորտներին: «Եթե մենք բոլոր տեղերում հաջողություններ ենք արձանագրել, մի տեղ՝ շատ, մի տեղ՝ քիչ, մասնագիտությունների ուղղություններում մեզ չի հաջողվել առաջընթաց ապահովել»,- ասել է նա: Խոսելով աշխատատեղերի, երիտասարդներին աշխատանքով ապահովելու մասին՝ Ա. Յարուբյունյանը խիստ վերաբերմունք է արտահայտել նրանց մասնագիտական որակի առնչությամբ՝ ասելով, որ երկրում կա մասնագետների խնդիր: Երիտասարդները չեն առաջնորդվում պահանջարկ-առաջարկի օրենքի կանոններով, այլ ելնում են մոդայից: «Միշտ խոսում ենք մեր երկրի գերակա ուղղությունների մասին, շեշտում ենք՝ հանքարդյունաբերություն, էներգետիկա, բայց այդ մաս-

նագիտությունների գծով դիմորդ չի եղել այն դեպքում, երբ այսօր այդ ոլորտներում ներգրավված են բարձրակարգ մասնագետներ՝ բարձր աշխատավարձով: Կան գյուղատնտեսության բնագավառում: Դժբախտաբար այդ մասնագիտություններն ընտրում են ոչ թե ներուժ ունեցող երիտասարդները, այլ թույլերը: Մենք ունենք աշխատուժի լուրջ խնդիր: Ոչ թե ունենք գործազրկության երևույթ մեր երկրում, այլ անհրաժեշտ աշխատուժի լուրջ խնդիր»,- ասել է վարչապետը՝ մատնանշելով հանքարդյունաբերությունը, էներգետիկան, շինարարությունը, գյուղատնտեսությունը և ասելով, որ այսօր մեր երկրում հազարավոր աշխատողներ Արցախից չեն: Որպես օրինակ նշեց շինարարության ոլորտը. «Որ օբյեկտ մտնում ենք, առաջին հարցս այս է լինում՝ քանի՞ դարբաբաղի կա: 20-30 տոկոսից ավել չեն լինում, Հայաստանից են գալիս»: Կան վերցնենք գյուղատնտեսությունը: Ունենք բազմաթիվ քաղաքացիներ, որոնք ստանում են բարձր աշխատավարձ, լավ մեխանիզատորը, օրինակ՝ անասկան վաստակում է 300-400 հազար դրամ: Նույնը՝ որակյալ բանվորները, ջրվորները, այգեգործները: «Մեր երիտասարդությունը աշխատանքը պատկերացնում է միայն օֆիսային աշխատավայրում, հիմնականում՝ կառավարությունում կամ նախարարություններում՝ չիմանալով իր ֆունկցիոնալ պարտականությունները, թե ինչ աշխատանք պիտի կատարի»:

Ի դեպ, պատասխանելով այդ առնչությամբ բարձրացված մեկ այլ հարցի, որ համալսարանի հեռահաղորդակցության բաժինը ոչ լիարժեք ձևավորված լինելու պատճառով դասընթացներն ընթանում են ոչ ամբողջ քանակով, ինչը չի նպաստում լավ մասնագետ դառնալու (ռեկտորի պարզաբանմամբ՝ ավելի շատ ծախսատար, քան եկամտաբեր լինելու պատճառով հեռակա ուսուցման մասնությամբ դասընթացները մեկ երրորդ մասով են կազմակերպվում՝ ավելի շատ ինքնուրույն ուսումնառությանը զարկ տալով՝ ելնելով կրեդիտային համակարգի սկզբունքներից) Ա. Յարուբյունյանը պատրաստակալություն հայտնեց լրացուցիչ ֆինանսավորում հատկացնել այդ, ինչպես նաև էներգետիկայի ուղղությամբ, որտեղ մասնագետների դեֆիցիտ կա և նաև խրախուսելու մասն ուսանողներին, ընդհուպ արտերկրի գործուղումը՝ որակյալ մասնագետ դառնալու նպատակադրությամբ:

Ս. ԽԱՉԱՏՐՅԱՆ

«ԳՐԱԿԱՆ ՏԱՊԱՆ» - 2014

«Գրական տապան» փառատոնի շրջանակներում, որն անցկացվեց Երևանում, արտասահմանից՝ Ֆրանսիայից, Անգլիայից, Սիրիայից, Հայաստանից և այլ երկրներից ժամանած բարձրակարգ գրողները, բանաստեղծները, գրականագետները սեպտեմբերի 25-ին եղան Արցախի պետական համալսարանում: ԱրՊՀ գիտական խորհրդի նիստերի դահլիճում տեղի ունեցած հանդիպմանը ներկա էին ռեկտոր Ս.Մինասյանը, պրոռեկտորներ, ուսումնական աշխատանքների և ուսանողների հետ տարվող աշխատանքների գծով մասնագետներ, ինչպես նաև մանկավարժական, բանասիրական ֆակուլտետների ղեկավարներ, դասախոսներ ու ամբիոնների վարիչներ:



անձնակազմի և ուսանողների ամուսնից ողջունեց նրանց, մաղթեց նորանոր հաջողություններ և խոստացավ հետաքրքիր օր: Նա

շնորհակալություն հայտնեց «Գրական տապան» միջազգային փառատոնի կազմակերպիչներին և հանդգնումը հայտնեց, որ այդ հանդիպումները կտան հնարավորություն շփվելու, վարպետության դասեր անցկացնելու համար, հյուրերին հնարավորություն կընձեռնի ծանոթանալ Արցախի մշակույթին, վավանդություններին ու տեսարժան վայրերին:

Հյուրերից յուրաքանչյուրը ներկայացավ անձամբ, ներկայների առաջ հանդես եկան իրենց ստեղծագործություններով և կիսվեցին իրենց մտքերով:

Յտաքրքիր էր նաև յուրաքանչյուր բանաստեղծի անակնկալը համալսարանին՝ սեփական գրքերի նվիրատվությունը:

Բանասիրական ֆակուլտետի դասախոս, դոկտոր, պրոֆեսոր Սոկրատ Խանյանը ցանկություն հայտնեց այդ գրքերից բանաստեղծություններ ընտրել և տպագրել արցախյան թերթերում:

Ս.Խանյանը նշեց նաև, որ մեր ազգը միշտ հետևել է եվրոպական մշակույթների լավագույն ավանդույթներին, և այսօր էլ շարունակվում է, որը նշանակում է՝ քայլել քաղաքակիրթ աշխարհի հետ:

Հյուրերը ցանկություն հայտնեցին նաև շրջել համալսարանի ամբիոններով ու լսարաններով:

Հանդիպման վերջում Ս. Մինասյանը շնորհակալություն հայտնեց և մեկ անգամ և խոստացավ ապագայում նախատեսել նմանատիպ հանդիպումներ:

Կարինե ՄՎՐՏՅԱՆ

ԴՊՐՈՑԱՆԻՆՈՒԹՅՈՒՆ

ԲԱՑԿԵՑ ԼԵՆԱՀՈՎԻՏԻ ՆՈՐՈԳՎԱՅ ԴՊՐՈՑ

Արցախի Քաշաթաղի շրջանի Լեռնահովիտ (նախկին Եգնազուր) համայնքը գտնվում է շրջկենտրոն Բերձորից մոտ 70 կմ հյուսիս՝ Աղավնու և Յոզանց գետերի ջրբաժան սարահարթում՝ ծովի մակերևույթից մոտ 2000 մ բարձրության վրա: Այստեղ դպրոցը գործում է շուրջ 15 տարի և սպասարկում է համայնքի 3 գյուղերի՝ Լեռնահովիտ, Սպիտակաջուր, Շրվական և հարևան Չակ համայնքի աշակերտներին, ընդհանուր՝ 25 հոգի, ուսուցիչ՝ 15: Դպրոցի շենքը գտնվում էր ոչ բարեկարգ վիճակում, և այս ամռանը այն հիմնանորոգվեց: Դպրոցի նորոգման գործում ունենալով նաև իմ մասնակցությունը (ԱՄՆ-ում գործող «Հայրենասեր» կազմակերպությանը տեղեկացնելով դպրոցի վիճակի մասին, այնուհետև ուղարկելով լուսանկարներ, աշակերտների գրած շարադրությունները)՝ ուրախ եմ, որ դպրոցի շինարարությունն սկսվեց և ավարտվեց: «Հայրենասեր» կազմակերպության համահիմնադիր ամուսիններ Նելլի-Շուշի Մարտիրոսյանը և Ստեփան Սարգսյանը դիմեցին ամերիկահայությանը՝ խնդրելով կատարել ներդրում, և Սփյուռքում բնակվող մեր հայրենակիցները անսացին «Հայրենասեր»-ի հորդորները և նրանց դրամական միջոցներով հնարավոր եղավ իրականացնել շինարարությունը: Սեպտեմբերի 25-ին տեղի ունեցավ դպրոցի վերաբացումը, իհարկե, մինչ այդ դասերն ընթանում էին:

Տոնական միջոցառմանը ներկա էին ԼՂՀ վարչապետ Արա Յարությունյանը, արտադրական ենթակառուցվածքների նախարար Յակոբ Ղահրամանյանը, «Արցախներգ» ՓԲԸ աշխատակիցներ՝ տնօրեն Տիգրան Ծատուրյանի գլխավորությամբ, Քաշաթաղի շրջվարչակազմի և այլ կառույցների ղեկավարներ, աշխատակիցներ՝ շրջվարչակազմի ղեկավար Սուրեն Խաչատրյանի գլխավորությամբ, «Հայրենասեր» կազմակերպության համահիմնադիրներն իրենց 4-ամսյա դասեր՝ Շուշիի հետ, լրագրողներ, հյուրեր, Աղավնու գետահովտի համայնքների ղեկավարներ, դպրոցների տնօրեններ, ուսուցիչներ, Լեռնահովտի բնակչությունը: Հանդիսավոր մասը հայտարարվում է բացված, հնչում է ԼՂՀ օրհներգը: Շրջվարչակազմի աշխատակազմի ղեկավար Դավիթ Դավթյանն ընթերցեց շրջվարչակազմի դեկլարացիա: Ս. Խաչատրյանի կարգադրությունը, որ դպրոցը կհզվելու է բարերարներ տեր և տիկին Միսաք և Ազնիվ Տատրյանների անունով: Ներկաներին ողջունեց և շնորհավորեց ԼՂՀ վարչապետը:

—Սա իմ 5-րդ այցն է այս տարածք, և շատ բան դեռ չի փոխվել: Համայնքի զարգացման ծրագրերը հնարավոր չէ կարծ



ժամկետում իրականացնել, սակայն արվում է հնարավորը՝ բեթնացնելու Լեռնահովտիցների հոգսը: Այսօր ներկա ենք իմ մասնորոգված դպրոցի վերաբացմանը, նախատեսված է էլեկտրաֆիկացնել գյուղը: Ցավ է, որ 21-րդ դարում մեր հայրենակիցները, այս երեխաները բնակվում են առանց էլեկտրական հոսանքի, բայց ապրում են հույսով, շենացնում են հայրենի հողը, կրթում երեխաներին: Քիչ առաջ այստեղ լսեցինք Արցախի օրհներգը, որն ավելի պարտավորեցնող է: Մենք այսօր եղանք նաև շինհրապարակներում, որտեղ կառուցվում են մի բանի հեկեր, այսինքն՝ կա առաջընթաց, բայց անելիքներ շատ կան: Պետք է ազգովի լուծենք շատ խնդիրներ, - ասաց Ա. Յարությունյանը՝ շնորհակալություն հայտնելով «Հայրենասեր» կազմակերպությանը, Ստեփան Սարգսյանին, Նելլի Մարտիրոսյանին, դպրոցի համար ներդրում կատարած Սփյուռքի



մեր հայրենակիցներին: Այնուհետև ԼՂՀ վարչապետը պետական «Երախտագիտություն» մեդալ հանձնեց շրջվարչակազմի աշխատակազմի կրթության բաժնի առաջատար մասնագետ Արաքսյա Այվազյանին և Սուշ համայնքի ղեկավարին: ԼՂՀ վարչապետի հուշամեդալին արժանացան «Հայրենասեր» կազմակերպությունը, Ստեփան Սարգսյանը, Լեռնահովտի համայնքի ղեկավար Սասիս Կարապետյանը, դպրոցի տնօրեն Վալերի Ռաթնոսյանը, «Արցախներգ» ՓԲԸ Քաշաթաղի բաժանմունքի 2 աշխատակիցներ:

Ողջույնի խոսք մասն աշխատակազմի կրթության բաժնի վարիչ Վարդուշ Մովսիսյանը՝ կարևորելով այն, որ դպրոցաշինությունը կատարվում է նաև Սփյուռքի մեր հայրենակիցների կողմից: -Խորհրդանշական է, որ շրջանի ամենահեռավոր գյուղերից մեկում կրթության իր դռներն է բացում աշակերտների առջև, միաժամանակ լուսավորվելու են բնակարանները, միանգամից երկու տոն է՝ լույսի և հույսի:

Նա վստահեցրեց, որ այսուհետ դպրոցի ուսուցչական անձնակազմն ավելին կանի, որպեսզի երեխաները լավ կրթություն ստանան, շնորհավորեց աշակերտներին՝ մաղթելով, որ բոլոր աշակերտները նման դպրոցներում սովորեն:

Իր ելույթում Ստեփան Սարգսյանը կարևորեց այն, որ այս տարածքներն ազատագրվել են հերոսների արյամբ, իսկ մեր պարտքն է զարգացնել վերաբնակեցված բնակավայրերը: Այս հարցում պետք է լինենք միասնական, որ թշնամին էլ վախենա:

Նելլի Մարտիրոսյանը ելույթ ունեցավ դասերը գրկած՝ ասելով, որ փոքրիկ Շուշին, դեռ չծնված՝ մասնակցել է այս ծրագրին: Շնորհակալություն հայտնեց Լեռնահովտիցներին, ովքեր վերահայացնում են ազատագրված մեր հայրենիքը: Շնորհակալական խոսքով հանդես եկավ համայնքի ղեկավարը՝ ասելով, որ հիմնանորոգ դպրոցն ու էլեկտրականությունը մեծապես կնպաստեն մատաղ սերնդի ապագային: Հանդիսավոր մասի ընթացքում հյուրերին, իրենց ծնողներին, ուսուցիչներին ելույթով՝ երգ, ասմունք, ողջունեցին դպրոցի աշակերտները: Այնուհետև ներկաներին իրենց կատարումներով ոգևորեցին Բերձորի «Բերձոր» ժողովրդիչների համույթը (տնօրեն՝ Հասմիկ Գրիգորյան, դիրիժոր՝ Արմեն Բալասանյան), արվեստի և սպորտի դպրոցի (տնօրեն՝ Կարինե Մովսեսյան) պարի խմբակի սաները՝ պարուսույց Վարուժան Գրիգորյանի ղեկավարությամբ:

Դպրոցի մուտքի կամրիթ ժապավենը կտրելու պատիվը տրվեց «Հայրենասեր»-ի համահիմնադիրներին: Դպրոցը «Արմավիլ» բանկի կառավարիչ Գևորգ Մաշանյանի կողմից նվեր ստացավ 5 համակարգիչ: Երկրորդ կարևոր նվերը համայնքին եղավ էլեկտրաֆիկացումը: Երկար սպասումից հետո Լեռնահովտի բնակիչները ունեցան էլեկտրական հոսանք, որի միացումը կայացավ երեկոյան ժամը 19.15-ին: Շուտով կէլեկտրաֆիկացվեն նաև համայնքի Սպիտակաջուր և Շրվական գյուղերը:

Զորաք ՂՈՔՈՅԱՆ

ԳՅՈՒՂԸ ԲԱՐԵՐԱՐՆԵՐԻ ՈՒՆԱԴՐՈՒԹՅԱՆ ԿԵՆՏՐՈՆՈՒՄ

Դպրոցը ոչ մի ժամանակ այնքան չի եղել իշխանությունների, կառավարության ուշադրության կենտրոնում, ինչպես վերջին տասնամյակներին: Պատահական չէ, որ դպրոցը իրավամբ գերակա ուղղություն է դիտարկում մեր հասարակական-տնտեսական կյանքում: Ասածիս իսկական ապացույցը դպրոցաշինության, նախադպրոցական կառույցների շինարարության և ընդլայնման շեշտակի ընթացքն է:

Գյուղական բնակավայրերը ամռան ամիսներին որոշակի աշխուժություն են ապրում, նախկին գյուղաբնակներն իրենց ամառային հանգիստը գերադասում են անցկացնել իրենց, կամ իրենց ծնողների ծննդավայրում, փորձում են վերանորոգել երբեմնի լքված բնակարանները:

Ուրախալի է նաև այն, որ շատերը փորձում են ինչ-որ չափով օգտակար լինել համագյուղացիներին, համայնքին և առաջին հերթին՝ դպրոցին: Այդ, դպրոցի զինուկը ժամանակակից տեխնոլոգիաներով զգալիորեն նպաստում է մատաղ սերնդի ուսումնառաստիարակ-

չական գործընթացի արդիականացմանը: Այդ ուղղությամբ մենք՝ Եմիշճանի հիմնական դպրոցի ուսուցիչներս, նույնպես հպարտանալու առիթներ ենք ունենում:

Սոսկվաբնակ Գրիշա Բաղդասյանը դպրոցին նվիրել է պատճենահանող, տպագրիչ սարք, նրա միջոցներով դպրոցի մուտքի մոտ տեղադրվել է համագյուղացի, Արցախյան պատերազմի նահատակ Վազգեն Աբրահամյանի (ուն անունով էլ կոչվում է դպրոցը) հիշատակը հավերժացնող հուշաքար:

Սանկտ Պետերբուրգում ապրող Արամ Դանիելյանը դպրոցին է նվիրել նուրբուք, իսկ Հրաչ Հովհաննիսյանը՝ ծնողով գյուղերից (եղբայրը՝ Գեղամ Հովհաննիսյանը, Արցախյան պատերազմի հենց սկզբից եկել, բնակություն է հաստատել Եմիշճանում) դպրոցին է նվիրել համակարգիչ:

Ստեփանակերտաբնակ Դանիել Գաբրիելյանը մահվանից առաջ դպրոցին է նվիրել շուրջ 700 կտոր գիրք՝ հիմնականում գեղարվեստական: Տեղին է նշել երևանաբնակ բարերար Գաստելո Մկրտչյանի մասին, ով բա-

րեգործական գործունեություն է ծավալում նաև Մարտունի քաղաքում: Նա համալիր ծրագիր է մշակել համագյուղացիների սոցիալ-տնտեսական վիճակը բարելավելու համար: Ծրագիրը ներառում է հետևյալը. մեկ միլիոն դրամ յուրաքանչյուր ծնված երեխային (սկզբում՝ 500 հազ. դրամ): Ամուսնացող ընտանիքին՝ 500 հազ. դրամ, հանգուցյալին հուղարկավորելու և այլ ծախսերի համար՝ 500 հազ. դրամ (սկզբում՝ 300 հազ. դրամ): Մի քանի ընտանիքներ արդեն օգտվել են ծրագրից: Իսկ վերջերս համայնքին հատկացրեց 10 միլիոն դրամ՝ հույս հայտնելով, որ գումարը կօգտագործվի նպատակին, իսկ ինքը կշարունակի ամեն կերպ աջակցել համագյուղացիներին՝ ներառելով նոր բնագավառներ:

Իսկ մեզ մնում է թերթի էջերում համագյուղացիների անունից՝ երախտագիտություն հայտնել բոլոր նրանց, ովքեր ինչ-որ չափով կնպաստեն մեր գյուղերի շենացմանը:

Լեոն ԱՌԱՔԵԼՅԱՆ գ.Եմիշճան

ՃԵՐԵԿՈՒՅԹՆԵՐԻ ՆՎԻՐՎԱԾ ԳՐԱԴԱՐԱՆՎԱՐԻ ՕՐՎԱՆ



Հոկտեմբերի 3-ին Մարտունու Ս. Մաշտոցի անվան հ.2 դպրոցում կազմակերպվեց գրական-գեղարվեստական ցերեկույթ՝ նվիրված Գրադարանավարի օրվան, որը նախաձեռնել էին Մարտունու կենտրոնական գրադարանի աշխատողները:

Ցերեկույթը նվիրված էր հայ նշանավոր բանաստեղծ, թարգմանիչ, ԽՍՀՄ պետական մրցանակների դափնեկիր Գևորգ Եմիշի ծննդյան 95-ամյակին:

Միջոցառման վարողներ 8-րդ դասարանի աշակերտուհի Լ. Ադամյանը, 9-րդ դասարանի աշակերտուհիներ Ս. Շահնազարյանը և Ա. Բալայանը ներկայացրին հայ բանաստեղծի կյանքն ու գրական ու-

ղին: Միջոցառման ընթացքում գրողի ստեղծագործություններից իրենց գեղեցիկ ասմունքով հանդես եկան դպրոցի աշակերտները:

Վերջում Մարտունու կենտրոնական գրադարանի տնօրեն Ռիտա Գևորգյանը շնորհավորեց դպրոցի և իր կողակտիկին՝ ուսուցիչ և գրադարանավարի մասնագիտական տոների կապակցությամբ, մաղթեց նրանց հաջողություններ, բեղմնավոր աշխատանք և ընտանեկան երջանկություն:

Այնուհետև խորհրդանշական օրվա նախօրեին՝ հոկտեմբերի 6-ին, Մարտունու կենտրոնական գրադարանում կազմակերպվեց «Հանդիպման վայրը՝ գրադարան» խորագրով ծրագիրը, որի նպատակն էր ընդգծել գրքի, գիտելիքի, գրադարանների դերը, ընթերցանության կարևորությունը արդի տեխնոլոգիաների ժամանակաշրջանում, ինչպես նաև նպաստել գրքի և գրականության տարածմանն ու նորովի ներկայացմանը:

Արմինե ԴԱՆԻԵԼՅԱՆ ք. Մարտունի

ԲԱՅԱՐԱՅՈՒՄ

«ՓՈՐՁՈՒՄ ԵՄ ԼԻՆԵԼ ԵՐԵՒԱՅԻ ՊԵՄ՝ ՊԱՐԶ ՈՒ ԱՆՄԻՉԱԿԱՆ, ԱՆԽԱՐՀԻՆ ՆԱՅԵԼ ՆՐԱ ԱՉՔԵՐՈՎ»



Հնարավոր չէ չնկատել և չհիշել Շուշիի Խ.Աբովյանի անվան հիմնական դպրոցի դասվար Նարինե ԳՐԻԳՈՐՅԱՆԻՆ: Նրան իր հրեշտակ ու զինվոր սաների հետ հանդիպում ենք քաղաքում անցկացվող տոնական միջոցառումներին: Նարինեի կենսուրախ դեմքից բարություն է շողում: Եթե միջոցառմանը ներկա է Նարինեն իր փոքրիկների հետ, ուրեմն տոնական տրամադրությունն ապահովված է: Ակնառու է դասվարի և իր սաների փոխադարձ սերը, այն նուրբ ու անշահախնդիր սերը, որ սրտեր է ջերմացնում, կյանքին գեղեցկություն և թեթևություն է հաղորդում:

Թե ինչպես է մանկավարժ Նարինեն հասնում ուսուցիչ-աշակերտ գրեթե կատարյալ հարաբերություններին, փորձեցինք պարզել ստորև ներկայացվող հարցազրույցում:

- Դժվար է պատկերացնել համաքաղաքային որևէ միջոցառում առանց Ձեզ և Ձեր սաների: Դուք հեշտ եք լեզու գտնում փոքրերի հետ, վաստակում նրանց սերը: Ո՞րն է մանկավարժի Ձեր գաղտնիքը:

- Դեռևս մանկուց երագել եմ դառնալ ուսուցիչ, սիրում էի բակում միջոցառումներ կազմակերպել, երգել, պարել: Տարիքի հետ այդ երագանքը չմարեց, այլ վերածվեց հաստատ որոշման ու դարձավ իրականություն: Բայց մայրանալուց հետո առօրեական հոգսերի ծանրության տակ այլևս ժամանակ չէր մնում

որևէ գործունեության: Երեք տղայի մայր լինելը, կհամաձայնեք, թեթև գործ չէ կնոջ համար: Բայց գավակներիս մեծացնելուց հետո արդեն վճռականորեն որոշեցի աշխատել մանկավարժական ոլորտում: Եվ շնորհիվ բարի մարդկանց, ես այսօր աշխատում ու երջանիկ եմ, որ ունեմ իմ աշխատանքը: Ես շատ եմ սիրում իմ աշխատանքը, երեխաներին: Սիրում եմ երեխաների աշխարհը, նրանց պարզ անմիջակասությունը: Փորձում եմ ինքս էլ լինել նույնքան պարզ ու անկեղծ, աշխարհին նայել նրանց աչքերով: Իմ աշխատանքում կարևորում եմ ուսուցչի և աշակերտների փոխհարաբերությունները: Երեխան գալիս է դպրոց հինգ տարեկանից: Նա գալիս է իր համար անծանոթ միջավայր և իրեն զգում է անպաշտպան ու անօգնական: Կարծում եմ՝ ուսուցչի հնարամտությունն այն է, որ նա կարողանա զգալ, ճանաչել յուրաքանչյուր երեխայի ներաշխարհը, հույզերը, խառնվածքը և այնպես դրսևորի իրեն, որ այդ փոքրիկ էակը իրեն զգա պաշտպանված, զգա, որ ինքը ուսուցչի ուշադրության կենտրոնում է:

Իմ աշխատանքում փորձում եմ գտնել նրանց հոգու այն ծիլը, որը քնած է, վեր հանել այն ու դարձնել ծաղկուն մի ծառ:

- Այսպես կոչված Օ-ական դասարանը մեր հանրապետության կրթահամակարգում նորություն է: Ի՞նչ եք կարծում, էական տարբերություն կա՞ դպրոցի ամենակրտսեր դասարանի և մանկապարտեզի մախարդոցական սաների միջև:

- Տարբերությունն այնքան էլ մեծ չէ, բայց և կսխալվեմ, եթե ասեմ, որ էական տարբերություններ չկան: Կապված գործունեության

փոփոխման հետ, ինչպես փոքրիկը, այնպես էլ մեծահասակը աղապատացիայի խնդրներ է ունենում: Եվ ակնհայտ է դառնում, որ երեխան, փոխելով իր գործունեության ձևը, խաղային վիճակից հայտնվում է դպրոցական նստարանին: Ու այստեղ ուսուցչի առաջնային խնդիրն է դառնում մեղմացնել այդ անցումը: Չնայած այսօրվա կրթական չափորոշիչները բացառում են նախապատրաստական խմբում աշակերտական նստարանի առկայությունը՝ առաջարկելով փոխարինել կլոր գունագեղ սեղաններով, խաղերով, բայց մենք, ցավոք, չունենք այդ նյութական միջոցները՝ հետևելու ժամանակակից կրթության պահանջներին:

- Տոնական միջոցառումների ձեր աշակերտներին տեսնում ենք մեկ հրեշտակի, մեկ թիթեռնիկի, մեկ

հայթայթում են սեփական միջոցներով: Շատ են ուրախանում, երբ որևէ հարցում օժանդակության առաջարկություն են ստանում:

- Մասնակցում եք բոլոր միջոցառումներին, տոների նախօրեին անակնկալ շնորհավորանքներով ներկայանում եք պետական հիմնարկներին: Հետաքրքիր է Ձեր մախաձեռնությունն է, թե՞ հանձնարարություն եք կատարում:

- Իմ գործունեության հիմքում ընկած է երեխաների հաղորդակցման ունակությունների զարգացումը և տոնական օրերի բովանդակության իմաստային իրազեկումը: Նրանց ու մեր, առանց այդ էլ անգույն առօրյաների գունավորումը և փոքր-ինչ հետաքրքիր դարձնելը...

Եվ կհամաձայնեք, որ թե՛ ազգային առանձնահատկություններով, թե՛ սոցիալական պայմաններով պայմանավորված՝ մեզ այնքան էլ չի հաջողվում դուրս գալ առօրեականից, տոնը զոնե դարձնել տոն: Մենք տոն օրերին շնորհավորում ենք ոչ միայն պետական հիմնարկներին, տատիկներին, պապիկներին բացի կնքերից, խորհրդանշական նվերների, փոքրիկ ծաղկեփնջերի տեսքով: Այստեղ ի՞նչ հանձնարարականի մասին կարող է խոսք լինել, այս ամենն իմ ու իմ փոքրերի նախաձեռնությունն է, իսկ թե մարդկանց կողմից ինչ մեկնաբանություններ կտրվեն այդ ամենին, հավատացեք, ինձ չի հուզում: Կարևորը, որ ես իմ գործն անեն լիարժեք ու հոգով:

- Գիտե՞ք, որ երեք տղաների մայր եք, դրսում՝ երեխաներ, տանը՝



հեքիաթի հերոսների, մեկ զինվորական հագուստներով: Որտեղի՞ց եք հայթայթում այդ հագուստները:

- Ճիշտ եք նկատել, պարբերաբար փոխելով երեխաների դերերը՝ ես հետանում եմ լինում ոչ միայն բովանդակալից ու հետաքրքիր ներկայացնելու, այլև նպատակով մատաղ սերնդի գեղագիտական ճաշակի ու որակների զարգացմանը: Իսկ հագուստներն ու տեխնիկական միջոցները հիմնականում

կան նվերների, փոքրիկ ծաղկեփնջերի տեսքով: Այստեղ ի՞նչ հանձնարարականի մասին կարող է խոսք լինել, այս ամենն իմ ու իմ փոքրերի նախաձեռնությունն է, իսկ թե մարդկանց կողմից ինչ մեկնաբանություններ կտրվեն այդ ամենին, հավատացեք, ինձ չի հուզում: Կարևորը, որ ես իմ գործն անեն լիարժեք ու հոգով:

- Գիտե՞ք, որ երեք տղաների մայր եք, դրսում՝ երեխաներ, տանը՝

երեխաներ, իսկ ապրելու, ստեղծագործելու Ձեր ցանկությունը՝ անսպառ: Հատկապես ի՞նչն է Ձեզ ներշնչում:

- Չեմ պատկերացնում իմ կյանքն առանց երեխաների: Ինձ ներշնչում է բացառապես երեխաների մաքուր ու անբիծ աշխարհը, նրանց միամիտ ու անմիջական հոգին: Հավատացեք, ինչքան է ներգրված եմ ծախսում նրանց որևէ բան սովորեցնելու համար, այնքան էլ ստանում եմ նրանցից: Երեխաները ինձ համար հզոր էներգիայի աղբյուր են: Ես հպարտանում եմ իմ աշակերտներով, ուրախ եմ, որ նրանք սիրում են ուրախանալ, հայտնագործել ու զարմանալ, նաև զարմացնել իրենց ձեռքբերումներով:

Դուք էլ կհամոզվեք դրանում, երբ տեսնեք՝ միջոցառումների ժամանակ ինչ ոգևորությամբ և հպարտությամբ են երգում, պարում, զվարճանում:

Շնորհակալ եմ Աստուծոյ, որ ինձ հնարավորություն է տվել կատարել իմ սիրած աշխատանքը և անբաժան լինել իմ փոքրիկ հրեշտակներին:

- Ինչպիսի՞ք որակներ է դաստիարակում մանկավարժ Նարինեն իր աշակերտների մեջ:

- Կապված այսօրվա մեր գաղափարաքաղաքական հրամայականների հետ, յուրաքանչյուր մանկավարժի խնդիրը պետք է լինի հայրենասիրության, բարոյական ու մարդասիրական արժեքների դաստիարակումը, երեխաների մեջ տարրական կուլտուրայի սերմանումը, գեղեցիկը նկատելու ունակության բացահայտումը և միմյանց լավով չնախանձելը: Ինձ համար չկա ավելի երջանիկ և հաճելի զգացում, քան ամեն առավոտ սիրով, կարոտով և խանդավառությամբ դպրոց շտապող երեխայի ժպտացող աչքերին նայելն ու բարևելը: Երջանիկ եմ, որ ապրել եմ ու շարունակում եմ ապրել այս բերկրանքը:

Վարդիթեր ԲԱՐՍԵՂՅԱՆ

ՀԱՃԵԼԻ ԱՆԱԿՆԿԱԼ

Հնչում է հեռախոսի զանգը, և՛ «Դուք հրավիրվում եք մասնակցելու դպրոցում կազմակերպվող Ուսուցչի օրվան նվիրված միջոցառմանը»: Դպրոցի փոխտնօրեն Արմա Պետրոսյանի հաճելի ծայցն էր: Ես անակնկալի եկա ու շատ լավ զգացի: Որքան հաճելի է, երբ մարդը թոշակառու է, բայց դեռ շարքերում է ու հրավիրվում է Ուսուցչի օրվան նվիրված տոնական միջոցառմանը: Ուսուցչանոցում համարյա տեղ չկար, քանզի աշխատող ուսուցիչների հետ միախառնված էին ուշադրության կենտրոնում հայտնված թոշակառու ուսուցիչները՝ Արտեմ Մուսայեյանը, Ալեքսեյ Հովսեփյանը, Նինա Հակոբյանը, Շուրիկ Ահարոնյանը, Համլետ Գասպարյանը, Նախշուն Ղարիբյանը, Ռազմելա Իսախանյանը (Հայկ Հակոբյանի մայրը, որի անունով կոչվում է Սոսի միջնակարգ դպրոցը), Նայելա Հակոբյանը, որի ծննդյան օրը համընկել էր միջոցառմանը:

Մեր սիրելի ուսուցիչներ, դուք, որպես մանկավարժ, թոշակի չեք անցել և մնում եք շարքերում՝ որպես մեծ դաստիարակ-խորհրդատուներ: Մենք՝ երիտասարդացած կուլեկտիվի անդամներս, Ձեր խորհուրդների ու բա-

րի խրատների կարիքը զգում ենք, որ կարողանանք պահպանել մեր հանրակրթական դպրոցի ավանդույթները: Դուք, ուղղակի, որպես հասարակության անդամ, որ հաղթահարել եք թոշակային սահմանը, թոշակի եք անցել՝ ավելի մոտ լինելու ձեր թոռնիկների դաստիարակությանը, - իր ելույթում նշեց դպրոցի տնօրեն Մանուշ Վանյանը:

Մանկավարժներին գողտրիկ ոտանավորներով, երգերով, շվիի նվագով ու թմբուկի զարկերով շնորհավորեցին դպրոցականները: Նրանց խոսքում մեծ տեղ էր տրված թոշակառու ուսուցիչներին: Անշափ մեծ ուշադրության կենտրոնում հայտնված վաստակած մարդիկ շոյված էին, փայլում էին նրանց աչքերը երիտասարդական փայլով: Չափազանց ընդգծված էր դպրոցի կազմակերպիչ Սուսաննա Ավետիսյանի և երաժշտության ուսուցիչ Արտեմ Բաղդասյանի աշխատանքը:

Ուսուցչի օրը աննկատ չի մնացել նաև Սոսի համայնքի ղեկավար Հունամ Գրիգորյանի ուշադրությունից: Նրա ուղերձում թոշակառուներին ուղղված էին լավագույն բարեմաղթանքներ՝ քաջառողջություն, հաջողություններ և երկար տարիների խաղաղ կյանք:

Բոլորն ուրախ էին, հուզված ու շոյված... Ո՞վ է ասել, թե ուսուցչի աշխատանքը անշնորհակալ է:

Ո՞վ է հասարակության մեջ ավելի բարձր գնահատվում, իսկ երեխաների փայլող աչքերից ծորացող կարոտը, իսկ նրանց՝ քեզ հավելու, շոշափելու անհագ ցանկությունը, իսկ աշխատանքային ընկերների ողջագուրանքներն ու բարեմաղթանքները... Մի անգամ ևս ուրախանում ու հպարտանում ես, որ ընտրել ես արևի տակ եղած ամենալավ մասնագիտությունը, որ դեռ շարքում ես ու կարող ես գիտելիքներդ փոխանցել սովորողներին:

Ես ուսուցիչ եմ... Ու թվում է՝ ասվեց ամեն ինչ: Ուրեմն՝ շնորհավոր տոնը, ուսուցիչ: Թող մեր Արցախ աշխարհում խաղաղություն լինի, մեր սահմաններն անառիկ լինեն, թող շատ-շատ երեխաներ ծնվեն, որ դու, արցախցի՝ ուսուցիչ, աշխատես բազմամարդ դասարաններում:

Միջոցառման ընթացքում աշխատող և թոշակառու ուսուցիչները ցավով ընդգծեցին, որ 1970-ական թթ. 300-ից ավելի աշակերտ

ուներգող Սոսի դպրոցում այսօր սովորում է 160 աշակերտ: ԼՂՀ-ում ամենազարգացած գյուղերից մեկն է Սուր: Գազը կա, ջուրը, էլեկտրական լույսը, մայրաքաղաքի հետ կապը, բարեկարգվող փողոցները... Թվում է՝ մարդուն, հատկապես արցախցուն ավելին պետք չէ:

Բայց արի ու տես, որ գնում են մարդիկ, թողնում են հայրենի չքնաղ բնօրրանը ու հեռանում՝ իրենց հետ տանելով ընտանիքները, երեխաներին:

Սուր դատարկվում է: Ցավ է, բայց դա այդպես է: Այն, ինչպես իր ելույթում ընդգծեց Նայելա Հակոբյանը, վերածվում է ծերանոցի: Մենք միավորվելու մեծ փորձ ունենք, թույլ չտանք մեր Հայրենիքի դատարկումը:

Համարյա բոլորը ելույթ ունեցան, արտահայտեցին իրենց մտահոգությունները և շնորհակալությունը՝ հիշվելու, նորից երիտասարդանալու և ուշադրության կենտրոնում գտնվելու համար:

Լաուրա ԶԻՎԱՆՇԻՐՅԱՆ
ԼՂՀ վաստակավոր, թոշակառու մանկավարժ

ՈՒՍՈՒՑՈՂԱԿԱՆ

ՀԱՄԱԿԱՐԳՉԱՅԻՆ ՏԵԽՆՈԼՈԳԻԱՆԵՐԸ ՈՒՍՈՒՑՄԱՆ ԳՈՐԾԸՆԹԱՑՈՒՄ

Համակարգչային «լեզուն» սովորելու իմ առաջին օրերին հինգ տարեկան բռնակա ստանձնեց իմ «ուսուցիչը» դառնալու հաճելի պարտականությունը: Մ. Գալշոյանի «Մանկերտ արքան» հիշեցի, երբ թռնուհին պապին այբուբենի տառերն էր սովորեցնում: Հակառակ այս պատմվածքի հերոսներին՝ ես համեստ, խոնարհ «աշակերտուհու» դերում էի, մի անսովոր զգացում պարուրել էր ինձ՝ միախառնված հպարտության զգացմանը, որ տածում էի նույնքան համեստ և համբերատար իմ «ուսուցիչ» թռնակի հանդեպ: Ես, որ բազում տարիների մանկավարժական փորձ ունեի, հասկացա, թե որքան շատ բան են կորցրել վերջին տարիներին, բայց նաև համոզվեցի, որ յուրաքանչյուր ուսուցչի հոգու պարտքն է նաև սովորել այդ հետաքրքիր «լեզուն»՝ օգտվելով ամեն մի ընձեռված հնարավորությունից, որը կատարելագործվելու և ինքնակրթվելու հիանալի միջոց է:

Գիտենք, որ յուրաքանչյուր դաս ուսուցչի ստեղծագործությունն է՝ անկախ նրանից, թե նա ինչ մեթոդով է այն վարում: Կարևորն այստեղ մեթոդի ընտրությունը չէ, այլ ուսուցչի մտածելակերպը, դասի նկատմամբ նրա ստեղծած հետաքրքրասիրությունը, աշակերտների ակտիվության ապահովումը ամբողջ դասագործընթացում: Դասարանի ուշադրությունն անընդմեջ կենտրոնացված պահելը բավականաչափ բարդ խնդիր է ուսուցչի համար, նաև՝ հոգնեցնող: Հետևաբար, ուսուցիչը պետք է օգտակար լինի դասարանում, արդյունավետ դասավանդի, ինչպես նաև կարողանա աշակերտների վերաբերմունքը դրական դարձնել իր նկատմամբ: Ուսուցիչն այդ յուրօրինակ արհեստանոցում ձևավորում է աճող սերնդի միտքը, նաև նպաստում նրանց արժեքային համակարգի և հոգեկերտվածքի ձևավորմանը: Որպեսզի կարողանա հետաքրքիր և նպատակային վարել իր դասերը, նա պետք է քայլի ժամանակին համընթաց: Մեր օրերում ժամանակակից տեխնոլոգիաներին տիրապետելը ինքնըստիմյան դառնում է պարտադիր բոլոր ուսուցիչների համար, չնայած կան նաև բազմաթիվ դժգոհության առիթներ: Իսկ ավելորդ լարվածությունն այդ հարցում ընդամենը խանգարում է ուսուցչի աշխատանքին, նրա դասավանդման գործընթացին, առավելապես այն դեպքում, երբ այսօրվա աշակերտությունը համապատասխան տիրապետում է համակարգչային տեխնոլոգիաներին: Ողջունելի է նաև այն իրողությունը, որ շատ ընտանիքներում երեխաներն ապահովված են համակարգիչներով: Նույնիսկ որոշ ծնողների համար «մոդայիկ» է դարձել «բա մենք չունենանք»՝ անկախ նրանից, թե ինչպիսի նյութական սուղ պայմաններում են ապրում: Բայց որքանով է ճիշտ և նպատակային ուղղորդվում համակարգչային տեղեկատվությունից օգտվելու՝ նրանց երեխաների աշխատանքը: Ուղղակի այստեղ պետք է պատշաճ վերաբերմունք ցուցաբերի ուսուցիչը աշակերտների նկատմամբ, դառնա ուղեցույց, և իր կողմից առաջ քաշված մասնագիտական բազմաթիվ հարցեր ու առաջադրանքներ մղեն նրանց հետազոտական ուսումնասիրություններին: Հայոց լեզվի թեստային աշխատանքների, գծապատկերների բավականաչափ լայն հնարավորություններ կան համակարգչից օգտվելու, այն առանձնապես անսպասելի զանգված է հայ գրականության համար, որոնց նյութերի նպատակային օգտագործումը լավագույն արդյունք կտա յուրաքանչյուր ուսուցչի:

Պատահում է նաև հակառակը, երբ աշակերտներն իրենք են անակնկալի

բերում ուսուցչին՝ դասանյութի հետ առնչվող իրենց ձեռք բերած որևէ տեղեկատվությամբ. դա կարող է լինել տեսանյութ կամ թեկուզ պատճենահանված լուսանկար:

Ես չհասցրի իմ աշակերտուհուն հարցնել դասից ուշանալու պատճառը, երբ նա հայացքով ցույց տվեց ձեռքի նկարը: Գուցե դպրոցի ճանապարհին էր հիշել, որ մոռացել է, նորից վազել է տուն՝ վերցնելու, այդ պահին դա էական չէր: Իսահակյանի «Մի մրախոն աղջիկ տեսա» բանաստեղծության ուսումնասիրությունը դասից ուշացած իմ աշակերտուհու շնորհիվ մի նոր երանգ ստացավ այդ դասաժամին: Նկարում Իտալիայի ճարտարապետական մի հիանալի կառույց էր՝ Ռիալտոյի կամուրջը, որտեղով անցնելիս ծնվել էր բանաստեղծի այդ հիանալի ստեղծագործությունը:

Նոր տեխնոլոգիաները նպաստում են կրթության որակի բարձրացմանը, նորարարական շունչ են հաղորդում դասերին: Դրանք կիրառվում են ուսումնական նյութը պարզաբանելու, ցուցադրելու համար, դրանով իսկ ուսումնական գործընթացը տեսանելի է դառնում, հնարավոր է նաև ձայնային տեսագրված հատվածներ ներկայացնել, կատարել արդյունավետ հետազոտություններ:

Բուռն սովորող իմ նախկին աշակերտուհին, որ մեկամսյա փորձուսուցման էր ենթարկվել, դասարան մտավ Մոսկվայում ձեռք բերելու: Սկզբի համար դա անակնկալ էր, բայց երբ Դուրյանի «Լճակի» ասմունքին զուգահեռ դիտեցիք տեսանյութը՝ այդ հրաշք բնաբերկորի տարբեր տեսարաններով, դասանյութին մի նոր շունչ հաղորդվեց:

Մեր աշխատանքի արդյունավետությունը կախված է նաև նրանից, թե որքանով են տվյալ դպրոցներն ապահովված համակարգիչներով, և արդյո՞ք գործում է այնտեղ համացանցը (ինտերնետը), կամ որքանով են եղած համակարգիչները լիարժեք օգտագործման համար: Մի կողմից էլ համակարգիչներով զինված դասարանները, որ հիմնականում ինֆորմատիկա առարկայի դասավանդման համար են նախատեսված, մյուս ուսուցիչներին միշտ չէ, որ հնարավորություն են տալիս ժամանակակից ուսում կազմակերպել: Անգամ նորագույն համակարգիչներով հագեցած դպրոցներ կան, որ միշտ ի գործում չեն ցույց տալու, թե ինչ խնդիրներ են հնարավոր լուծել՝ օգտագործելով դրանք: Մերօրյա աշակերտությունը, նշանակություն չունի ինչ կարողությունների տեր է, տանը օգտվում է համացանցից, բայց սոցիալական ցանցերը, որոնք կարելի է դիտել որպես հանրության հաղորդակցման միջոց, կլանում են նրանց, և հարց է ծագում, թե խնդրո՞ւ առարկա թեմայի շուրջ այդ նույն աշակերտները կարողանո՞ւ են, արդյո՞ք, նման հետաքրքրությամբ օգտվել համակարգչից՝ գիտելիք ստանալու նպատակով: Հետևաբար, այսօրվա ուսուցիչը պետք է տիրապետի համակարգչին, որ կարողանա ուսումնական գործընթացը դարձնել հետաքրքիր, ժամանակակից և որակյալ: Մեր օրերի ուսուցիչը ոչ թե պիտի սովորեցնի աշակերտներին, այլ որպես նրանց ավագ գործընկեր, ինքն էլ պետք է սովորի աշակերտների հետ, ուղղություն տա և կողմնորոշի նրանց տեղեկատվության և գիտելիքների բազմազանության ահռելի տիրույթում:

Բակունցի «Ալպիական մանուշակը» անցնելիս աշակերտներին առաջարկեցի համացանցում փնտրել և գտնել պատմվածքում նկարագրված լեռնային այդ ծաղիկը: Հաջորդ դասաժամին հրաշք կատարվեց: Կաքավաբերդի

հիանալի բնապատկերների կողքին մենք դիտում էինք մանուշակների բազում տեսակներ և փորձում գտնել ալպիական այդ գեղեցկությունը՝ «ցողունը կաքավի ոտքի պես կարմիր, ծաղիկը՝ ծիրանի գույն»:

Ընդհանրապես ուսուցումը պետք է ուղղորդվի դեպի աշակերտները, ուսուցիչը պետք է կարողանա համապատասխան նյութեր որոնել և դասավանդման գործընթացում կիրառել: Տեղեկատվական տեխնոլոգիաների կիրառումը դասին խթանում է ուսուցչի և աշակերտի ինքնակրթության կազմակերպման գործընթացը: Այսօր ուսուցչից պահանջվում է շարունակական ինքնակրթություն, գիտելիքների, մասնագիտական կարողությունների վերանայում՝ արդի պահանջներին համապատասխան: Համակարգիչների միջոցով ձայնային և տեսողական տեղեկատվության միաժամանակյա օգտագործումը բարձրացնում է մտապահելու ունակությունը, զարգանում է աշակերտների տեսողական և պատկերավոր մտածողությունը, ձեռք բերված գիտելիքները հիշողության մեջ պահպանվում են ավելի երկար:

Չարենց ուսումնասիրելիս դիտեցինք կնոջ Իզաբելլայի հուշերի վրա նկարահանված փաստագրական ֆիլմը՝ «Մահվան տեսիլը»՝ բանաստեղծի կյանքի վերջին տարիների նկարագրությամբ, որը գրողի դիմանկար է իր մեջ պարունակում, և ժամանակաշրջան, և որի զոհը դարձան բազում անհատներ: Չարենցի տառապալից կյանքի դրոշմը դառնել էր աշակերտների դեմքերին, ուղղակի աննկարագրելի էր:

Թե՛ ուսուցիչների և թե՛ աշակերտների աշխատանքը նպատակաուղղված պետք է լինի որոնողական-հետազոտական ուսումնասիրություններին: Յուրաքանչյուր ուսուցիչ պետք է իր մանկավարժական գործունեության մեջ տեղեկատվական տեխնոլոգիաների կիրառումը դարձնի անհրաժեշտություն և դրանք համարի ուսումնական գործընթացի օժանդակ մաս: Չնայած վերջին տարիներին անընդհատ կազմակերպվել են ուսուցիչների համակարգչային վերապատրաստման բազմաթիվ դասընթացներ և վերապատրաստումներ, ի տարբերություն երիտասարդ ուսուցիչների՝ բազմամասնակ մանկավարժներից շատ-շատերը չեն համակերպվում այդ իրողությանը, իսկ ժամանակակից դպրոցներում անհրաժեշտ են այնպիսի ուսուցիչներ, որոնք համար համակարգիչը սովորական և անհրաժեշտ գործիք պիտի լինի ամենօրյա դասավանդման ընթացքում: Բոլոր ուսուցիչներս էլ պետք է հավատանք տեղեկատվական տեխնոլոգիաներով ուսուցման անխուսափելիությանը և փորձենք սովորել համակարգչային այդ հետաքրքիր «լեզուն»: Հանգձված լինենք, որ ժամանակին համընթաց դասարանները կվերագինվեն համակարգիչներով (զոհե՛ յուրաքանչյուր դասարանում՝ մեկ համակարգիչ), որպեսզի արդյունավետ և մտաչելի լինի նորարարական ժամանակակից ուսուցման ամենօրյա կազմակերպումը:

Շուտով աշակերտների զննատեսականները պետք է մուտքագրենք համակարգիչ: Էլեկտրոնային մատյանը վարելու համար կոժվարանա ուսուցչի աշխատանքը, բայց հուսով եմ, որ կկարողանանք հաղթահարել նաև կրթական համակարգի այս նորարարությունը:

Նարայան ԳՐՈՂՍՅԱՆ
Մարտկերպի Վ. Բալայանի անվան միջն. դպրոցի
հ. լեզվի եւ գրականության ուսուցչուհի

Շնորհավորանք
ՊԱՏԱՍԽԱՆԱՏՎՈՒԹՅՈՒՆ ՈՒ ԱԶՆՎՈՒԹՅՈՒՆԸ ՆՐԱ ԽԱՌՆՎԱԾՔԻ ԲՆՈՐՈՇԻՉՆԵՐՆ ԵՆ



Յուրաքանչյուր ոք կամենում է ապրել մի հասարակության մեջ, ուր ամեն մեկի բարիքը, երջանկությունը, հաջողությունը բոլորինն է, հասարակություն, որի լիիրավ անդամն է ինքը, ունի իր տեղը այդ հասարակության մեջ:

Այդպիսիներից է գործընկերների և ծնողների շրջանում հավատ ու վստահություն, սեր ու հարգանք վայելող, իր սաների համար անփոխարինելի ուսուցիչ, Ստեփանակերտի հ.2 հիմնական դպրոցի դաստիարակ Գրետա Մարտիրոսյանը:

Ծնվել է 1954թ. Մարտակերտի շրջանի Չափար գյուղում: Ավարտելով տեղի միջնակարգ դպրոցը՝ ընդունվել է Ստեփանակերտի մանկավարժական ինստիտուտի նախադպրոցական բաժինը: Աշխատանքի է անցել հ.3 միջնակարգ դպրոցում: 2009-ից մինչ օրս աշխատում է հ.2 հիմնական դպրոցի նախադպրոցական խմբում:

Այսօր նա իր վաստակի լիիրավ տերն է, վաստակ, որի մեջ ամփոփված են փորձ, հպարտություն, երախտագիտություն, հարգանք, նվիրում և սեր: Եվ եթե մարդը սիրում է իր մասնագիտությունը, ամբողջովին նվիրվում է նրան, այդ անմնացորդ նվիրումն իր հետ բերում է հաջողություններ ու բերկրանք, գոհունակության զգացում:

Աշխատասիրության, նվիրվածության և պատասխանատվության շնորհիվ նա արժանացել է իր սաների, ծնողական հասարակության և գործընկերների հարգանքին:

Այսօր նա 60 տարեկանում շարունակում է աշխատել ոչ պակաս եռանդով ու պատասխանատվությամբ:

60-ամյա հոբելյանի առթիվ մեր գործընկերոջը մաղթում ենք առողջություն, նոր եռանդ և հաջողություններ:

Ստեփանակերտի հ. 2 հիմն. դպրոցի ուսուցչական կոլեկտիվ

ԲԵՂՄԱՎՈՐ ԿՅԱՆՔ



Լավագույն տնօրեն, առաջինի մարդ, ազնիվ գործընկեր, Ֆիզիկայի մասնագետ, հմուտ և փորձառու մանկավարժ, մեծատառով մարդ. Շահումյանի շրջանի Նոր Վերինչեն համայնքի Ջ. Ջլալյանի անվան միջնակարգ դպրոցի տնօրեն Շահեն Մարգարյանի մասին է խոսքը:

Շ. Մարգարյանը մեծ սիրով ու նվիրումով է մոտենում ստանձնած վեհ՝ մանկավարժի և տնօրենի առաքելությանը: Նրա համար աշխատանքում

մանրուք չկա: Նա պարկեշտ է, օրինապաշտ, ընկերության մեջ՝ օժանդակող, սատարող և ըմբռնող, որի համար էլ վայելում է ողջ ուսուցչական կոլեկտիվի սերն ու հարգանքը:

Այսօր Շահեն Մարգարյան մարդու գեղեցիկ ձեռագրով կերտված կենսագիրը մեզ է նայում 50-ամյա խոսուն կեսդարյա բարձունքից:

Շ. Մարգարյանը ընտանիքում նույնպես կազմակերպված ու հոգատար, 13 զավակների հայր է: Կինը՝ Գայանեն, ուսուրերն ու դուստրերը միշտ հպարտանում են նրանով, նրա բարի անունով:

Շնորհավորում ենք բարեսես, շնորհալի մանկավարժին ու տնօրենին, մեր հավատարիմ գործընկերոջը՝ Շ. Մարգարյանին, խոսուն ու վառ հոբելյանի՝ 50-ամյակի առթիվ, ցանկանում ամենից լավն ու բարին, երկար և առողջ տարիների աշխատանքային գործունեություն, անձնական կյանքում հաջողություններ, և թող ժպիտը միշտ անպակաս լինի նրա դեմքից:

Շնորհավոր ծննդյանդ 50-ամյա հոբելյանը, սիրելի տնօրեն, հազար-հազար երջանիկ օրերի և նորամուր բարձունքների նվաճման ճանապարհիդ թող երկար ճառագի արևը, կանաչ լույսը լինի քեզ ուղեկից:

Շահումյանի շրջանի Նոր Վերինչենի միջն. դպրոցի մանկավարժական կոլեկտիվ

ՕԳՆՈՒԹՅՈՒՆ ՈՒՍՈՒՑՉԻՆ

ՈՒՐԴ ԴԱՍԱՐԱՆ. ԿՈՈՐԴԻՆԱՏԱՅԻՆ ԵՎ ՎԵԿՏՈՐԱԿԱՆ ՄԵԹՈԴՆԵՐԻ ԿԻՐԱՊՈՒԹՅՈՒՆԸ ԵՐԿՐԱԶԱՓԱԿԱՆ ԽՆԴԻՐՆԵՐ ԼՈՒԾԵԼԻՍ

Մենք հիմնականում կլուծենք այն խնդիրները, որոնց մասին ոչինչ չի ասված 11-րդ դասարանի մեթոդական ձեռնարկում Շարիֆինի հեղինակությամբ: Նախ արտածենք հետևյալ կարևոր հավասարությունները:

1) ABC եռանկյան AC կողմի վրա վերցրված է D կետը այնպես, որ AD:DC=m:n

Ապացուցել, որ

B D = (n/(m+n)) B A + (m/(m+n)) B C (1)

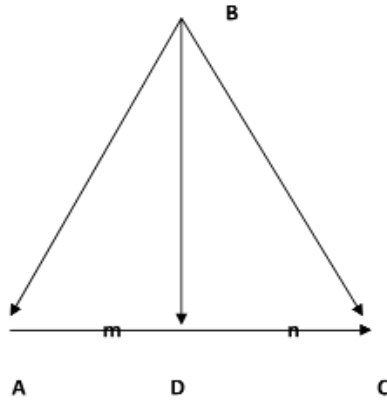

Ապացուցում AC = BC - BA

AD = (m/(m+n)) AC = (m/(m+n)) BC - (m/(m+n)) BA (տեղադրեցինք AC-ի փոխարեն BC - BA)

BD = BA + AD = BA + (m/(m+n)) BC - (m/(m+n)) BA = (n/(m+n)) BA + (m/(m+n)) BC

2) Եթե BD = (n/(m+n)) BA + (m/(m+n)) BC հավասարության մեջ վերցնենք m=n, այսինքն՝ D-ն AC-ի միջնակետն է, ապա կստանանք հետևյալ հավասարությունը.

BD = (n/2n) BA + (n/2n) BC = 1/2(BA + BC) (2)

Օգտվելով այս երկու վեկտորական հավասարություններից՝ լուծենք 11 դասարանի Շարիֆինի երկրաչափության դասագրքի հետևյալ խնդիրները.

N15. Ապացուցել, որ սեղանի հիմքերի միջնակետերով տարված ուղիղն անցնում է սրունքներն ընդգրկող ուղիղների հատման կետով:

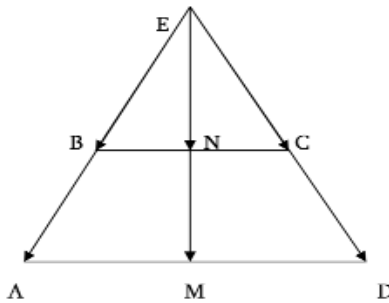

Ապացուցում

Դիցուք տրված է ABCD սեղանը M և N հիմքերի միջնակետերն են, իսկ E սրունքները պարունակող ուղիղների հատման կետն է: EA = K * EB, ED = K * EC, որտեղ K = AE/EB = ED/EC, որովհետև AED ~ BEC, իսկ K նմանության գործակիցն է, EA + EB, ED + EC:

EN = 1/2(EB + EC), EM = 1/2(EA + ED) = 1/2(K * EB + K * EC) = K * 1/2(EB + EC) = K * EN

Այսինքն՝ EM և EN վեկտորները համագիծ են, բայց քանի որ ունեն ընդհանուր E սկզբնակետ, ուրեմն E, M և N կետերը գտնվում են մի ուղիղի վրա:

Դժվար չէ ցույց տալ, որ այդ ուղիղը անցնում է անկյունագծերի հատման կետով:

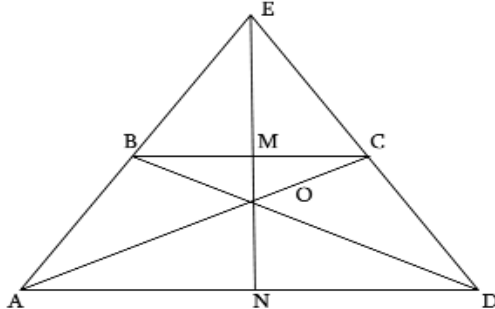

Ապացույց

AOB ~ COC <=> OA/OC = OB/OC = K կատանանք OA + OC, OD = -K * OB, K > 0 ապա

ON = 1/2(OA + OD) = 1/2(-K*OC - K*OB) = -K * 1/2(OC + OB) = -K * OM, այսինքն M, O և N կետերը գտնվում են մի ուղիղի վրա:

17. Տրված են երեք տարահարթ վեկտորներ a, b, c: Ապացուցել, որ a + b, b + c և c - a վեկտորները համահարթ են:

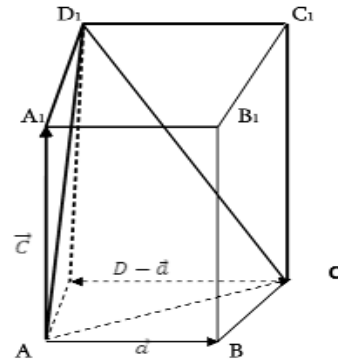

Ապացուցում. Քանի որ այդ վեկտորները տարահարթ են, ապա կարելի է կառուցել զուգահեռանիստ, որի 3 կողերը հավասար լինեն |a| |b| և |c|

a + b = AC, b + c = AD, c - a = -a + c = CD + DD = CD, քանի որ A, C և D1 կետերը գտնվում են մի հարթության մեջ, ուրեմն a + b, b + c, c - a համահարթ են, այսինքն՝ գտնվում են մի հարթության մեջ:

30. ABCDA1B1C1D1 խորանարդում M կետը B1B:1:2 կիստի կենտրոնն է: Գտնել A1D և AM ուղիղներով կազմված անկյունը:

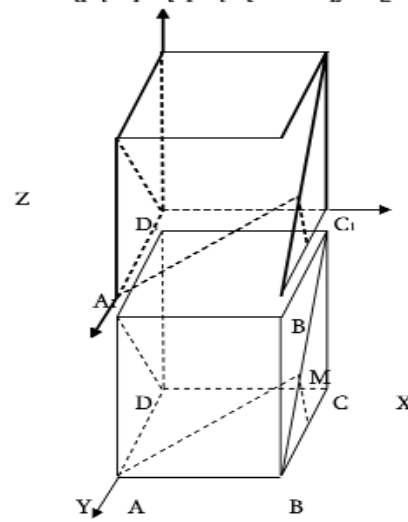

Լուծում

A1(0; 1; 1) D(0; 0; 0) A1D(0; -1; -1)

A(0; 1; 0) M(1; 1/2; 1/2) AM(1; -1/2; 1/2)

cos alpha = (1/2 * 1/2 - 1/2 * 1/2) / (sqrt(2) * sqrt(2)) = 0, cos alpha = 0

Որտեղից alpha = 90 degrees

Պատ. 90 degrees

31. ABCDA1B1C1D1 խորանարդում M կետն ընկած է BB1 կողի վրա, ընդ որում BM:MB1 = 3:2, իսկ N կետը AD կողի վրա, ընդ որում AN:ND = 2:3: Հաշվել այն անկյան սինուսը, որ կազմում են MN ուղիղը և DD1C1C նիստի հարթությունը:

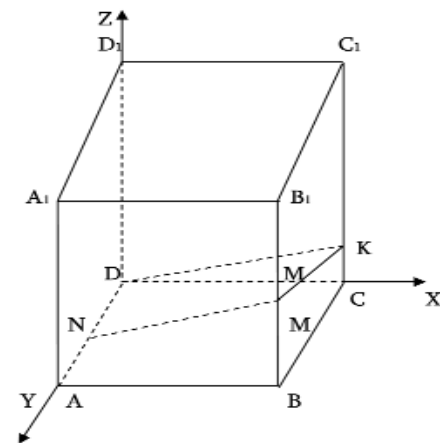

Լուծում

AB=AA1=AD=1

Կառուցենք MN-ի պրոյեկցիան DD1C1C նիստի հարթության վրա - DK (ուղիղի և հարթ կազմած անկյունը գտնելու համար)

D(0; 0; 0) K(1; 0; 3/5) DK(1; 0; 3/5)

N(0; 3/5; 0) M(1; 1; 3/5) NM(1; 2/5; 3/5)

cos alpha = (DK * NM) / (|DK| * |NM|) = (1 + 0 + 9/25) / (sqrt(1 + 9/25) * sqrt(1 + 4/25 + 9/25)) = (34/25) / (sqrt(34) * sqrt(38)/25) = sqrt(34)/sqrt(38)

sin alpha = sqrt(1 - cos^2 alpha) = sqrt(1 - 34/38) = sqrt(4/38) = 2/sqrt(38)

Պատ. 2/sqrt(38)

ՀԱՇՎԵՏՎՈՒԹՅՈՒՆ

ՄԱՐՏԱԿԵՐՏԻ ԵՐԶԱՆԻ ՀԱՆՐԱՎՐԹԱԿԱՆ ԴՊՐՈՅՆԵՐԻ 2013-2014 ՈՒՍԱՐՎԱ ԱՐԴՅՈՒՆՔՆԵՐԸ



Հասարակական բարեփոխումները նպատակային են միայն այն դեպքում, երբ կրթական համակարգը կարողանում է արձագանքել հասարակական փոփոխություններին, որոնց հիմնական ուղղություններն են ժողովրդավարությունը, տեխնոլոգիաների զարգացումը, գլոբալացումը, արագ փոփոխվող աշխարհը և աշխատուժին ներկայացվող նոր պահանջները: Սա նշանակում է, որ մարդն ավելի հաճախ է հայտնվում նոր միջավայրում, ուստի մենք պետք է ձևավորենք ուժեղ անհատներ, ովքեր կլինեն պետական մտածողություն ունեցող, ապագա մարտահրավերներին դիմակայելու պատրաստ, համաձայնակալի և ազգային արժեքներին հաղորդակից, գործուն քաղաքացիական դիրքորոշում ունեցող, կոնկրետ խնդիրներ լուծող անհատներ: Կրթական համակարգի համար արդի ժամանակաշրջանը կարելի է բնորոշել որպես վերակառուցման կայացման ժամանակաշրջան, իսկ կրթության որակի ապահովումը շարունակում է մնալ որպես հանրակրթության բնագավառի գերխնդիր:

Մարտակերտի շրջվարչակազմի աշխատակազմի կրթության բաժնի ղեկավարը 2013-2014 ուսումնական տարում որոշակի աշխատանքներ է կատարել կրթության բնագավառում ԼՂՀ Սահմանադրության պահանջների, հանրապետության կառավարության որոշումների, ԿԳ նախարարի հրամանների, շրջվարչակազմի ղեկավարի կարգադրությունների ու որոշումների կատարման ուղղությամբ:

Անցած ուսումնական տարում շրջանում գործել են 27 միջնակարգ, 9 հիմնական, Ն. Մարտադրի, Մատաղիսի, Վաղուհասի, Քոլտասի, Ն. Հռոբաթաղի միջնակարգ դպրոցների մասնաճյուղերը՝ Նոր Զրաբերդում, Տոնաշենում, հսկակառուցում, Թբիլիսիում և Ծաղկաշենում:

Ուսման գործընթացում ընդգրկված էին ուսումնական տարվա սկզբին 3207, շարժի արդյունքում՝ ուսումնական տարվա վերջին 3186 աշակերտներ՝ 360 դասարան-համակազմերում, որոնցից 7-ը՝ ավագ դպրոցի հոսքային դասարաններն էին՝ 139 աշակերտի ընդգրկումով՝ Մարտակերտի վլ. Բալայանի անվան հ.1 միջնակարգ դպրոցի բազայի վրա:

Առաջին դասարան են հաճախել 325 աշակերտներ, որոնցից 5-ը մնացել են նույն դասարանում՝ դասընթացը կրկնելու (3 աշակերտ Վաղուհասի մ/դ-ից, 1-ական Կոճողոտի միջն. և Գառնաքարի հիմն. դպրոցներից), և 5 առաջինցիներ շարժի արդյունքում տեղափոխվել են շրջանից: Տարրական օղակում հաջորդ դասարան են փոխադրվել 1264 աշակերտներից 1249-ը, 15 աշակերտ մնացել է նույն դասարանում՝ դասընթացը կրկնելու: Տարրականից միջին օղակ են փոխադրվել 328 աշակերտ, միջին օղակում 1393 աշակերտից 10-ը մնացել է նույն դասարանում: 9-րդ դասարանի 239 աշակերտից արվարձանի և

վկայական է ստացել 205 հոգի, 34 իններորդցիներ տարեկան և քննական անբավարար արդյունքներ ցուցաբերելու, ինչպես նաև քննություններից բացակայելու պատճառով մնացել են աշնանային ստուգումների: Ստուգումների արդյունքում նրանք ևս ստացել են հիմնական կրթության մասին վկայական: Ավագ դպրոցում 10-րդ դասարանի 2 աշակերտ Դաթեբեքի և Վաղուհասի մ/դ-ից, մնացել են նույն դասարանում, մյուսները 527 հոգի, փոխադրվել են հաջորդ դասարան, կամ ավարտել դպրոցը: Ընդհանուր առմամբ, ուսումնական տարվա վերջում 3186 աշակերտից հաջորդ դասարան են փոխադրվել 3159-ը, 12-րդ դասարանն ավարտել՝ 151, նույն դասարանում մնացել՝ 27 հոգի, վերաքննություն ունեցին 180 աշակերտներ: Լրիվ միջնակարգ կրթություն ստացած 151 12-րդցիներից 15-ը կամ 10% (այդ թվում 3 հոգի 2 առարկայից) լրացուցիչ քննությունների արդյունքում են ատեստատ ստացել:

Կրթություն ստանալու իրավունքից օգտվել են նաև հատուկ պայմանների կարիք ունեցող 61 երեխաներ, անցած տարվա 64-ի դիմաց, որոնցից 16-ի ուսուցումը կազմակերպվել է տնային պայմաններում, իսկ 45-ը ներառված էին Մարտակերտի հ.1, Դրմբուհի, Վանքի, Քոլտասի, Կոճողոտի, Ն. Մարտադրի, Ն. Հռոբաթաղի, Վ. Հռոբաթաղի, Ն. Սեյտուլանի, Ն. Այգեստանի, Առաջաճորի, Դաթեբեքի, Մաղավուզի միջնակարգ և Ծանկահողի, Մարտակերտի հ.2 հիմնական դպրոցների, հսկակազմի մասնաճյուղի համապատասխան դասարաններում, որոնց հետ, ըստ անհատական ուսումնական պլանների, աշխատանքներ են տարել բաժնի և Մարտակերտի հ.2 հիմնական դպրոցի համապատասխան մասնագետները: 2013 թ. սեպտեմբեր, 2014թ. մարտ ամիսներին անցկացվել է 49 աշակերտի կրթական կարիքների վերազնահատում ԳԹԿ համապատասխան բաժնի աշխատողների կողմից, արդյունքում 9 աշակերտ հանվել են ներառական կրթությունից, 8-ը՝ նոր գնահատվել և ներառվել են:

Ընթացիկ ուսումնական տարում շրջանում շարունակել է գործել Մանկապատանեկան ստեղծագործական կենտրոնը՝ 35 խմբակներում՝ 420 սովորողների ընդգրկմամբ: Խմբակները գործել են կենտրոնում և 8 դպրոցներում դպրոցականների մասնաճյուղերում և համահունչ մշակութային ստեղծագործական ունակությունների և կարողությունների զարգացմանը, մասնագիտական կողմնորոշմանն ու գեղագիտական դաստիարակությանը նպաստելու նպատակով:

Շարունակվում էր ուշադրության կենտրոնում պահվել նախադպրոցական կրթության կայացման գործընթացը, որը կարևոր նշանակություն ունի անձի ձևավորման վաղ փուլը կազմակերպելու և համուղղելու առումով:

Շրջանում գործել են 7 պետական (Մարտակերտի հ.1, Դաթեբեքի, Մատաղիսի, Թալիշի, Առաջաճորի, Վանքի, Մեծշենի) և հովանավորի միջոցներով՝ Չափարի ու Մարտակերտի ճանապարհի անվան մասնակապարտեզները: Ընդհանուր առմամբ բոլոր մանկապարտեզներում իրենց նախնական կրթությունն ու դաստիարակությունն են ստանում 587 սաներ, շրջանի 3-ից 5 տարեկան 1169 երեխաների 50%-ը, որը, իհարկե, հուշում է, որ այս օղակը դեռևս կայացման փուլում է:

Որպես այլընտրանք՝ շրջանի Մաղավուզի, Վ. Հռոբաթաղի Ն. Հռոբաթաղի, Վաղուհասի, Չլորանի,

Կուսապատի միջնակարգ դպրոցներին կից ԿԳ նախարարի թույլտվությամբ գործել են նախադպրոցական խմբեր՝ 86 սաների ընդգրկմամբ: Առաջարկվել է նոր ուսումնական տարի և ստացել նախապատրաստական խումբ՝ հաշվի առնելով 5 տարեկան 11 երեխաների առկայությունը տեղում: Շարունակվում են մասնակապարտեզի շենքի կառուցման աշխատանքները՝ Հար-Գոմերում: Առաջարկում ենք մանկապարտեզներ բացել նաև Կոճողոտի, Վաղուհասի համայնքներում, որտեղ առկա են նախադպրոցական տարիքի համապատասխանաբար՝ 28 և 71 երեխաներ և դպրոցական նախկին շենքեր, որոնք վերանորոգելու դեպքում կարելի է ծառայեցնել նշված նպատակին: Մանկապարտեզի կարիք ունի նաև Ն. Հռոբաթաղի համայնքը, որտեղ 3-ից 5 տարեկան 53 երեխաներ կան:

Նախադպրոցական ցանցի ընդլայնումն ամուր հիմք կստեղծի և կապահովի շարունակական կրթության ռազմավարությունը, որի հիմնական և ընդգրկված օղակը հանրակրթությունն է:

Դպրոցի նորարարության ու բարեփոխումների գլխավոր համուղիչը ուսուցիչն է, իսկ գործընթացի արդյունավետ կազմակերպման և գործնական կիրառության գլխավոր պայմանը՝ ուսուցչի մասնագիտական ու անձնային որակները:

Անցած ուսումնական տարում շրջանում կրթադաստիարակչական գործունեությամբ զբաղվել են 827 ուսուցիչներ, որոնցից 751-ը կամ 90,8%-ը՝ բարձրագույն կրթությամբ, 74-ը, կամ 8,9 %-ը՝ միջին մասնագիտական կրթությամբ, համատեղությամբ աշխատել են 16 հոգի, կամ 2%-ը: Իրենց գործունեությունն էին շարունակում 16 թոշակառու ուսուցիչներ՝ Դաթեբեքի, Վաղուհասի, ճանկաթաղի, Ն. Սեյտուլանի, Հար-Գոմերի, Կիչանի, Մատաղիսի, Քոլտասի, Մաղավուզի, Պողոսագոմերի, Ն.Մարտադրի միջնակարգ, Մարտակերտի հ.2, Աղաբեկավանցի, Ծանկահողի հիմնական դպրոցներում, որոնց մկրիումն ու ներդրումը կրթության բնագավառում միշտ ըստ արժանավայել է գնահատվել: Կենսաթոշակային տարիքի հետ կապված կատարվել է տնօրենների փոփոխություն Պողոսագոմերի, Վաղուհասի, Դաթեբեքի միջնակարգ դպրոցներում: Մաղթում ենք նորանշանակ տնօրեններին բարեհաջող մեկնարկ և անխթար գործունեություն:

Ուսուցչի աշխատանքն ու գործունեությունը միշտ էլ գտնվել է մեր իշխանությունների ուշադրության կենտրոնում և արժանացել գնահատանքի: Այս տարի երեխաների կրթության ու դաստիարակության գործում ունեցած ավանդի համար «Երախտագիտություն» մեդալի է արժանացել Դաթեբեքի մ/դ աշխարհագրության ուսուցչուհի Նվարդ Վանյանը:

Ընթացիկ ուսումնականում շրջանի 16 դպրոցներում 14 առարկաներից հայտարարված շուրջ 53 մրցույթների արդյունքում ևս 23 ուսուցիչներ ընդունվել են աշխատանքի, մնացած չկայացած մրցույթների դեպքերում թափուր տեղերը մինչև ուսումնական վերջ լրացվել են կարգին համապատասխան:

Գյուղական դպրոցների կադրային պահանջարկի մեղմման ուղղված ԿԳ նախարարության որոշմամբ քաղաքականությունը՝ հիմնված նյութական խրախուսման վրա, և տալիս է իր դրական արդյունքը:

Շրջանի Ն. Սեյտուլանի, Ն. Այգեստանի, Թալիշի, Մաղավուզի,

Չլորանի, Վանքի, Կիչանի միջնակարգ, Շահմասուրի հիմնական դպրոցներում հայոց լեզու, գերմաներեն, անգլերեն, ռուսաց լեզուներ, մաթեմատիկա, ինֆորմատիկա, ֆիզիկա, կենսաբանություն, պատմություն են դասավանդել և դասավարություն արել ուղեգրով աշխատող 14 ուսուցիչներ:

Թոշակային տարիքի աշխատողներ և կադրային պահանջարկ ունեցող մի շարք դպրոցների ուսուցչի թափուր աշխատատեղերը մրցույթով լրացնելու համար անհրաժեշտ քայլերը ձեռնարկված են: 16 դպրոցներում 17 առարկաներից հայտարարված են 43 մրցույթներ, որոնք անցկացվում են այս օրերին:

Մշտափոփոխ կյանքն իր պահանջներով թեղադրում է պահին հարկ գործողություններ: Տեխնիկական նոր միջոցները, նորագույն մեթոդները, կրթության բարեփոխման պահանջները հուշում են, որ դպրոցն ունի հիմնարար փոփոխության անհրաժեշտություն, խոսքը վերաբերում է ոչ միայն երիտասարդ մասնագետներով համալրմանը, այլև աշխատատեղի, մոտեցումների, վերաբերմունքի փոփոխությանը:

Պատկերացումն այն մասին, որ ուսուցիչն աշակերտների համար միայն տեղեկատվության աղբյուր է, այլև չի բավարարում: Այսօր ուսուցչի դերն այլ նշանակություն է ձեռք բերում, մասնավորապես՝ աշակերտներին ուսուցչի գործունեության ոլորտի օբյեկտից հարկավոր է փոխարկել ուսումնական նյութի յուրացման համար անհրաժեշտ և սեփական գործունեության ոլորտի սուբյեկտի, որովհետև աշակերտի ուսուցումը և զարգացումը կատարվում է միայն նպատակաուղղված ուսումնական գործունեության ընթացքում:

Այսօր ուսուցչակենտրոն կրթությունն իր տեղն է գիշում աշակերտակենտրոն կրթությանը, որը ենթադրում է ուսուցման նոր՝ համագործակցային մեթոդների, գնահատման նոր համակարգի ներդրում, ծրագրային, չափորոշիչային փոփոխություններ, որոնց մեր ուսուցիչները դեռևս լրիվությամբ չեն տիրապետում: Այդ մասին են վկայում ԿԳ նախարարության պետական տեսչության և շրջանի կրթության բաժնի կողմից կատարված ստուգումները: Ընթացիկ ուսումնական տարում պետական կրթական չափորոշիչների կիրառման, կրթության որակի բարձրացման, կրթական ծրագրերի իրականացման արդյունավետության գնահատման, ինչպես նաև տնօրինությունների ու մանկավարժական համակազմերի կատարած աշխատանքների ուսումնասիրման և այդ ընթացքում թույլ տրված բացթողումների վերահամման, մեթոդամանկավարժական խորհրդատվություն իրականացնելու նպատակով պետական տեսչության կողմից Մարտակերտի հ.2 հիմնական, Մեծշենի և Վաղուհասի միջնակարգ դպրոցներում կատարվել են համակողմանի ստուգումներ: Այն, որ մաթեմատիկայի՝ կրտսեր օղակում դասավանդման դրվածքը պահանջվող մակարդակի վրա չի գտնվում Մեծշենի միջնակարգ դպրոցում, որտեղ դասվար Ա. Բաղդասարյանի աշխատանքը վերստուգման արդյունքում ևս անբավարար է գնահատվել և դրվել նրա հետագա աշխատանքի ոչ նպատակահարմարության հարցը, որ մի շարք ուսուցիչների աշխատանքը վերապահումով է «բավարար» գնահատվել Մարտակերտի հ.2 հիմնականում ինֆորմատիկա, Մեծշենի միջնակարգում՝ 2-4 համակազմ դասարանի

դասվար, հայոց լեզու, օտար լեզու, Վաղուհասի միջնակարգում՝ ռուսաց լեզու, օտար լեզու, մաթեմատիկա, որ առարկայի հասավանդման դրվածքը վերապահումով է գնահատվում բավարար ֆիզիկա, Մարտակերտի հ.2 հիմնական, աշխարհագրություն, պատմություն, Մեծշենի միջնակարգ դպրոցներում, որ կրտսեր օղակում թույլ է գրավոր խոսքն ու ցածր լեզվական գիտելիքները Մարտակերտի հ.2 հիմնական դպրոցի 3-րդ, Մեծշենի միջնակարգ դպրոցի 1-3 համակազմ դասարաններում, գրավոր աշխատանքների արդյունքները հետո են բավարար լինելուց Մարտակերտի հ.2 հիմնական դպրոցում՝ ռուսաց լեզու, ինքնին խոսում են թույլ վերահստության, բայց ավելի շատ՝ ուսուցչի մասնագիտական թույլ կարողությունների մասին: Այսօր առավել բան երբևէ կարևորվում է ուսուցչի՝ իր դասավանդած առարկայի՝ գիտության արդի մակարդակին համապատասխան խորհմանությունը, հոգեբանամանկավարժական ու մեթոդական պատրաստվածությունը, համակարգչային գրագիտությունը, ինչու չէ՞ նաև անձնային որակները: Գաղտնիք չէ, որ ուսուցիչների մի մասը զուրկ է մասնագիտական անհրաժեշտ որակավորումից, ուստի ինքնակրթության խիստ կարիք է զգում: Ուսուցչին ներկայացվող ինքնակրթության պահանջի հետ միասին կազմակերպվում են նաև վերապատրաստման դասընթացներ և սեմինար պարապմունքներ, որոնց այս ուսումնական տարում մասնակցել են համակարգի 289 աշխատողներ: Ինչպես նախորդ, այս տարի ևս կազմակերպվել են նախաասեստավորման վերապատրաստման դասընթացներ, որին հայտագրված 130 հոգուց մասնակցել են 122 ուսուցիչներ, մյուսները հայտագրվել էին երաժշտություն, ինֆորմատիկա և գերմաներենի դասընթացներին, որոնք չեն կազմակերպվել: Սույն թվականի օգոստոսի 14-ին ԿԳ նախարարի 2014 թ. օգոստոսի 1-ի N160/Մ հրամանով ստեղծված հանձնախմբի կողմից անցկացվել է վերապատրաստված 122 ուսուցիչների փաստաթղթային ատեստավորումը: Արդյունքում 3 ուսուցիչների փաստաթղթերը չեն համապատասխանել ստեղծված ծանաչվել են զբաղեցրած պաշտոնին չհամապատասխանող (Վաղուհասի մ/դ Ղարախանյան Լարիսա, Դաթեբեքի մ/դ Աբրահամյան Սուսաննա, կրթության մասին պետական փաստաթուղթ չունենալու, Մեծշենի մ/դ՝ հաչատրյան Նուբար, կրթության պետական տեսչության կողմից ստուգումների արդյունքում միջինց ցածր գնահատական ստանալու պատճառով), 116 ուսուցիչներ ճանաչվել են իրենց պաշտոնին համապատասխանող, որոնցից 28 ուսուցիչներ՝ 23,5%-ը, պաշտոնին համապատասխանող են ճանաչվել վերապահումով: Փաստաթղթային ատեստավորումն իր նպատակին կծառայի այն պարագայում, եթե յուրաքանչյուր փաստաթուղթ առավելագույնս իրատեսական լինի, խոսքը վերաբերում է տնօրենի կողմից բնութագրությանը, որը, ցավով, ինչպես ցույց տվեց փորձը, ոչ միշտ է համապատասխանում պահանջվող ձևին:

Դա խոսում է տնօրենի կողմից գործընթացին անուրջ մոտեցման մասին:

ՀԱՇՎԵՏՎՈՒԹՅՈՒՆ

ՄԱՐՏԱԿԵՐՏԻ ՇՐՋԱՆԻ ՀԱՆՐԱՎՈՐԹԱԿԱՆ ԳՊՐՈՋՆԵՐԻ 2013-2014 ՈՒՍԱՐԿԱ ԱՐԴՅՈՒՆՔՆԵՐԸ

Նաև կառաջարկելի պետական տեսչությանը դարձրեցին համակողմանի ստուգումների ժամանակ հատուկ ուշադրության կենտրոնում պահել ուսուցիչների մասնագիտական ու մեթոդական ունակությունների անաչառ գնահատումը, ի շահ մեզ փոխարինող սերնդի կրթության և դաստիարակության, իսկ վերապատրաստման դասընթացներին մասնակցության վկայականը տրվի միայն ստուգաբքի արդյունքում, որոնք էական ազդեցություն կունենան ատեստավորման արդյունքի վրա:

Ուսումնական գործընթացում աշակերտների ձեռքբերումների գնահատումը միշտ էլ առանձնահատուկ տեղ է ունեցել:

Արդեն յոթ տարի է, ինչ աշակերտների գիտելիքների գնահատման 10 միավորանոց համակարգը գործում է, այն համակարգը, որը պետք է, եթե ոչ բացառել, ապա գոնե մեղմեր համեմատական գնահատական նշանակելու արդյունքում գնահատականների արհեստական ուժեղացումը: Բայց և այնպես ստուգումներից պարզվում է, որ դեռևս աշակերտների փաստացի գիտելիքները չեն համապատասխանում նշանակված գնահատականներին Մարտակերտի և 2 հիմնական դպրոցում ռուսաց լեզվից, ֆիզիկայից, ինֆորմատիկայից, Մեծձենի միջնակարգում հայոց և օտար լեզուներից, մաթեմատիկայից, պատմությունից, ինչպես նաև տարրական դասարաններում, Վաղուհասի միջնակարգ դպրոցում՝ հայոց և ռուսաց լեզուներից, մաթեմատիկայից: Մինչդեռ աներկբա է փաստը, որ հիմնավորված է ժամանակին նշանակված գնահատականը աշակերտի ուսման գործընթացի համոզողիչն է, նրան ոգևորողը, իսկ չհիմնավորվածը՝ հիասթափեցնողն ու թևաթափ անողը:

Դասամատյաններում նկատված գնահատականների ջնջումները դպրոցների մի սովորական մասում, գնահատման բաղադրիչների նորմերի խախտումները Վ. Հռաքաղի, Գետավանի, Մոխրաթաղի, Վաղուհասի, Մեծձենի միջնակարգ, Հանսատուրի, Գռնաբարի, Ն. Կարմիրավանի հիմնականի, որոշ աշակերտների մոտ կիսամյակային և տարեկան գնահատականների հաշվման գործում թույլ տրված սխալները Դրժբնի, Վաղուհասի, Վ. Հռաքաղի, Մոխրաթաղի, Գետավանի միջնակարգ դպրոցներում, թույլ են տալիս եզրակացնել, որ գնահատումն առայժմ հեռու է ուսումնական գործընթացի մաս լինելուց, այն դեռևս մնում է որպես ուսուցման արդյունքների ստուգման և վերահաման միջոց և ոչ գործընթացի խթանիչ:

Այդ են վկայում նաև ուսման առաջադիմության տարեկան և քննական արդյունքների վերլուծությունը:

Քննությունների կազմակերպումն ունեցել է նախապատրաստական շրջան, որի մեջ ներառվել են ԳԹԿ-ի կողմից փորձնական քննությունների անցկացումը, փաստաթղթային մատակարարումը: Շրջանում կազմված 5 քննական կենտրոններում՝ Մարտակերտ, Հաթերք, Գետավան, Վանք, Թալիշ, կարգի համաձայն, կազմակերպվել են միայն 9-րդ դասարանի հայոց լեզու և մաթեմատիկա առարկաների քննությունները: Ավարտական մյուս և պետական ավարտական քննություններն անցկացվել են դպրոցներում: Համարելով ԳԹԿ-ի և մեր բաժնի կատարած վերլուծությունները՝ միասնական քննությունների արդյունքների մասով, կարելի է ասել, որ երկու առարկայից շրջանի աշակերտների ցուցաբերած գիտելիքները համարելի են հանրապետական մակարդակին օտար լեզու (82,6%-83,7%), կենսաբանություն (33%-39%), որոշները բարձր են (աշխարհագրություն 100%-92,8%, քիմիա՝ 100%-68%, ֆիզիկա՝ 89%-45,7%, հայոց լեզու՝ 71%-70,2%, ռուսաց լեզու՝ 71,4%-68,7%), մինչդեռ մաթեմատիկա (58%-65,8%), հայոց պատմություն (50%-62,5%), ընդհանուր պատմություն (50%-71%), առարկաներից արդյունքները դեռևս ցածր են: Ստահոգիչ է առավելապես այն փաստը, որ հունամիտար հոսքային դասարանի քննության մասնակից շրջանավարտներից 2-ը չի հաղթահարել բուհի ընդունելության 7,5 միավորի շեմը հայոց լեզվից, նույն դասարանի շրջանավարտներից 3-ը՝ հայոց պատմությունից, 3-ը՝ ռուսաց լեզվից, իսկ որոշ դպրոցների միասնական քննությունների մասնակից 3 աշակերտներն էլ հայտագրած 4 տարբեր առարկաներից (կենսաբանություն, հայոց լեզու, մաթեմատիկա, օտար լեզու) անբավարար արդյունք են ցուցաբերել (Չափարի միջն.), նման արդյունքներ են գրանցվել Առաջածորի 9 աշակերտներից 4-ի, Վաղուհասի 3-ից 2-ի մոտ մա-

թեմատիկայից, տարբեր առարկաներից Քուլատակի, Հար- Գոմերի 3-ից՝ 2-ի, Մեծձենի 4-ից՝ 2-ի, ճանկաթաղի, Գետավանի 3-ից՝ 1-ի, Ն. Այգեստանի 2-ից 1 դիմորդի մոտ, որը խոսում է նշված դպրոցներում տվյալ առարկաների ոչ բավարար դրվածքի և ներդրողական թույլ վերահսկողության մասին:

Շրջանի հանրակրթական ուսումնական հաստատություններում սովորող ընդամենը 3186 աշակերտներից գերազանց են 192-ը՝ նախորդ տարվա 170-ի դիմաց, անառաջադեմ՝ 97-ը՝ նախորդ տարվա 76-ի դիմաց, առաջադիմության տոկոսը՝ 97%, անցած ուստարվա 97,5%-ի դիմաց:

Նկատվել է որակական աճ, սակայն առաջադիմության փոքր ինչ նվազում: Առարկայական օլիմպիադաներում, մայիսյան եռատոմիկ և Արցախյան շարժման 26-ամյակին նվիրված, «Բանակը մեր տունն է, մեր բերդ-ամրոցը» գրական ստեղծագործական, «Երևանը համայն հայության մայրաքաղաքն է» շարադրությունների համահայկական մրցույթներում հայոց լեզվից և գրականությունից բարձր արդյունքներ են ցուցաբերել Մարտակերտի հ.1 միջնակարգ դպրոցից Նատաշա Պողոսյանի, Այնուտա Մնացականյանի, Հաթերքի միջնակարգից՝ Նարինե Միրզոյանի, Սուսաննա Աբրահամյանի, Թալիշի միջնակարգից՝ Հերմինե Սահակյանի, Կոճողոտից՝ Ռուզաննա Սարգսյանի, Վ. Հռաքաղի միջնակարգից՝ Նարինա Առուստամյանի, Կիչանի միջնակարգից՝ Մելինե Ավագիմյանի աշակերտները: Այսբանով հանդերձ, հայերենի հարուստ լեզվական հնարավորությունները մեր մանկավարժների կողմից լրիվօրյաբար չեն հասցվում երեխաներին և, որ ավելի ցավալի է, չեն յուրացվում իր իսկ մանկավարժի կողմից: Մեր ուսուցիչներից շատերը դպրոցում, նույնիսկ դասապրոցեսի ընթացքում, չարունակում են բարբառով արտահայտվել, որն անթույլատրելի է, քանի որ մեր աշակերտը գրական հայերենին առնչվում է հիմնականում դպրոցում:

Որոշակի դրական տեղաշարժ է արձանագրվել բնագիտամաթեմատիկական առարկաներից օլիմպիադայի մասնակցած աշակերտների քվի և ցուցաբերած արդյունքների մեջ, այդ առումով պետք է նշել ուսուցիչներ Վկարդ Վանյանի, Մարինե Պողոսյանի, Նունե Նալբանդի ժիրայր Արդյանի, Նարինե Պետրոսյանի (Հաթերքի, Ն.Այգեստանի, Մարտակերտի հ.1, Վաղուհասի, Վանքի մ/դ, աշխարհագրություն առարկայից), Լիլիթ Ազիզյանի, Արթուր Սահակյանի Մարագրիտա Սանթրյանի, Այնուտա Սարգսյանի (Վաղուհասի, Առաջածորի, Մարտակերտի հ.1 մ/դ, քիմիա, կենսաբանություն առարկաներից), Կարինե Գրիգորյանի, Գառնիկ Իսրայելյանի, Լուսինե Մնացականյանի (Մարտակերտի N1, Առաջածորի մ/դ, մաթեմատիկա առարկայից), Արշալույս Գաբրիելյանի, Տանյա Մեծունցի, Կարմեն Հարությունյանի (Մարտակերտի N1, Թալիշի, Վաղուհասի մ/դ, պատմություն առարկայից), Նարինեի Բալայանի, Լուիզա Հարությունյանի (Մարտակերտի հ.1 մ/դ, անգլերեն), Ֆեդյա Ապրեսյանի, Աշոտ Խաչատրյանի, Գրիշա Բաղդասարյանի, Աշոտ Հարությունյանի (Թալիշի, Կուսապատի, Մարագրի, Ն. Այգեստանի մ/դ, ՆԶՊ) որվատանքի արժանի աշխատանքը:

Ցավոք, անցած ուսումնականում և ռուսաց լեզվից առաջնակարգ տեղեր, իսկ ֆիզիկայից նույնիսկ ակտիվ մասնակցություն չկային:

Հանրապետական փուլում լավ են հանդես եկել Մարտակերտի հ.1, Հաթերքի, Ն.Այգեստանի, Թալիշի, Ն.Այգեստանի, Վաղուհասի, Կոճողոտի, միջնակարգ դպրոցների աշակերտները:

Այս ուսումնականում, վերջին 5 տարվա կտրվածքով առաջին անգամ, վերոնշյալ դպրոցների շարքում հանրապետական փուլին մասնակցել են նաև Կուսապատի, Կիչանի միջնակարգ դպրոցների աշակերտները: Այդ առումով հետ քայլ է արձանագրվել Չափարի, Ն.Արարաղայի, Մոխրաթաղի, Չլորանի, ճանկաթաղի միջնակարգերում:

Շրջանի օլիմպիական քիմիա՝ 46 աշակերտներով, ընդ որում 6 աշակերտ մասնակցել է 2 առարկայից, ի տարբերություն նախորդ տարվա 4 առաջնակարգ տեղի, հանրապետական փուլում արձանագրել է 1 առաջին, 1 երկրորդ, 5 երրորդ տեղ և 13 ակտիվ մասնակցություն: Ընդհանուր արդյունքներով շրջանի քիմիա հանրապետական փուլում գրադեցրել է երրորդ տեղը:

7 աշակերտներ 5 առարկայից մասնակցել են ՀՀ դպրոցականների առարկայական օլիմպիադայի հանրապետական փուլին, առաջնակարգ տեղեր գրադեցնելու համար

Որանցից երկուսն արժանացել են համապատասխան խրախուսանքների ինչպես ՀՀ ԿԳ նախարարության, այնպես էլ ԼՂՀ նախագահի կողմից. նախնական զինվորական պատրաստություն առարկայից առաջին տեղ գրադեցնելու համար Լիանա Իսախանյանը, Թալիշի մ/դ, 11-րդ դասարան, (ուսուցիչ՝ Ֆ.Ապրեսյան), աշխարհագրությունից 3-րդ տեղ գրադեցնելու համար՝ Լուսինե Մինասյանը Ն. Այգեստանի մ/դ-ի 11-րդ դասարանի աշակերտուհի (ուսուցչուհի՝ Ս. Պողոսյան): Շնորհավորում ենք Լուսինեին և նրա ուսուցչուհուն նաև համահայկական բնագիտական մրցույթում երկրորդ պատվավոր տեղ գրադեցնելու կապակցությամբ:

Տարեցտարի ընդլայնվում են նաև «Կենդանու» մաթեմատիկական միջազգային խաղ- մրցույթի աշխարհագրությունն ու մասնակցությունը մեր շրջանում: Եթե անցած տարի 4 դպրոցների 140 աշակերտներն են մասնակցել, ապա այս տարի այն կազմակերպվել է 5 դպրոցներում՝ 3-րդից 12-րդ դասարանի 287 աշակերտների ընդգրկումով, ովքեր որոշակի հակումներ ունեն մաթեմատիկայի նկատմամբ: Ցավոք, առայժմ մրցույթի հաղթողներ չունենք, ունենք միայն հատուկ մրցանակներ, որոնք տրվում են յուրաքանչյուր դպրոցի լավագույն ցուցանիշներ դրսևորած մասնակցին:

Արդեն երրորդ տարին է, ինչ շրջանից մաթեմատիկայի և ֆիզիկայի մեկական ուսուցիչներ գործուղվում են ք. Երևան՝ մաթեմատիկայի և ֆիզիկայի ուսուցիչների Բենիուր Փախչանյանի հիշատակին նվիրված սեմինարին մասնակցելու: Այս տարի սեմինարի ավարտին կազմակերպված մրցույթում լավագույն արդյունք ցուցաբերելու համար Վանքի միջնակարգ դպրոցի տնօրեն, ֆիզիկայի ուսուցչուհի Վարյա Ավանեսյանն արժանացել է դիպլոմի և դրամատիկ պարգևի:

Տնօրենի գործունեության մի ոլորտը, իսկ փոխտնօրենի հիմնական գործունեությունը նպատակաուղղված են մի խնդրի. ապահովել ուսումնառատարակական աշխատանքները, որը, սակայն, մի շարք դպրոցներում պատշաճ մակարդակով չի կատարվում:

Սթ հուլիս ամսում բաժնի կողմից ստուգվել են որոշ դպրոցների ավարտական դասարանների դասամատյանները, իսկ ԿԳ նախարարության պետական տեսչության կողմից՝ 38 դպրոցների ղեկավար աշխատողների դասալուծումների մատյանները: Ստուգված 92 մասնակցից նկատվում է, որ սահմանված քանակի և ավելի դասալուծումներ են կատարել պատասխանատու աշխատողների 60,8 %-ը, նախորդ տարվա 64,4% -ի դիմաց, իսկ որակավորվելու միջնակարգի մատյանները: Ստուգված 92 մախող տարվա 57,7 %-ի փոխարեն՝ 72,8%-ի մոտ: Այսինքն՝ դասալուծումների որակի բարելավումը կատարվել է ի վնաս քանակի: Վերլուծությունը ցույց է տալիս, որ ստուգված դպրոցներում եթե տնօրեններից 25-ը, ապա ուսումնական գծով տնօրենի տեղակալներից միայն 5-ն են պահանջվող քանակով և որակով դասալուծումներ կատարել (Վաղուհասի, Ն.Այգեստանի, Գետավանի, Դրժբնի, Մատուհիսի միջնակարգ դպրոցներ): Փաստը խոսում է այն մասին, որ պաշտոնի պարտականությունները ոչ բոլոր դպրոցների ղեկավարների կողմից են հավուր պատշաճի կատարվում, ինչը և ուղղակիորեն անդրադառնում է ուսումնական աշխատանքների որակին:

Ուժեղացման ենթակա են նաև արտադասարանական պարապմունքների ու խմբակների ձևավորման և վերահսկողության աշխատանքները: Մեր կողմից կատարված ուսումնառատարություններն ու ստուգաբքերը վկայում են, որ խմբակների նախատեսված քանակի 69%-ն էր գործում, ընդ որում՝ աշակերտների 58 %-ն առարկայական, 42%-ը ստեղծագործական ու սպորտային խմբակներում էին ընդգրկված: Երևույթը պայմանավորված է ինչպես օբյեկտիվ, նույնպես և սուբյեկտիվ պատճառներով: Պատճառներից մեկը, թերևս, շրջանում արվեստագետների պակասն է, մյուսը՝ համապատասխան ծանրաբեռնվածություն չունեցող ուսուցիչներին ապահովելու հանգամանքը: Արձանագրված թերությունները սկսած խմբակների ձևավորման համար դիմումների ընդունումից մինչև խմբակների գործունեությունները վերահսկողությունը, քննարկվել և տնօրեններին ու մասնագիտացված կրթական աջակցությունների գծով նրանց տեղակալներին տրվել են համապատասխան հանձնարարականներ:

Անհրաժեշտ է լուրջ մոտեցում ցուցաբերել նաև դպրոցավարության հարցերին, հատկապես համաձայնագրերի, ուսուցիչների կողմից

բաց թողնված ժամերի փոխարինման մատյանների վարման առումով: Հրամանագրերում համոզիվում են թերի կամ սխալ ձևակերպումներով իրամաններ (ստուգվածներից Մեծձենի միջնակարգ դպրոցում):

ԿԳ նախարարության կրթության պետական տեսչության ստուգումների արդյունքների վերաբերյալ ներկայացված տեղեկանքները քննարկվել են բաժնի և դպրոցների մասնակավորական խորհրդի նիստերում, ձեռնարկվել համապատասխան միջոցներ՝ տեղ գտած թերությունների և բացթողումների վերացման ուղղությամբ:

Նոր ուսումնական տարում մեր հիմնախնդիրը մնում է կրթության որակի բարձրացումը: Անելիքները շատ են ավագ դասարաններում ոչ միայն ավարտական և միասնական քննություններին նախապատրաստելու, այլ նաև մասնագիտական կողմնորոշման առումով: Կարելի է ասել, որ այս խնդրի լուծման տարբերակը հոսքային դասարաններում տրվող խորացված ուսուցումն է: Ինչպես յուրաքանչյուր մեր ձեռնարկում, ավագ դպրոցի հոսքերի ներդրման գործընթացում ևս կան հարցեր, որոնք դժվարություններ են հարուցում. նախ և առաջ աշակերտական համայնագծի ընտրության հնարավորության, այնուհետև որոշ առարկաների դասագրքերի, ուսումնական ձեռնարկների բացակայության պարագայում որքան էլ ուսուցիչները ատեստավորված լինեն, խղճի մտքը և պատասխանատվությամբ աշխատեն, արդյունքները չեն ապահովի սպասելիքները: Այնուհանդերձ հետևողական ու նպատակասլաց աշխատանքով կարողացվի հոսքային ուսուցման ներդրումը, որն ինքնին ժամանակի թելադրանքն է: Մասնագիտական կողմնորոշմանն էր միտված Վանքի միջնակարգ դպրոցի բարձր դասարանների աշակերտների հանդիպումները ԱրՊՀ-ի ղեկավարների և դասախոսների հետ:

Ուշադրությունը սևեռելով ավագ դպրոցի խնդիրներին՝ չպետք է աչքաթող անենք կրտսեր ու հիմնական դպրոցի կրթադաստիարակչական հիմնախնդիրները, քանզի միայն ամուր հիմքի վրա է ձևավորվում կայուն գիտելիքներով, գործնական կարողություններով և հմնություններով օժտված վարվա քաղաքացու որակները:

Ավելի մեծ ուշադրություն պետք է դարձվի նախադպրոցականների կրթադաստիարակչական աշխատանքների կազմակերպմանը, նրանց առողջության պահպանմանը:

Այսօր մեր դպրոցները լրիվությամբ դեռևս պատրաստ չեն նաև պահանջվող ձևով կազմակերպելու 6 տարեկանների կրթության և դաստիարակության, հիզիկնայի և առողջության պահպանման գործը: Դա պայմանավորված է խաղաասենյակների, ժամանցի կազմակերպման, փորձառու մանկավարժ կարգերի պակասով և այլ հանգամանքներով: Այնուհանդերձ դպրոցների ղեկավարները, այդ դասարաններում դասավանդող ուսուցիչները մշտապես պետք է հետևեն մանկավարժամեթոդական մասնուլին, ուղիներ փնտրեն աշխատանքները սահմանած կարգով կազմակերպելու համար, ցուցաբերեն ստեղծագործական մոտեցում, օգտվեն վերապատրաստման դասընթացների, համացանցի, կրթության պետական տեսչության կողմից ստուգումների ընձեռած հնարավորություններից:

Ավանայտ է, որ մեր կարգավիճակում գտնվող պետության դպրոցի առաջնահերթ խնդիրը երիտասարդության ռազմահայրենասիրական և ֆիզիկական դաստիարակությունն է: Այս գործում անժխտելի է դպրոց-բանակ համագործակցությունը, որը լեզվի տարիների ավելի է խորացնել: Այն իրագործվում է Արցախյան պատերազմի վետերանների հետ հանդիպումներով, սպաների կողմից դասապրոցների անցկացումով, այցելությամբ՝ գործնական, ինչպես նաև պատահիների 1-օրյա դաշտային պարապմունքների, որին մասնակցել են 168 11-րդցիներ, ռազմամարզական խաղերի անցկացման ձևով: Այս հարցում պետք է արժանի մատուցել կրթության և գիտության, պաշտպանության նախարարություններին, շրջանում տեղակայված դիվիզիայի հրամանատարությանը, որոնց օպերատիվ գործունեության շնորհիվ դպրոցների ղեկավարներն ու գիտելիքները դժվարությունների չեն առնչվում: Վեցերորդ տարին է, ինչ 11-րդ դասարան փոխադրված տղաների համար կազմակերպվում է հանգստի ռազմամարզական ճամբար: Այս տարի շրջանի 75 տնունեկերորդներ իրենց 10- օրյա ամառային հանգստն են անցկացրել «Ասպետ» ռազմամարզական ճամբարում՝ ֆիզիկապես և հոգեբանորեն նախապատրաստվելով ապագա

ՀԱՅՎԵՏՎՈՒԹՅՈՒՆ

զինվորական կյանքին, ցուցադրելով ռազմագիտության ժամերին ձեռք բերած գիտելիքները ու հմտությունները:

Պետք է նշել, որ ռազմագիտության դասա-ժամերի արդյունավետությունը բարձրացման կարիք է զգում: Դրա նախապայմաններից է կայացած, համապատասխան կրթություն և ունակություններ ունեցող զինվորների, կահավորված կարիների, անհրաժեշտ ուսումնանյութական բազայի առկայությունը: Շրջանի 27 միջնակարգ և 9 հիմնական դպրոցներից 22-ում կա ռազմագիտության կարի-նետ, 21-ում՝ գեներալ պահպանման սենյակ: Ուսումնական ինքնաձիգները ընդամենը 17-ն են, օդանավները՝ արդեն 68-ը: Պարզազույն հրաձգարաններ ունեն միայն 3 դպրոցներ (Մարտակերտի հ.1, Մաղավուզի, Ղաթրեթի մ/դ), որոշներում բացակայում են նույնիսկ շարային հրապարակները, որոնք պատրաստել են, ըստ իս, կարելի է՝ բարի կամք դրսևորելու պարագայում: Ռազմամարզական միջոցառումներին ամեն տարի մասնակցում են 4, լավագույն դեպքում՝ 5-6 թիմեր, որն, իհարկե, բավարար համարել չի կարելի: Այս տարվա համար և ռազմամարզական միջոցառումների ֆինանսավորումը հաստատվել է մասնակիորեն, որի արդյունքում գումարը չի բավարարել ընդլայնելու դպրոցների ընդգրկվածությունն այս գործընթացին: Անցկացված ռազմականացված կրոսավազքի, հնգամարտի, «Արծվիկ» ռազմամարզական մրցույթների շրջանային փուլերին մասնակցել են 4-5 դպրոցների թիմեր: Նրանցից ընտրված ռազմականացված կրոսավազքի շրջանի հավաքական թիմը հանրապետական մրցույթում զբաղեցրել է երրորդ տեղ և արժանացել 49 և պաշտպանության նախարարությունների կողմից համապատասխան խրախուսանքի, Կալաշնիկովի ավտոմատից հրաձգության մրցույթի հանրապետական փուլում անհատական արդյունքներից 3-րդ տեղ է զբաղեցրել Վանքի միջնակարգից Չայրապետ Բալայանը 11-րդ դասարանի աշակերտ: Շախմատի հանրապետական առաջնությանը, որին մասնակցում էին Չայրաստանի, Արցախի, Ջավախքի 1500 դպրոցական թիմեր, Ղաթրեթի թիմը զբաղեցրել է 10 -րդ հորիզոնականը:

Զբոլագող աշխատանքի դեպքում, ըստ իս, կարելի է ձեռք բերել նկատելի հաջողություններ:

Տեխնիկական միջոցների զարգացման արդի փուլում, որը մարդուն հարկադրում է թերափոխություն, առավել կարևորվում է ֆիզկուլտուրայի դերը առողջության ամրապնդման և պահպանման գործում: Այս մտահոգությունն իր արտահայտությունն է գտել ԼՂՀ 49 նախարարության 2008թ. ապրիլի 1-ի թիվ 247 որոշման մեջ, որի համաձայն ԼՂՀ ուսումնական հաստատություններում ֆիզկուլտուրա առարկայի պատրաստող դասավանդումը դարձել է շաբաթական 3 դասաժամ՝ ուսումնական պլանին համապատասխան ծրագրերի, դասագրքերի առաջարկումով: Թե ինչպես են իրագործվում այդ ծրագրերը, ցույց են տվել 49 նախարարության պետական տեսչության կողմից Մարտակերտի հ. 2, Մեծձենի, Վաղուհասի միջնակարգ դպրոցների ստուգումները, ինչպես նաև շրջանային մրցումների անցկացման ժամանակ հանդիպվող դժվարությունները: Փաստը, որ դպրոցների մի մասը հրաժարվում է պահանջվող մարզաձևերից թիմեր ներկայացնել կամ ներկայացվող թիմերը չեն ունենում բավարար ֆիզիկական պատրաստվածություն և մարզաձևի գաղտնիքների իմացություն, խոսում է այն մասին, որ առարկայի դասավանդումը չի գտնվում դպրոցների ղեկավարության ուշադրության շրջանակներում: Այս ֆիզկուլտուրա առարկայի դրվածքն այնքան էլ բարձր չէ առանձին դպրոցներում, բացատրվում է նաև որակյալ կարգերի, հսկողության և ուղղակի սրտացավ վերաբերմունքի պակասով: Ըստ իս, պարզազույն մարզահրապարակներ կարելի է պատրաստել նաև ինքնաշեն կարգով: Իսկ ռազմագիտություն և ֆիզկուլտուրա առարկաների նկատմամբ վերահսկողությունը կարելի է ուժեղացնել կրթության բաժնում համապատասխան մասնագետի առկայության պարագայում:

Կատարելության ձգտումը մարդու էությունն է: Արդ բնական է յուրաքանչյուր տարի բնագավառի լավագույնների մրցույթների անցկացումը: Ընթացիկ ուսումնական տարում «Տարվա լավագույն ուսուցիչ, լավագույն մանկավարժական փորձ» մրցույթում լավագույն է ճանաչվել Չլդրանի միջնակարգ դպրոցի տնօրեն, պատմության ուսուցիչ Դավիթ Լալայանը, «Տարվա լավագույն զինվոր» մրցույթում՝ Թալիշի մ/դ զինվոր Ֆեդյա Ապրեսյանը, «Տարվա լավագույն դաստիարակ»

մրցույթում Ղաթրեթի մանկապարտեզի դաստիարակչուհի Արփինե Սարգսյանը: Փաստը, որ այս տարի ևս ոչ մի դպրոց չի հավակնել լավագույնի կոչմանը և այն, որ լավագույնների շրջանային մրցույթի մասնակիցների միջև մրցակցություն չի ծավալվել փոքրաթվության պատճառով, հուշում է այն մասին, որ բոլորս այս ուղղությամբ անելիքներ շատ ունենք:

Կրթադաստիարակչական աշխատանքներին զուգընթաց աշակերտների ինտելեկտի զարգացմանն է ուղղված նաև միտքն ու տրամաբանությունն ակտիվացնող խաղերի կազմակերպումը: Այս տարի Ն. Սեյտուլյանի միջնակարգ դպրոցի աշակերտներն են մասնակցել Երևանում անցկացվող «Հայ ասպետ» հեռուստախաղին: Ցավոք մեր երեխաներին հաղթել խաղ-մրցույթում չի հաջողվել, մինչդեռ «Գիտունիկ» ինտելեկտուալ խաղի շրջանային փուլին մասնակցած 6 թիմերի մեջ լավագույնը ճանաչված Մարտակերտի հ.1 միջնակարգ դպրոցի «Ջրաբերդ» թիմը հանրապետական փուլում 3-րդ տեղ է զբաղեցրել:

Շրջանի աշակերտները միտ էլ աչքի են ընկել ստեղծագործելու ունակությամբ: Այս տարի մայիսյան եռատոնին նվիրված շարադրությունների մրցույթի հանրապետական փուլում 3-րդ տեղ է գրավել Լուսիա Գասպարյանը Մարտակերտի հ. 1 միջնակարգ դպրոցի 11-րդ դասարանի աշակերտուհի և գովաասագրի արժանացել Մերի Գրուբոյանին, Վ. Ջոռաթաղի միջնակարգ դպրոցի 10-րդ դասարանի աշակերտուհի (ուսուցիչներ՝ Ա. Մնացականյան, Ն. Առուստամյան):

Ուսումնադաստիարակչական աշխատանքների բնականորեն կազմակերպման պայմաններից մեկը հարմարավետ դպրոցական շենքի, գույքի, նյութատեխնիկական բազայի առկայությունն է, որը տարբերակի կայանում է: Այսօր շրջանի աշակերտների մոտավորապես 68% -ը սովորում է նորակառույց, սանիտարահիգիենիկ նորմալ վիճակում գտնվող կրթօջախներում:

Այս ուսումնականում հովանավորի միջոցներով շահագործման է հանձնվել Չափարի դպրոցական նոր շենքը: Մարտակերտի, Մատաղիսի, Թալիշի դպրոցներն արժանացել են ՀՀ ազգային ժողովի պատգամավոր, ՀՀ վաստակավոր երգչուհի Շուշան Պետրոսյանի այցելություններին, ուշադրության է նյութական աջակցությունը նյութատեխնիկական բազայի հարստացման առումով: Մեր երախտագիտությունն ենք հայտնում բոլոր նրանց, ովքեր գործում աջակցություն են ցուցաբերում դպրոցաշինության և դպրոցների նյութատեխնիկական հագեցվածության հիմնախնդրի լուծմանը, սակայն պետք է նշել, որ անելիքներ դեռ շատ կան: Շրջանի մի շարք դպրոցներ (Մարտակերտի հ.1, հ.2, Քուլասակի, Թելդուհի, Պողոսազումերի, Շահնասուրի, Ն. Կարմիրավանի, Ն. Հայկաջուրի, Ն. Ջրաբերդի և այլն) ենթակա են հիմնքից կառուցման կամ հիմնանորոգման, մյուսները՝ (Ն. Մարաղայի, Ն. Սեյտուլյանի, ճանկաբաթաղի մ/դ) կցակառուցման: Առաջին միայն Թալիշի դպրոցական շենքն է ենթարկվում կցակառուցման և հիմնանորոգման:

Շրջանի դպրոցներից միայն 11-ն ունեն մարզադահլիճ, որոնց մի մասը վերանորոգման ենթակա է, մյուսներում դրանք բացակայում են: Թույլ է նաև սպորտային գույքով ապահովվածությունը: Ամառադաշտի և փաստը, որ աշակերտի մասով և ֆիզիկական զարգացումը պետք է ներդաշնակ ընթանա, իսկ դրա համար բազմաթիվ պայմաններից գաղտ կարևորվում է նաև նյութատեխնիկական բազայի և շենքային պայմանների առկայությունը: Հուսամբ, որ դպրոցական շենքերի կառուցմանը կիստեսնե մարզադահլիճների և սպորտային հրապարակների կառուցումը, քանզի միջազգային համայնության կողմից չճանաչված պետության անկախությունը պահպանելու համար անհրաժեշտ է ոչ միայն պետությամբ զինված, այլև ֆիզիկապես կոփված և առողջ սերունդ:

Դպրոցականների ամառային հանգստի կազմակերպումն ուսումնական գործընթացի շարունակությունն է: Ճամբարների արդյունավետությունն այս գործում վաղուց ապացուցված է: Երեխաների առողջությունն ու հանգիստն ապահովվելու էր նպաստալուրդված ԿԳ նախարարության կողմից այս ամառը կազմակերպված Ծմակախողի ճամբարի գործունեությունը, որտեղ իրենց տասնօրյա ամառային շուրջօրյա հանգստն են անցկացրել շրջանի 7 դպրոցների 30 երեխաներ:

Ցավոք, ներկա սոցիալ- տնտեսական պայմանները հնարավորություն չեն տալիս երեխաների հարյուրտոկոյա ընդգրկվածությունն ապահովել ճամբարներում, սակայն ու-

րախալի է, որ տարբերակի ընդլայնվում է այդ շրջանակը, ինչպես պետական, այնպես էլ հրվանավորների միջոցներով: Այդ առումով մեր երախտագիտությունն ենք հայտնում Հայաստանի կառավարությանը՝ միջգերատեսչական համագործակցության արդյունքում շրջանի սոցիալապես անապահով ընտանիքների 31 երեխաների 20-օրյա հանգստը Համաքավանի «Լուսաբաց» և «Հասմիկ» ճամբարներում, ՀՕՄ-ի Ստեփանակերտի գրասենյակին՝ նույն սոցիալական խմբի 20 երեխաների հանգստը Տողի ճամբարում, «Արի կանանց փոխադարձ օգնության միություն» կազմակերպությանը Ն.Այգեստանի միջնակարգ դպրոցի բազայի հիման վրա երկու համայնքների (Ն.Այգեստանի, Ն. Մարաղայի) 55 երեխայի 20-օրյա հանգստն ու առօրյան ցերեկային ճամբարում կազմակերպելու համար: Այս ամառն ուսման, սպորտի և արվեստի բնագավառներում աչքի ընկած 9 աշակերտներ իրենց մասնակցությունն են ունեցել Սփյուռքի նախարարության Ծաղկածորում կազմակերպած «Արի տուն» ճամբարին: Իսկ Հունաստանում որոշակի խմբերի երեխաների հանգստի կազմակերպումն արդեն տարիների պատմություն ունի: Օգոստոսի 28-ից սեպտեմբերի 11-ն ընկած ժամանակահատվածում շրջանից երկու աշակերտներ հանգստացել են այնտեղ: Շրջանի տարբեր դպրոցներից 102 երեխաներ ևս հայտագրվել էին «Հայկի սերունդ» երիտասարդական կազմակերպության Շուշանի կազմակերպած «Հայ-յորդիներ» համահայկական 5-րդ բանակումից, սակայն երեխաների տեղափոխումը չկազմակերպվելու պատճառով մասնակցությունը լրիվապես չի ապահովվել: Այնուհանդերձ կարելի է ասել, որ երեխաների ամառային հանգստի կազմակերպումը դեռևս կայացման փուլում է, այնքանով որքանով չունենք ընդգրկում ճամբարային բազա շրջանում, որտեղ հնարավոր կլինեք ապահովել ավելի մեծ թվով երեխաների շուրջօրյա ճամբարային առօրյա, որը հնարավորություն կընձեռի ոչ միայն լցնելու ուստարելվեցի և տարեսկզբի վակուումը, այլև կազմակերպելու ակտիվ հանգստ:

Արցախի շրջանների և ՀՀ մարզերի միջև համագործակցության ծրագրերի շրջանակներում կապեր են հաստատված Մարտակերտի Կ. Գալայանի անվան հ.1 և Լուռն մարզի Վանաձորի հ.Ս28, Ն. Հոռաթաղի Գառնիկ Գրիգորյանի անվան և Տավուշի մարզի Նոյեմբերյանի շրջանի Կոթի գյուղի միջնակարգ դպրոցների միջև: Արդեն երեք տարի է կապեր են հաստատվել նաև Երևանի հ. 43 և Մատաղիսի միջնակարգ դպրոցների միջև: Անհրաժեշտ է միջոցներ հայթայթել փոխադարձ այցելություններ կազմակերպելու և համագործակցության գործում բնույթ հաղորդելու և նպաստել ծանայեցնելու համար: Այստեղ անելիքներ ունեն մեր բարերարները: Համագործակցության շրջանակների ընդլայնման էին միտված «Բիզնես» դպրոցի և պրն Բլեյանի կողմից Ն. Մարաղայի և Կանքի միջնակարգ դպրոցների մի խումբ աշակերտների և ուսուցիչների հյուրընկալումները Երևանում, Իշխան Ջաբարյանի գործուն աջակցությամբ Մատաղիսի միջնակարգ դպրոցի 75 աշակերտների, 6 ծնողների և 4 ուսուցիչների 10-օրյա հանգստի երկու փուլով կազմակերպումը Ծաղկածորում:

Մեր իշխանություններն անում են ամեն հնարավորը երեխաների կրթության, դպրոցների նյութատեխնիկական և գույքային պայմանների բարելավման համար: Շրջանի բոլոր դպրոցները հիմնականում ապահովված են դպրոցական նոր գույքով: Պակասող գույքի վերաբերյալ ԿԳ նախարարությունը ներկայացված հայտի համաձայն հուլիս ամսում Հայաստան համահայկական հիմնադրամի միջոցներով ստացել ենք 20 մլն. 229 հազար ընդհանուր արժողությամբ դպրոցական գույք, որը բաշխվել է ըստ պահանջի: Առաջիկայում անհրաժեշտ կլինի լաբորատոր սարքերով, նյութերով, սեղաններով, սպորտային գույքով, աշխատանքի ուսուցման պարագա-ներով դպրոցներն ապահովել:

Շարունակվում է նաև համակարգչային և այլ էլեկտրոնային սարքավորումներով դպրոցների հագեցումը, որին օժանդակում են նաև բարերարները: Այս ուսումնականում «Հայ-Ռուս զառցույթ» ՓԲԸ-ի կողմից 1 մլն 17 հազար դրամ ընդհանուր արժողությամբ էլեկտրոնային տեխնիկա և սպորտային գույք է տրամադրվել Մարտակերտի հ.1, պաշտպանության բանակի կողմից 126 հազար դրամ արժողությամբ սպասարանների վահանակներ Ղաթրեթի, «Իզմայիլյան» հիմնադրամի Երևանյան գրասենյակի կողմից 5 համակարգ և 2 տպիչ սարք Չլդրանի, Երգչուհի

Շուշան Պետրոսյանի կողմից՝ մարզագույք Մարտակերտի հ.1, հեռուստացույց՝ Նոր Մարաղայի միջնակարգերին: ԿԳ նախարարության կողմից ստացված 15 համակարգիչները բաշխվել են Մաղավուզի, Մատաղիսի, Մարտակերտի հ. 2, Քուլասակի, Պողոսազումերի, Շահնասուրի, Նոր Սեյտուլյանի դպրոցներին:

Գիտական և ուսումնական տեղեկատվության աննախադեպ աճի ներկայիս փուլում դպրոցը, աշակերտներն ու ուսուցիչներն ունեն համակարգված գիտահանրամատչելի ու գիտամեթոդական օգնության ընդգծված պահանջ, որը կարելի է բավարարել համացանցի և գիտական գրականության միջոցով: Շրջանում այսօր համացանցային կապ է գործում ևս 19 դպրոցներում, ի լրումն նախկինում կապ ունեցող 4 դպրոցների: իսկ գրականության բացը փորձվում է լրացվել ուսումնամեթոդական ձեռնարկներով, մասնագիտական ամսագրերով, գիտական հանդեսներով, ինչպիսիք են «Կրթությունը և գիտությունը Արցախում», «Բնագետ» և այլն: Այս ուսումնական շրջանի դպրոցներին է բաշխվել ԿԳ նախարարության կողմից ձեռք բերված 2 մլն. 363 հազար 521 դրամ ընդհանուր արժողությամբ գիտամեթոդական ամսագրեր, դասագրքեր, գեղարվեստական գրքեր, քարտեզներ, ուսումնական պատառներ: Տեխնիկական միջոցներով դպրոցների հագեցման գործընթացի արդյունքում շրջանի դպրոցներում այսօր ունենք 381 համակարգիչներ, որոնց մի մասը՝ մոտ 26%-ը, հին է, անսարք վիճակում: Այսօր շրջանի յուրաքանչյուր 8 աշակերտին բաժին է ընկնում 1 համակարգիչ, սակայն օգտագործման արդյունավետությունն այնքան էլ բարձր չէ, համակարգիչների մեծ մասը հին սերնդի է, դանդաղագործ, դպրոցներից որոշներում էլ այն ոչ թե օգտագործման, այլ որպես ցուցադրական սարք է իրենց ներկայացնում, հաճախ՝ փոշոտված վիճակում: Պատճառը կամ անսարքությունն է, կամ էլ՝ օգտագործողի բացակայությունը, չնայած 3 և ավելի աշխատող համակարգիչ ունեցող դպրոցներին հասանելիք օպերատորի հաստիքը ամենուրեք լրացված է:

Համակարգիչը տիրաբար մեր առօրյայի մեջ է մտնում, բայց մեր երեխաների մի մասը գյուղերում դպրոցն ավարտում է համակարգչային տարրական գիտելիքներից զուրկ: Այս հանգամանքին տնօրենները պետք է լուրջ ուշադրություն դարձնեն: Նաև ժամանակն է, որպեսզի ակտիվացվեն համակարգիչների վերանորոգման և տեխնիկական սպասարկման աշխատանքները, ինչպես նաև գործաժողովից դուրս եկած համակարգիչների ճակատագիրը որոշելու մեխանիզմները:

Տնօրեններին իրավունք է վերապահված ընտրելու համապատասխան մանկավարժական և տեխնիկական աշխատողներ: Եթե առաջինների ընտրությունը նոր կարգի համաձայն է կատարվում մրցույթով և վերահսկվում կրթության բաժնի կողմից, ապա երկրորդների ընտրությունը տնօրեններին մեծամասնությունը կատարում է ոչ թե գործի նպատակահարմարությունից ելնելով, այլ բարեկամ-ծանրորներին աշխատանքով ապահովելու մղումով, որը և հանգեցնում է դպրոցներում տեխնիկական աշխատանքների ոչ պատշաճ կատարմանը:

Դեպքեր կան, երբ տնօրենը կամայականություն է դրսևորում նաև դասաբաշխման հարցում: Մի շարք դպրոցներում մեթոդիկավորումները ձևական բնույթ են կրում և դասաբաշխման գործում իրենց վստահված դեռակատարումը չեն իրականացնում՝ այն բողո-նելով տնօրենին՝ որպես մենաշնորհ, որը և հանգեցնում է բողոքների և դժգոհության: Հետևությունը թողնում են մեթոդամիավորումներին:

Կրկին անդրադառնալով նախկինում բազմիցս հնչեցված խնդրին, նշեն, որ աշխատանքների առավել լիարժեք կազմակերպման համար անհրաժեշտություն են համարում բաժնում տեսուչների հաստիքների սահմանում, որն իրապես կնպաստի նախադպրոցական և դպրոցական հիմնարկների ուսումնադաստիարակչական գործառնությանը առավել նպաստակալաց վերահսկման ու օժանդակությանը:

Ժ. ԴԱՎԵՏԱՆ
Մարտակերտի շրջանի կրթության բաժնի վարիչ

ՄԱՍՈՒԽԻ ԽՆԴԻՐԸ ԲԱԶՄԱԿԱՐԾՈՒԹՅԱՆ ՎՐԱ ՀԵՆՎԵՆ Է

Յոթնամյակի 4-ին Ստեփանակերտի «Գրիգոր Նարեկացի» պետական տարածաշրջանային գրադարանի նախագահի Գրիգոր Նարեկացիի 4-րդ համագումարը:

Հաշվետու ժամանակաշրջանում վարչության կատարած աշխատանքի մասին զեկուցումով հանդես եկավ միության նախագահ Կիմ Գաբրիելյանը: Կազմակերպության նախաձեռնած բոլոր ձեռնարկումներն ուղղված են եղել Արցախում մեղադրանքի կայացմանը, լրագրության՝ որպես մշակութային բաղադրիչի, արժևորմանը և լրագրողի հասարակական դերի բարձրացմանը, նշեց Կ. Գաբրիելյանը:

Մասնավորապես, ԱրժՄ նախաձեռնությամբ մայիսի 23-ը մտցվեց ԼՂՀ պետական տոնացույցի մեջ՝ որպես Լրագրողի մասնագիտական տոն օր: Բացի այդ, նկատի առնելով, որ Արցախի մեղիան հարուստ պատմություն ունի, որը, սակայն, պատշաճ չի ուսումնասիրվել, վարչությունը ձեռնամուխ եղավ Արցախի մասնուլի պատմության համապարփակ ուսումնասիրմանը: Վարչության անդամների ջանքերի շնորհիվ պատկանելի նյութ հավաքվեց: Այդ նյութերն ամբողջացնելով՝ միությունն իր միջոցներով հրատարակեց «Արցախի պարբերական մամուլի պատմությունից (1874-2009թթ.)» ուսումնագիտական ձեռնարկը, որը կարելի է համարել Դարաբաղում առաջին լուրջ գիտական հետազոտությունը տվյալ ոլորտում:

Հաջորդ կարևոր գիրքը, որի հրատարակությունը դարձյալ իրականացրեց ժուռնալիստների միությունը, «Չճանաչված երկրի լրատվությունը» աշխատությունն էր, որը նույնպես արժեքավոր ուղեցույց է գիտամակալարժեքային բնագավառի ներկայացուցիչների և, ընդհանրապես, տեղեկատվական բնագավառի մասնագետների համար:

Հաշվետու ժամանակաշրջանում և, առհասարակ, Արցախի մշակութային պատմության ընթացքում ուշագրավ ձեռնարկում կարելի է համարել «Լրագրողական հանրագիտակ»-ի հրատարակումը: Դարձյալ առաջին անգամ Արցախում՝ հավաքվել, մշակվել և ի մի են բերվել անցած մեկուկես հարյուրամյակում Արցախում լրագրողական և հրատարակչական գործունեություն ծավալած ավելի քան չորս հարյուր անձանց կենսագրականներ՝ նրանց լուսանկարներով:

Ինչպես նշեց միության նախագահը, «Կաճառ» գիտական կենտրոնի հետ համատեղ նախաձեռնել են հետաքրքիր մի ծրագիր, որի առաջին փուլը փաստացի ավարտված է: Խոսքը դժվարությամբ հավաքված, արխիվա-

վորված ու ծալաբաժանված հարյուրավոր թերթերը ոչնչացումից փրկելու մասին է: Այսօր ութ տասնյակից ավելի կապոց թերթեր անվանական առանձնացված և կաշեպատ կազմված՝ հուսալի պահպանվում են «Կաճառ» գիտական կենտրոնում: Միությունը նախատեսում է ունենալ մամուլի թանգարան, որի նպատակն է լինելու ոչնչացումից հնարավորինս փրկել տասնյակ տարիներ



պահպանված Արցախի տպագիր մամուլը: Հաշվետու ժամանակաշրջանում վարչության ուշադրության կենտրոնում է եղել նաև շրջանային թերթերի վիճակը: Այդ շրջանակում երկու անգամ կազմակերպվել է արտագնա միստ, որտեղ քննարկվել են շրջանային թերթերի խմբագրություններին հուզող հարցեր:

Կ. Գաբրիելյանն անդրադարձավ նաև ընթացիկ տարում Արցախում մի շարք բնագավառների աշխատողների աշխատավարձերի աննախադեպ բարձրացմանը, ինչը հակարժեք արձագանք է գտել ինչպես լրագրողների, այնպես էլ մասնագիտական այլ անտեսված ոլորտների աշխատողների մոտ:

Միության նախագահի համոզմամբ, ԼՂՀ-ում ամենօրյա թերթ ունենալու անհրաժեշտությունը վարդուց է հասունացել: «Տպագիր մամուլի դերն ու նշանակությունը դժվար է գերազանահատել: Բայց, ցավոք, մեզ մոտ թերթերը լույս են տեսնում, լավագույն դեպքում, շաբաթը երեք անգամ պարբերականությամբ: Օրաթերթի պարագայում մասամբ կլուծվի նաև մասնագիտական գործունեությամբ չբավարարված լրագրողների համար աշխատատեղեր ստեղծելու խնդիրը: Դա լուրջ հիմնախնդիր է, որովհետև բուհերում լրագրողի որա-

կավորում ստացած շատ շրջանավարտներ մասնագիտական աշխատանք չեն կարողանում գտնել աշխատատեղերի սղության պատճառով» - ասաց Կ. Գաբրիելյանը:

Այնուհետև Կ. Գաբրիելյանը պատասխանեց իրեն ուղղված հարցերին:

ԼՂՀ վաստակավոր լրագրող Նվարդ Ավագյանի այն հարցին, թե ինչու ԱրժՄ-ն չի կարող ունենալ իր պարբերականը՝ Կիմ Գաբրիելյանը պատասխանեց, որ միությունն ունի կայքէջ, իսկ տպագիր մամուլ ունենալը բազմաթիվ խնդիրների հետ է կապված, այդ թվում նաև՝ ֆինանսական:

Վարդուհի Բաղդասարյանին հուզում էր այն հարցը, թե ինչու հանրային ռադիոն զրկված է կայքէջ ունենալուց:

«Մոտ ժամանակներս կկազմակերպենք կլոր սեղան, որտեղ կքննարկենք բոլոր այն խնդիրները, որոնք վերաբերում են լրատվամիջոցների էլեկտրոնային տարբերակներին», - խոստացավ միության նախագահը:

Համագումարի մանակիցները լսեցին վերստուգիչ հանձնաժողովի նախագահի զեկուցումը միության ֆինանսական գործունեության մասին:

Արցախի գրողների միության նախագահ, ԱրժՄ անդամ Վարդան Զակոբյանը բարձր գնահատելով հաշվետու ժամանակաշրջանում վարչության կատարած աշխատանքը,



միաժամանակ նշեց, որ Արցախում յուրաքանչյուր լրագրողի կատարած աշխատանքը հերոսություն է, ինչը պիտի նյութական և բարոյական առումներով պատշաճ վերաբերմունքի արժանանա:

ԼՂՀ վաստակավոր լրագրող Մաքսիմ Հովհաննիսյանը համարում է, որ մամուլի առաջնահերթ խնդիրը բազմակարծության վրա հիմնվելն է: Նա կոչ արեց լրագրողներին՝ խիզախել ու խոսել նաև ցավերի մասին, քանզի այն, ինչ ցավ է քեզ համար, ցավ է նաև ուրիշների համար:

Խոսելով ԱրժՄ վարչության կատարած աշխատանքների մասին, ԼՂՀ վաստակավոր լրագրող Դավիթ Միքայելյանն ասաց, որ ականատեսն է եղել բազմաթիվ այն միջոցառումների, որոնք կազմակերպել է միությունը: Նա խոսեց նաև երիտասարդ լրագրողներին աշխատատեղերով ապահովելու հիմնախնդրի մասին:

Քաջաթաղի շրջանի «Մերան» թերթի խմբագիր Ջոհրաբ Ըռքոյանի ելույթը շրջանային թերթերի խնդիրների շուրջ էր: Բանախոսը մասնավորապես խոսեց խմբագրությունը տրամապորտով ապահովված չլինելու, տեխնիկական վատ հագեցվածության, թերթի կայքէջի բացակայության և լրագրողի ստացած նվաստացուցիչ աշխատավարձի մասին:

Լրագրող Կարեն Միրզոյանը նշեց, որ անցած ժամանակահատվածում միության նախագահի անմիջական մասնակցությամբ մեծ ծավալի աշխատանքներ են իրականացվել: Անգնահատելի է նաև վարչության անդամների կատարած նվիրյալ աշխատանքը, ինչպես նաև միությունում բարոյախոզբանական առողջ մթնոլորտի առկայությունը:

Խոսելով լրագրողի մասնագիտություն ընտրած երիտասարդների մասին, «Ազատ Արցախ» հանրապետական թերթի գլխավոր խմբագիր տեղակալ Նիկոլայ Բաղդասարյանը նշեց, որ նրանցից շատերը գրագիտության տեսանկյունից «կաղում են»: Նա համոզված է, որ Արցախի ժուռնալիստների միությունը կարող է այս հարցում ևս իր կայուն դերակատարություն ունենալ:

Համագումարի պատվիրակ Բելլա Լալայանն անդրադարձավ լրագրողի հասարակական դերին: Հանրապետությունում չկա առանձին մոտեցում լրագրողի նկատմամբ, նրա կատարած աշխատանքը արժանավայել է զննահատվում, որի մի արտահայտությունն էլ ցածր վարձատրությունն է: Մինչդեռ, սկսած արցախյան շարժման տարիներից, բազմաթիվ լրագրողներ վտանգվելով իրենց կյանքը, հերոսական գործ են կատարում: Նա կոչ արեց գործակալներին՝ առկա խնդիրները նպատակակետից հասցնելու վճռականությամբ ու ամուր կամք դրսևորել:

Համագումարը հաշվետու ժամանակաշրջանում միության կատարած աշխատանքը գնահատեց բավարար: Ընտրվեց հինգ հոգուց բաղկացած վարչության մարմին: Միության նախագահի միաձայն վերընտրվեց Կիմ Գաբրիելյանը:

Անահիտ ԳԵՏՐՈՍՅԱՆ

ԹԵՐԹԸ` ԽՈՍԵՒ ԱԶԱՏՈՒԹՅԱՆ ԱՄՊԱՐԵԶ

Այս հոդվածը գրելու համար առիթ հանդիսացավ մի հեռուստահաղորդում: Կապույտ էկրանից ես լսեցի հետևյալը. «Ռադիոն, թերթը, մուլտիմեդիա հեռուստացույցը մեռնող լրատվամիջոցներ են և մոտ ապագայում նրանք, որպես լրատվամիջոցների շղթայի օղակներ, վայր կդնեն իրենց լիազորությունները»: Այս համարձակ հայտարարությունը, իրոք, մտորելու տեղիք տվեց: Իհարկե, եթե հաշվի առնենք էլեկտրոնային գրադարանի, էլեկտրոնային փոստի, համացանցի և արդի այլ տեխնոլոգիաների բուռն գրոհը հասարակական կյանք, ապա ինչ-որ տեղ կարելի է դրան հավատալ: Ավագ սերունդը երկի չի մոռա-

ցել «Խոսում է Ստեփանակերտը» ամենօրյա ռադիոհաղորդումները: Այնինչ ռադիոն իր ելույթն արժանացրեց համարյա բացառվել է կենցաղից և շատ սահմանափակ գործառնության ոլորտ ունի: Ասել է թե՛ այն վերածվում է թանգարանային ճմուռի: Արդյո՞ք նույն ճակատագրին չի արժանանում թերթը: Առաջին իսկ պահից թվում է ծիծաղելի: Չէ որ տասնյակ անուն թերթեր են լույս տեսնում մեր հանրապետությունում: Էլ չենք ասում աշխարհի անուն հանած պարբերականների մասին, որոնք իրենց էջերում արժարժուն են հրատապ շատ հարցեր: Փորձենք զուգահեռներ անց-

կացնել՝ կատարելով 2-3 տասնամյակի անդրադարձ: Թերթերն անպակաս էին բոլորիս սեղանից՝ 2-3 օրվա կտրվածքով ամենաթարմ տեղեկություններով աշխարհի ցանկացած վայրից, միաժամանակ նույն կտրվածքով՝ քո տարածաշրջանում, շրջապատում կատարվող իրադարձություններից: Թերթի էջերում հանդես էին գալիս ամենատարբեր բնագավառների աշխատողներ՝ կիսելով իրենց խոհերը, մտորումները կյանքում տեղ գտած այս կամ այն երևույթի մասին: Հարգի էր քննադատությունը և ինքնաքննադատությունը: Թերթը վստահորեն կատարում էր չորրորդ իշխանության իր առաքելությունը: Այսօր համարյա բոլոր նախա-

րարությունները, շրջվարչակազմերը, շատ հասարակական կազմակերպություններ, կուսակցություններ ունեն իրենց պաշտոնաթերթը: Նման թերթերի բուն նպատակը, իրոք, պետք է լինի տվյալ համակարգին վերաբերող պետական, կառավարական որոշումները մասնաբաժնի հասցնելը: Բայց այս թերթերի մեծամասնությունը լույս են տեսնում ամիսը 1-2 անգամ պարբերականությամբ, առավելագույնը 500 տպաքանակով: Այս թերթերին բաժանորդագրվողներ համարյա չեն լինում: Տպաքանակի ճնշող մասը պարտադրվում է համայնքներին, դպրոցներին կամ հիմնարկներին: Թերթը այդ հիմնարկներին հասնում է 1,5-2 ամիս ուշա-

ցումով (լավագույն դեպքում): Այդ ժամանակահատվածում հնարավոր է՝ շատ որոշումներ, առաջարկություններ օրենքների փոփոխություններ կորցնեն իրենց ուժը և արդյունքում հասարակության ճնշող մեծամասնությունը մնում է անտեղյակ երկրում գործող օրենսդրաշտից, տնտեսական, սոցիալական համակարգում տեղի ունեցող փոփոխություններից, ասել է թե՛ այդ անձը իր իրավունքներից մնում է անտեղյակ: Հաճախակի լինելով հարևան գյուղերում՝ Բերդաշեն, Աշան, Սպիտակաշեն և այլն, հետաքրքրվում են մի հարցով. «Թերթ կարդու՞մ են, թե՞ ոչ»:

100-ԱՄՅԱԿ

ՊԱՐԱՐՎԵՍՏԻ ՈԱՇԿԻՐԱՆ



Կյանք մահից հետո... Սա մեծերի մենաշնորհն է, քանզի հավերժի ճամփան բռնելուց հետո սկսվում է նրանց երկրորդ կյանքը, որը տևում է այնքան, որքան ապրում է նրանց գործը: Պարարվեստի նվիրյալ Սարգիս Խաչատրյանի գործն այսօր էլ ապրում է. վկան՝ պրոֆեսորուհի Կարոլինեի մի ողջ համաստեղություն և երգ ու պարի նրա դարձն անցած պատանիների քանիքների սերունդ: Արցախցիների համար նա պարզապես «մեր Սաքոն» էր՝ պարուսույց, խմբավար, ով իր գործի ամենացորդ նվիրյալն էր, ուսուցիչ ոչ միայն փոքրերի, այլև մեծերի համար: Թեպետ հեռու են արվեստի այդ ճյուղից, բայց բնիկ ստեփանակերտցու մանկության հուշերում դեռ ապրում է նրա կերպարը՝ միշտ ուրախ և աշխույժ, իր սիրելի ակորդեոնից անբաժան, կրակոտ ու եռանդուն, թեթևասահ քայլքով, իսկ պարերի ուսուցման ժամանակ՝ ճկուն ու դյուրաշարժ: Արցախում «կուլտուրական հեղափոխություն» եզրույթը անխաղաղորեն կապված է նրա անվան հետ, քանզի նա մեկն է արվեստի բնագավառի հիմնադիրներից, ում շնորհիվ ժողովրդական և համաշխարհային արվեստի գանձերը դարձել են հանրապետությանը:

Տարին հորեյանական է պարարվեստի վարպետի համար. մարտ ամսին լրացավ նրա 100-ամյակը, ինչը հրաշալի առիթ է անդրադառնալու տաղանդավոր արվեստագետի կյանքին ու գործին, մեկ անգամ ևս արժևորելու այն: «Թեթև էր արվեստն իմ՝ խնդրում, իսկ կյանքս այնպես դժվարին էր...»՝ տերյանական այս տողերն ասես նրա համար են գրվել: Միշտ ժպտուն աչքերին, նրա ուրախ ու անհոգ դեմքին նայելիս անհնար էր նույնիսկ գուշակել, թե ինչ ծանր մանկություն է թողել հետևում, որը սարսափելի մոլորակների պես միշտ հետապնդում էր նրան այն աստիճան, որ կյանքի վերջին տարիներին նա թղթին հանձնեց սիրտ քրքրող իր հուշերը՝ գուցե դրանցից ազատվելու հույսով...

Սարգիս Խաչատրյանը ծնվել է 1914 թվականին Վան քաղաքում: Հայրը՝ Վարդանը, հասարակ մշակ էր, մայրը՝ Աղավնիկը, տնտեսությունն էր վարում, երեխաներին խնամում: Խաղաղ ու անամպ չէր նրանց կյանքը, օսմանյան կայսրության և թուրքական խաժամուժի սարդանքներն ու ջարդերի

վտանգը դանդաղ սրի պես միշտ կախված էին ոչ միայն Վանի, այլև ողջ արևմտահայության գլխին: Վանի հերոսական պաշտպանությունը թեպետ մեր պատմության փայլուն էջերից է, բայց վանեցիներն էլ հողմի բերանն ընկած տերևի պես ցրվեցին աշխարհով մեկ: Խաչատրյանների ընտանիքը ևս բռնեց գաղթի ճամփան՝ հուսալով փրկություն գտնել Արաքսի այս ափին: Սակայն կամուրջն անցնելիս թուրքական զորակից ծանր վիրավորվում է մայրը, ում գրկում ծվարած մանկահասակ երկու երեխաները հայտնվում են գետի պղտոր ալիքների մեջ, որոնց երախում էլ մի ակնթարթ անց անհետանում են: Այս ողբերգությունից ցնցված հայրը, ում գրկում փոքրիկ Սաքոն էր քրոջ հետ, հագիվ է կարողանում փրկել կնոջը, ով ստացած ծանր վերքերից շուտով մահանում է՝ որք թողնելով երկու փոքրիկներին: Մորից ու մայրական կաթից զրկված Սաքոյին իրենց խնամքի տակ են վերցնում բարի ու սրտացավ հարևանները: Հայրը չէր կարող միաժամանակ աշխատել ու խնամել զավակներին և շուտով ամուսնանում է: Սակայն խորթ մայրն ավելի շատ դրսեբերում էր լինում, քան տանը, և հայրը ստիպված որդուն ու աղջկան տեղավորում է տարբեր մանկատներում: Նա հայտնվում է Արշոյի մանկատանը: Ապագա պարուսույցի հուշերում կարդում ենք. «5-6 տարեկանում շատ սիրում էի պարել, երգել, կրկեսային համարներով զբաղվել»: Մանկատան սանը շուտով սկսում է հաճախել պարի խմբակ, որը ղեկավարում էր հետագայում անվանի պարուսույց-մանկավարժ Լիսիցյանը: Այստեղ սովորեցնում էին տարբեր ազգերի ու ժանրերի պարեր: Աչքաբաց պատանին այնքան է կապվում արվեստի այս ճյուղին, որ շուտով արդեն ինքն էր ղեկավարում մանկատան ինքնագործ խումբը: Ելույթներով հանդես է եկել տարբեր ինքնագործ խմբերի կազմում, իսկ պարային ստուդիան ավարտելուց հետո պարը դարձավ նրա կյանքի իմաստն ու սիրած գործը, որին նա ամենացորդ նվիրվեց ու ծառայեց մինչև վերջ:

1937 թվականին նրա ղեկավարությամբ գործող համերգային բրիգադը հյուրախաղերով առաջին անգամ եղավ Արցախում: Ընդունելությունն այնքան ջերմ էր, որ նա ընդունեց մարզի ղեկավարության առաջարկը՝ մնալ և աշխատել այստեղ: Սակայն վերահաս Հայրենական մեծ պատերազմն ամեն ինչ իրար խառնեց, և իր հավատարիմ ընկերոջը՝ ակորդեոնն առած՝ նա մեկնեց ռազմաճակատ: Այստեղ էլ նա իր տարերքի մեջ էր և կարճատև դադարի պահերին իր երգ ու պարով ոգևորում էր զինակից ընկերներին՝ բորբոք պահելով հաղթանակի հավատն ու խաղաղ կյանքի հույսը: Նրա մարտական ուղին՝ սկսվելով Հյուսիսային Կովկասից, ձգվեց մինչև Բեռլին: Հայրենիքի հանդես նրա ռազմական ծառայությունները արժանվում են զանազան մեդալների և ռազմաճակատից վերադարձավ կուրծքը շքանշաններով ու մեդալներով զարդարված: Հետո դրանք կրկնապատկվեցին, քառապատկվեցին հորեյանական մեդալներով ու պարգևներով: «Ինձ ու քրոջս չէր թողնում մի օր հանգիստ մնալը, որտեղ դաշնամուր չկար, տանում էր ակորդեոնը և նվագում: Ծուռիկ համազայնում տանը նախկին Խորհրդային Միության բոլոր ծայրերից գալիս էին հանգստանալու, նրանց համար էլ էր պարեր կազմակերպում և մեզ էլ իր հետ տանում էր, որ նվագենք: Պահանջում էր, որ իր հետ գնանք և՛ Մշակույթի քաղաքային տուն, և՛ Պիոներների տուն, և՛ Մանկական զբոսայգի: Չէր թողնում, որ ժողովուրդն էլ հանգիստ մնա: Անգնահատելի է նրա ավանդը Արցախում երգի, պարի, պարահանդեսային, դասական և ժողովրդական պարերի տարածման գործում: Նրա շնորհիվ Ստեփանակերտում մշակութային կյանքը եռում էր ակունքներում ու բացօթյա բեմահարթակներում», - վերհիշում է դուստրը: Համուն արվեստի՝ մի անգամ նույնիսկ կնոջն էր համոզել քանի տարվա դադարից հետո բեմ բարձրանալ, թեպետ ամուսնությունից ի վեր չէր համաձայնել, որ նա որևէ տեղ աշխատի: 1956-ին, երբ խումբը պատրաստվում էր Բաքվում կազմակերպվելիք ժողովրդական երգի ու պարի փառատոնին, նա կնոջը համոզեց ելույթ ունենալ դարաբաղի այսպիսի դերում: Սաքոն համոզելու, հավատացնելու մեծ վարպետ էր. «Այո, դու պետք է դա անես մեր Ղարաբաղի համար: Ես նոր պար եմ բեմադրում, ոչ ոք չի ուզում պառավ այսպիսի դերում հանդես գալ, մենք հո չենք կարող տապալել մեր ելույթը: Քեզ մից լավ դա ոչ ոք չի անի»: Տիկինն էլ վերջինս համաձայնում է, և խումբը առաջին մրցանակը շահած, հաղթանակով ու դափնիներով վերադարձավ Բաքվից (խոսքը Սարգիս Խաչատրյանի բեմադրած հայտնի «Ղարաբաղյան պարի» մասին է, որը հետագայում վերածվեց «Իմ Ղարաբաղ» սյուիտի և ընդգրկվեց մարզի գրեթե բոլոր պարային խմբերի երկացանկում):

Անդրադառնալով պարուսույցի գործունեությանը՝ ասենք, որ ոչ միայն ժողովրդական, այլև դասական և ժամանակակից պարեր էր ուսուցանում. միայն դրանց ամուսնների թվարկումը, տեսքը, ինչքան խոսում է՝ «Քոչարի», «Կինտաուրի», «Լեզգինկա», «Կրակովյակ», «Պոլկա», «Չմշկասահորդները», պարեր Չայկովսկու «Կարապի լիճը» բալետից, չեխական, հունգարական, մոլդովական պարեր, ֆոլքլոր (արագ և դանդաղ), տանգո, վալս, բոստոն, բլյուզ, այնպի-

մաճակատից վերադարձավ կուրծքը շքանշաններով ու մեդալներով զարդարված: Հետո դրանք կրկնապատկվեցին, քառապատկվեցին հորեյանական մեդալներով ու պարգևներով, որոնք այսօր էլ մասունքի պես հպարտությամբ պահում-պահպանում է դուստրը՝ տիկին Էլզան:

Պատերազմի ավարտից հետո զորացրված և արդեն 2-րդ կարգի հաշմանդան Սարգիս Խաչատրյանը մարզի իշխանությունների հրավերով նորից շարունակում է իր գործը՝ օրեցօր ընդլայնելով գործունեության դաշտն ու աշխատանքային հասցեները: 1945-ի աշունը նրա կյանքում շրջադարձային եղավ. մարզային ինքնագործ խմբերի ստուգատեսին հանձնախմբի անդամ էր, երբ տեսավ ու սիրահարվեց իր ապագա կնոջը՝ Էվելինային, ով Քոչարի գյուղի ինքնագործ խմբի կազմում մասնակցում էր ստուգատեսին: Դա սեր էր առաջին հայացքից, և թեպետ դպրոցահասակ աղջկա ծնողներն այդ մասին լսել անգամ չէին ուզում, Սաքոն պայման դրեց ղեկավարության առջև, որ կնոջ, եթե աղջկա հոր համաձայնությունն առնեն: Տիկինն էվելինան հետագայում վերհիշում էր. «Հայրս սկզբում դեմ էր, հետո համաձայնվեց՝ ամուր կապվելով նրա հետ: Սաքոյին հայրս, Աստված վկա, ավելի շատ էր սիրում»:

Պարուսույցը հեղաշրջում կատարեց մարզի մշակութային կյանքում. նրա շնորհիվ պարը կենսակերպի վերածվեց շատերի համար: Հատկանշական է, որ նրա գործունեության շրջանակում հայտնվեցին նաև մանկապարտեզները, ասել է թե՛ մարզի մատաղ սերնդի գեղագիտական դաստիարակությունը հուսալի ձեռքերում էր: Միայն թռուցիկ ծանոթությունը նրա աշխատանքային հասցեներին կօգնի գաղափար կազմել այն հսկայածավալ աշխատանքի մասին, որ նա կատարել է պարարվեստի բնագավառում: Սկսած 1937 թվականից մինչև 88 թիվը նրա օգնությամբ երաժշտական ինքնագործ խմբեր են ստեղծվել Ստեփանակերտի միջնակարգ և գիշերօթիկ դպրոցներում, Պիոներների տանը, Ղարաբաղյան հյուրանոցում, պրոֆետուստանարանում, բժշկական ուսումնարանում, Ուսուցիչների տանը, Մշակույթի քաղաքային տանը, ինչպես նաև Մարտակերտի, Լեռնարիսի, Մարտունու, Հաղարթի, Շուշիի, Աղդամի, Բարդաբի տարբեր մշակութային օջախներում: Ոչ միայն պարեր էր ուսուցանում, այլև՝ երգեր: Որպես խմբավար նա նույնպես մեծ վաստակ ուներ: Մարզային ռադիոյով պարերաբար ելույթներ էր ունենում. և՛ ակորդեոն էր նվագում, և՛ երգում: Ի դեպ, նրան է հանձնարարվել ոչ միայն պետական նշանակության տոնական միջոցառումների ու համերգների, այլև քաղաքային, մարզային, հանրապետական օլիմպիադաների կազմակերպումը: Անդրադառնալով

իր բազմաբաղդությանը՝ տկ. էլզան կատակով ասում է. «Տասը տեղ աշխատում էր, և երբ հարցնում էին, թե որտեղ է աշխատում, պատասխանում էր. «Հարցրո՛ւ՝ որտե՞ղ չեմ աշխատում»:

Ասենք, որ ողջ ընտանիքն ապրում էր մշակութային բուռն կյանքով. երկու դուստրերն էլ երաժշտական կրթություն են ստացել և հոր պահանջով մասնակցում էին տարատեսակ միջոցառումների: «Ինձ ու քրոջս չէր թողնում մի օր հանգիստ մնալը, որտեղ դաշնամուր չկար, տանում էր ակորդեոնը և նվագում: Ծուռիկ համազայնում տանը նախկին Խորհրդային Միության բոլոր ծայրերից գալիս էին հանգստանալու, նրանց համար էլ էր պարեր կազմակերպում և մեզ էլ իր հետ տանում էր, որ նվագենք: Պահանջում էր, որ իր հետ գնանք և՛ Մշակույթի քաղաքային տուն, և՛ Պիոներների տուն, և՛ Մանկական զբոսայգի: Չէր թողնում, որ ժողովուրդն էլ հանգիստ մնա: Անգնահատելի է նրա ավանդը Արցախում երգի, պարի, պարահանդեսային, դասական և ժողովրդական պարերի տարածման գործում: Նրա շնորհիվ Ստեփանակերտում մշակութային կյանքը եռում էր ակունքներում ու բացօթյա բեմահարթակներում», - վերհիշում է դուստրը: Համուն արվեստի՝ մի անգամ նույնիսկ կնոջն էր համոզել քանի տարվա դադարից հետո բեմ բարձրանալ, թեպետ ամուսնությունից ի վեր չէր համաձայնել, որ նա որևէ տեղ աշխատի: 1956-ին, երբ խումբը պատրաստվում էր Բաքվում կազմակերպվելիք ժողովրդական երգի ու պարի փառատոնին, նա կնոջը համոզեց ելույթ ունենալ դարաբաղի այսպիսի դերում: Սաքոն համոզելու, հավատացնելու մեծ վարպետ էր. «Այո, դու պետք է դա անես մեր Ղարաբաղի համար: Ես նոր պար եմ բեմադրում, ոչ ոք չի ուզում պառավ այսպիսի դերում հանդես գալ, մենք հո չենք կարող տապալել մեր ելույթը: Քեզ մից լավ դա ոչ ոք չի անի»: Տիկինն էլ վերջինս համաձայնում է, և խումբը առաջին մրցանակը շահած, հաղթանակով ու դափնիներով վերադարձավ Բաքվից (խոսքը Սարգիս Խաչատրյանի բեմադրած հայտնի «Ղարաբաղյան պարի» մասին է, որը հետագայում վերածվեց «Իմ Ղարաբաղ» սյուիտի և ընդգրկվեց մարզի գրեթե բոլոր պարային խմբերի երկացանկում):

Անդրադառնալով պարուսույցի գործունեությանը՝ ասենք, որ ոչ միայն ժողովրդական, այլև դասական և ժամանակակից պարեր էր ուսուցանում. միայն դրանց ամուսնների թվարկումը, տեսքը, ինչքան խոսում է՝ «Քոչարի», «Կինտաուրի», «Լեզգինկա», «Կրակովյակ», «Պոլկա», «Չմշկասահորդները», պարեր Չայկովսկու «Կարապի լիճը» բալետից, չեխական, հունգարական, մոլդովական պարեր, ֆոլքլոր (արագ և դանդաղ), տանգո, վալս, բոստոն, բլյուզ, այնպի-

սի արտառնոց անուններով պարեր, ինչպիսիք են՝ «Պա դե սպան», «Պա դե տրուա», «Պա դե գրաս», և բազմաթիվ այլ պարեր, որոնցով մեր փոքրիկ լեռնաշխարհը քայլ էր ձգում քաղաքակիրթ աշխարհի հետ: Արվեստի անխոնջ մշակն այդ ամենն ուսուցանում էր առանց հոգնելու, նախանձելի եռանդով և մի քանի հերթով՝ ցերեկային ժամերին երեխաների հետ, իսկ երեկոյան ժամերին՝ նրանց ծնողների: Դուստրը վերհիշում է հորաքրոջ խոսքերը. «Հանգիստ կյանքը Սաքոյի համար չէ»: Քանիցս քույրը հրավիրել է նրան Երևան, բայց միշտ էլ նույն պատասխանն է ստացել. «Ղարաբաղն արդեն իմ հայրենիքն է, ես ինչպե՞ս կարող եմ ամեն ինչ թողնել ու գալ: Երգը, պարը, երաժշտությունը, երգչախմբերը, պարախմբերը, արդեն իմնքը դրել եմ, ո՞նց թողնեմ ու գամ, հետո էլ Երևանում մասնագետներ շատ կան, իսկ այստեղ՝ ոչ»: Մահվանից առաջ էլ ցանկություն է հայտնել, որ մարմինն ամփոփվի Քոչարի գյուղում՝ իր սիրած կնոջ ծննդավայրում:

Սարգիս Խաչատրյանը՝ Արցախում պարարվեստի ասպարեզի ռահվիրան, անցնելիս հետք է թողել Արցախի մշակութային կյանքում: Այսօր էլ ապրում են նրա սաները, սիրով ու երախտագիտությամբ հիշում իրենց ուսուցչին: Նրանցից շատերն են քայլել նրա հետքերով, որոնք թվում և նրա փեսան՝ անզուգական պարող, վաստակավոր արտիստ Ռոբերտ Գրիգորյանը, թողը՝ Վարդան Գրիգորյանը, ում կոչել են մեծ պապի՝ Սարգիս Խաչատրյանի հոր անունով: Վարդանը պապից ու հորից է ժառանգել սերը պարարվեստի հանդես, դարձել նրանց գործի շարունակողը. սովորելով արվեստի դպրոցում՝ հետագայում ավարտել է պարի ուսումնարանը, աշխատել երգի-պարի պետական անսամբլում: Երբ խնդրեցի պապիկին բնութագրել մեկ բառով, Վարդանն ընտրեց «արդար» բառը:

Արդեն 14 տարի է արվեստի այդ մեծ երախտավորը մեզ հետ չէ, բայց իրենից հետո թողել է մի անգին գանձ՝ բարի անուն, որի պահպանումը և սերունդներին պահ տալը պարողներիս գործն ու պարտքն է: Մարդ, ում կյանքը եղել է համակնվիրում Նորին Մեծություն Արվեստին, ով ավելի քան կես դար ծառայել է Արցախի հոգևոր վերելքին, արժանի է, որ գալիք սերունդները ևս ճանաչեն ու հարգանքը վերաբերվեն նրա հիշատակին: Կարծում ենք՝ արժե քաղաքային իշխանությունների ուշադրությունը հրավիրել արվեստագետի 100-ամյա հորեյանին և արժանին հատուցել նրան՝ մշակույթի որևէ կրթօջախ, փողոց կամ պուրակ նրա անունով կոչելով կամ նրա ապրած տան պատին մի համեստ հուշաքար տեղադրելով, որը արժանի նվեր կլիներ երախտագետ ստեփանակերտցիների կողմից:

ԳՐԱԿԱՆ ԷՋ

ՄՏԵՂՍԱԳՈՐԾՈՒՄ ԵՆ ՄԵՐ ԸՆԹԵՐՅՈՂՆԵՐԸ

ԱՆՅՅԱԼԻ ՄՏՎԵՐՆԵՐ

Չմեռ եր: Այնքան առատ ծյուն էր եկել, որ համարյա մինչև ծնկները կարող էիր խրվել, դեռ ավելին, ծյունը շարունակում էր տեղալ, ինչն ավելի էր սարսափեցնում առանց այն էլ սարսափած գյուղացիներին: Թշնամին մոտենում էր: Այս գույժը տնից տուն էր սուրում՝ անկախ տեղացող առատ ծյունից և թշնամու արծակած գնդակներից: Քանի դեռ մուրը չէր ընկել, մարդիկ շտապում էին ժամ առաջ բոլորին տեղյակ պահել սպասվող արհավիրքի մասին:

Մեծ թե փոքր գիտակցում էին պահի լրջությունը, բայց խուճապի չէին մատնվում, մի տեսակ սովորել էին այդ անհանգիստ կյանքին, և նրանց համար այլևս անակնկալ չէր թշնամու ոչ մի ոտնձգություն: Համարյա ոչ մի տան տղամարդ չկար, բոլորը դիրքավորվել էին գյուղի մատույցներում, որտեղով թշնամին պիտի մտներ գյուղ, իրականացներ իր քստմնելի ծրագիրը և ոտքի տակ առներ ամեն ինչ՝ լինի մարդ, թե անասուն:

Գյուղում ահասարսուռ ոռնում էին շնեղը: Տերերն ազատ էին արծակել տան պահապաններին՝ չցանկանալով դատապարտել անլեզու արարածներին: Ոչ միայն շներն էին անհանգիստ. անասունները գոմերում հետ ու առաջ էին շարժվում, հավերժ ամբողջ գիշեր ինչ-որ տխուր ձայներ էին հանում, իսկ աքլորն այլևս չէր սաստում նրանց, կատուները մտել էին տան փոքրիկների ծոցը՝ կարծես փորձելով պաշտպանել նրանց:

Երբ թանձր խավարը սկսում էր ծածկել ողջ գյուղը, ամեն ինչ կարծես անեանում էր, ոչ մի տուն չէր մշտվում, որովհետև վախից ոչ մի տեղ ճրագ չէին վառում, մույնիսկ փոքր երեխաները, ինչ-որ բան զգալով, վախից ծայր չէին հանում:

Գիշերվա կեսին գյուղի անդորրը հաճախակի խախտվում էր արդեն սովորական դարձած թշնամու արծակած գնդակներից, որոնք առկայծում էին, մի պահ լուսավորում ողջ գյուղը, ապա նորից տիրում էր ծանր ու ճնշող լռություն: Փոքրիկները վերնակների տակ գրուցում էին, մեծավարի տեսակետներ հայտնում, իսկ ծնողները ցավում էին նրանց չապրած մանկության համար:

Չնայած գյուղի տղամարդիկ դիրքերում էին, սակայն նրանց պակասը չէր զգացվում. կանայք տան մայր լինելուց բացի նաև հոր պարտականություն էին կատարում, իրենց արիությանը փորձում թեթևացնել ամուսինների ցավն ու մրմուռը:

Հայ կինը բոլոր ժամանակներում, երբ անհրաժեշտություն է եղել, միշտ զինվոր է դարձել և պայքարել հանուն հայրենիքի: Ազգը հզոր է ոչ միայն ուժեղ տղամարդկանցով, այլև նույնքան ուժեղ կանանցով:

Վիճակը զնալով բարդանում էր, մեծահասակները վաղուց լքել էին անկողինները և բակերում հավաքված խորհրդավոր քչփչուն էին: Վերնակները թրջվում էին երեխաների արցունքներից, որոնք Աստուծուց խաղաղություն էին խնդրում, չէ՞ որ դեռ իրենց հայրիկների հետ շատ գործ ունեն անելու...

Քույր ու եղբայր իրար նայեցին. այնքան տխուր էին նրանց աչքերը, միաժամանակ այնքան ցասկոտ: Տխուր էր նաև այն փոքրիկ ճագարը, որին ընդամենը մի քանի օր առաջ էին նվեր ստացել հայրիկից:

Դիրքերում արիաբար մարտնչող տղամարդիկ իրենց ընտանիքների հանգիստ լինելու համար նրանց հարևան գյուղեր էին տեղափոխում: Դժվար էր թողնել հարազատ օջախն ու հեռանալ, բայց մեծ թե փոքր գիտակցում էին, որ դա ժամանակավոր բնույթ է կրում, և դեռ կգա այն բաղձալի օրը, երբ նորից իրենց օջախներում հարսանիքներ ու կնուկներ կնշվեն, իսկ օրհասական պահին պետք է միահամուռ լինել, թե ու թիկունք դառնալ դիրքերում օր ու գիշեր պայքարող մարտիկներին:

Ծանր է փոքրիկների համար բաժանվել իրենց փոքրիկ բարեկամից, բայց այլ կերպ հնարավոր չէր: Նրանք ապրեցին առաջին խոր հիասթափությունը, որն ընդմիջտ պիտի դրոշմվեր նրանց հիշողության ծալքերում: Նրանք այդ ծանր օրերին ավելի մտերմացան, իմաստնացան և սկսեցին հասուն մարդու նման դատել ստեղծված իրավիճակի մասին և աղոթք էին հղում առ Աստված՝ իրենց հարազատների համար:

Հարևան գյուղերում ապաստանած մարդիկ սիրով ու ջերմությամբ էին շրջա-

պատված: Ընդհանրապես հայ մարդը բոլոր ժամանակներում էլ աչքի է ընկել իր տոկունությամբ և միահամուռ ուժով, ինչի շնորհիվ միշտ հաղթող է եղել և գոյատևել ցայսօր:

Իրենց կորցրած «ընկերոջ» մասին մտածելով՝ քույր ու եղբայր, իրար գրկած, քնել էին՝ համոզված, որ երագուն կգտնեն նրան...

Տարիներ են անցել, պատերազմը տխուր հուշ է դարձել, բոլոր դժվարությունները մնացել են անցյալում, հերթական անգամ ապացուցվել է թշնամուն, որ հաղթել հային անհնար է, քանզի հայը ստեղծող ազգ է, քարից հաց քամող, աստվածավախ ու աստվածապաշտ: Իսկ ես ու եղբայրս, թեև վաղուց արդեն հասուն մարդիկ ենք, բայց մինչև հիմա չենք մոռացել մեր ճագարին. տեսնես ո՞րը գնաց, երջանիկ էր իր ազատության համար, թե՞...

Դա պատերազմն էր՝ ահեղ ու դաժան, Փոքրիկ էինք մենք՝ անզետ, անպաշտպան,

Բոլորիս դեմքին միայն վախ, սարսափ, Ամեն վայրկյան մահ, զենքերի տարափ:

Չէինք հասկանում ինչո՞ւ են սպանում, Ամենը մանուկներն ինչո՞ւ որբանում: Ինչո՞ւ էր մայրս միշտ այդքան տխրում, երբ առավոտյան մեզ թեյ էր լցնում, երբ պատում էր գդալն անընդհատ Ու լացակունած մեր դեմքին նայում, Բաժակում չկար մի կտոր շաքար, Քաղցրացներ մի քիչ թեյը դառնահամ: Բայց մենք անտրտուն, տխուր աչքերով

Խմում ենք, խմում ու իրար նայում, Իսկ մայրս վշտից մի բուռ էր դառնում: Դա պատերազմն էր՝ ահեղ ու դաժան: Տարիներ անցան, չափահաս դարձանք,

Տխուր օրերը մռայլ հուշ դարձան, Բայց ամեն անգամ, երբ մայրս սիրով Մեզ թեյ է լցնում առատ շաքարով, Գդալի ծայրը ինձ հետ է տանում, Երբ մայրս վշտից մի բուռ էր դառնում:

Անահիպ ՄԵԼՆԻՄՅԱՆ

ՄԱՆՐԱՊԱՏՈՒՄՆԵՐ

ու սովորեցրի չվախեցիր ինձ պաշտպանել, ինձ հավատալ:

Հենց այդ պահից դու դարձել ես իմ արևը, լույսի շողը, հույսն ու ուժը: Քո շնորհիվ ծիածանն իմ ունի յոթ գույն՝ վառ ու տաք, որ ջերմացնում է սառն անձրևից հետո: Այն անձրևից, որ դիպչում է իմ աչքերին ու այտերին և հասնում է իմ շուրթերին՝ մեղմ համբուրելով շատ հաճելի, այն անձրևից, որ մաքրում է հոգիս, միտքս, վառ հույսերով լցնում սիրտս: Ու երագն իմ այս գտած բաց չեն թողնի կյանքում հանկարծ:

ԿՅԱՆՔՆ ԱՈՋԵՎՈՒՄ Է...

Կյանքն առջևում է, սիրուն եմ կրկնել այս արտահայտությունը, բայց երբ մտածում եմ, որ կյանքն իր այդ «առջևում» բազում որոգայթներ ու ծուղակներ է լարել ինձ համար, երբ մտածում եմ, որ կյանքն այդքան էլ հարթ չէ, և որ այդ «առջևում» դեռ բազում խոչընդոտների պիտի հանդիպեմ, սարսափում եմ: Հետո մի կողմ եմ դնում վախն ու վատատեսությունս, նորից շարժվում եմ առաջ: Շարունակվում եմ

մտածել և հասկանում եմ, որ էլ ավելի հեշտ է ուժ գտնել և պայքարել դժվարությունների դեմ, քան մարտնչել մահվան հետ՝ «առջևում» կյանք ունենալու համար:

«Կյանքն առջևում է». մի տեսակ հույս կա այս բառերում, մի տեսակ ուժ, մի տեսակ թախիծ... Հարազատ կորցնելիս սփոփում ենք մենք. «կյանքն առջևում է», սխալ ենք գործում՝ «կյանքն առջևում է» պիտի պայքարենք՝ «կյանքն առջևում է», նոր սեր ենք փնտրում՝ «կյանքն առջևում է»... Հետո մի պահ կանգ ենք առնում, նայում ենք առաջ, հետո՝ ետ ու տեսնում, որ կյանքն արդեն հետևում է: Եվ որպեսզի կյանքի հետ մեկտեղ ետևում չմնանք նաև մենք, պետք է պարզապես ապրել, ապրել ամեն օր, ամեն ժամ, ամեն րոպե՝ անշուշտ հուսալով, որ կյանքն առջևում է, բայց չմոռանալով նաև, որ դա դեռ... հայտնի չէ:

Սյուզի ԳՈՎԱԿԻՄՅԱՆ Մարտիկների 2րդ գ. Զարդախաչ, ռուսաց լեզվի ուսուցչուհի

ՀԱՅՐԵՆԱԿԱՆ

Ծփում են արտերը կանաչ բլրի տակ, Հեռվից նայում են լեռները բարձրիկ, Իրենց վեհանիստ նայվածքով հպարտ Նրանք սաստում են մեր հին թշնամուն: Արտերի դիմաց՝ կանաչ բլրի վրա Կանգնած է մի հին, կիսավեր մատուռ: Նա էլ իր խաչով, իր գորությունով Չի թողնում մոտիկ մեր հին թշնամուն: Եվ մեր արտերը ցորենի հացով, Եվ մեր լեռները իրենց վեհությամբ, Եվ մեր վանքերը իրենց սուրբ խաչով Որպես ապավեն հույս են Արցախին:

ԳԱՆՁԱՍԱՐԸ

Գանձասարը հայոց կանգնած է սարին Անառիկ՝ ինչպես սյունը Արցախի՝ Հզոր, հաստաբետ ու ամուր մեր տան, Որ օթևանն է համառ արցախցու:

Կանգնել է՝ ինչպես արծիվ սուրաչյա Հայացքը անթաթ հառել է հեռուն, Պատրաստ է կարծես թռչելու համար Միաձուլվելու երկնի կապույտին:

Գանձասարը մեր գանձերով հարուստ Բայց ոչ ոսկեղեն, ադամանդ, փիրուզ, Այլ գանձեր անզին, գանձեր հոգևոր Շարական ու տաղ մաքուր, ոսկեխյուս:

Լուռ կանգնել ենք մենք վանքում վեհաշուք Լուսն ենք երկնի խորհուրդը հուզված Ջերմեռանդ ոգով աղոթք մրմնջում Բխեալ մեր հոգուց ի վերուստ տրված:

Նայում են կախարդված պատերին հուժկու Կերտված դարեր, շատ դարեր առաջ, Տիրոջ ընծայած շնորհքն էր փայլում Վարպետ կերտողի հոգում շինարար:

Հեռանում ենք մենք գոհ ու երջանիկ, Ափսոսում անվերջ հենց նրա համար, Որ թողնելու ենք շուտով այս սարը Ու սարի վրա հրաշք մի կերտվածք:

ՀՐԱՇՔ ՕՐԸ

Ամառվա հրաշք օրերից մեկն էր, Իջել էր Աստծո ստեղծած երկրին: Հովի շնկչկան մեղմամուշ բույր էր Փռվել արևից այրված դեմքերին:

Ստվերը ծառի պարուրել էր մեզ Առել՝ թևերում, օրորում էր մեր Երագկոտ հոգու լարերին մի երգ՝ Հյուսված մատուռում, հնչվում էր անտես:

Մի նեղ արահետ, զառիվայր բարձունք՝ Շղարշված անտես մրմունջ-շշունջով, Կաթնակապտազույն ամպաբույլերով՝ Վերևում բացված մի կտոր երկինք:

Աստծո լուսակաթ օրը բուրվառվեց Խնկերի ծովում մառախուղների, Աղոթաբույլեր հրով ճաճանջվեց Ամենակարող շնչից երկնի:

Բազմախորհուրդ է շունչը կենսատու Ջրեր բխեցնող կենդանի, մաքուր, Անգամ բնությունն ինքն է ծունկ ծռել Սրբությունների սրբության առջև:

ՀԱՅՐԵՆԻՔԻՍ

Շատ սիրուն է իմ երկիրը Շքեղաշուք հանդերձներում: Լիաթք են շնչում օդը Կանաչաշունչ բուրմունքներում:

Հնամյա է այս եզերքը՝ Կռիվների բովով անցած: Թանկ գնով է պահվել հողը՝ Պատունմաշար իր մեջ առած:

Շատ են սիրում իմ երկիրը Գեղեցկատես սլացքներում: Չոնենք նրան խոսքը, երգը Պայծառակերպ երանգներում:

Ավարդ ՊՈՂՈՍՅԱՆ

ՀԱՅՏԱՐԱՐՈՒԹՅՈՒՆ

ՀԱՅՏԱՐԱՐՎՈՒՄ ԵՆ ՄՐՅՈՒՅԹՆԵՐ ՆԵՐՔՈՆՇՅԱԼ ԳՊՐՈՅՆԵՐԻ ՈՒՍՈՒՅԻՉՆԵՐԻ ԹՎՓՈՒՐ ՏԵՂԵՐԻ ՀԱՄԱՐ

Մարտունու շրջան

1. **Ննգիի մ/դ** - հայոց լեզու, գրականություն՝ 23 ժամ,
 2. **Ալիբալիի մ/դ** - մաթեմատիկա՝ 20 ժամ, ֆիզիկա՝ 7 ժամ,
 3. **Ավրուտի հ/դ** - անգլերեն լեզու՝ 8 ժամ,
 4. **Մյուրիչենի մ/դ** - անգլերեն լեզու՝ 6 ժամ,
 5. **Շեխերի մ/դ** - ֆիզիկա՝ 15 ժամ, ինֆորմատիկա՝ 7 ժամ, քիմիա՝ 10 ժամ,
 6. **Շովատեղի հ/դ** - ֆիզիկա՝ 6 ժամ,
 7. **Խերխանի հ/դ** - մաթեմատիկա և ինֆորմատիկա՝ 9 ժամ, ֆիզիկա՝ 9 ժամ,
 8. **Կոլխազաշենի մ/դ** - քիմիա՝ 7 ժամ, կենսաբանություն՝ 8 ժամ,
 9. **Քարահունցի հ/դ** - քիմիա՝ 5 ժամ, կենսաբանություն՝ 6 ժամ,
 10. **Եմիշանի հ/դ** - ՆՁՊ՝ 1 հաստիք:
- Ուսուցչի պաշտոնի համար նախատեսված վարձատրությունը որոշվում է ըստ դասաբաշխման: Մրցույթի մասնակիցների գիտելիքների և մասնագիտական կարողությունների ստուգումն անցկացվելու է երկու փուլով՝ գրավոր և բանավոր՝ ըստ ԼՂՀ կրթության և գիտության նախարարության կողմից հաստատված հարցաշարերի: Հարցաշարերը հրապարակված են «Լուսարար» պաշտոնաթերթի 2013թ. թիվ 25-26-ում, առարկայական հարցաշարերը՝ 2014թ. թիվ 23-24-ում և տեղադրված են Լեռնային Ղարաբաղի Հանրապետության կրթության և գիտության նախարարության edu.nkr.am կայքէջում:
- Մրցույթին մասնակցելու համար անձը հանձնաժողովին է ներկայացնում՝

1. Հանձնաժողովի անունով գրավոր դիմում՝ նշելով այն աշխատատեղը, որին հավակնում է: (Ձև 1),
 2. Փաստաթուղթ (դիպլոմ) «Հանրակրթության մասին» ԼՂՀ օրենքի 26-րդ հոդվածի 1-ին մասի պահանջին համապատասխան որակավորման վերաբերյալ,
 3. Անձնագրի պատճենը,
 4. Ինքնակենսագրություն (Ձև 4),
 5. Թափուր աշխատատեղը զբաղեցնելու համար մասնագիտական գիտելիքների և աշխատանքային ունակություններին ներկայացվող պահանջների բավարարումը հավաստող փաստաթղթերի, հավաստագրերի պատճենները (դրանց առկայության դեպքում),
 6. Մեկ լուսանկար՝ 3x4 չափսի,
 7. Այլ պետությունների քաղաքացիները՝ Լեռնային Ղարաբաղի Հանրապետությունում աշխատելու իրավունք,
 8. ԼՂՀ արական սեռի քաղաքացիները ներկայացնում են նաև զինգրքույկ:
- Փաստաթղթերի պատճենները պետք է ներկայացնել բնօրինակների հետ:
- Փաստաթղթերն ընդունվում են սույն հայտարարության հրապարակման օրվանից մինչև հոկտեմբերի 25-ը ներառյալ, ամեն օր՝ ժամը 09:00-ից 15:00-ը, բացի շաբաթ և կիրակի օրերից՝ համապատասխան դպրոցներում:
- Փաստաթղթերի ընդունումը կանցկացվի ըստ կարգի:
- Մրցույթները տեղի կունենան հոկտեմբերի 27-ից 31-ը ընկած ժամանակահատվածում:
- Մանրամասն տեղեկությունների համար դիմել համապատասխան դպրոց:

- Մարտակերտի շրջան
1. **Պողոսազումերի մ/դ** - ֆիզիկա՝ 11 ժամ, ֆիզիկա-տուրա՝ 12 ժամ
 2. **Մեծշենի մ/դ** - դասվար՝ 18 ժամ
 3. **Խնկավանի մասնաճյուղ** - դասվար՝ 8 ժամ
 4. **Վանքի մ/դ** - հայոց լեզու՝ 16 ժամ
- Ուսուցչի պաշտոնի համար նախատեսված վարձատրությունը որոշվում է ըստ դասաբաշխման: Մրցույթի մասնակիցների գիտելիքների և մասնագիտական կարողությունների ստուգումն անցկացվելու է երկու փուլով՝ գրավոր և բանավոր՝ ըստ ԼՂՀ կրթության և գիտության նախարարության կողմից հաստատված հարցաշարերի: Հարցաշարերը հրապարակված են «Լուսարար» պաշտոնաթերթի 2013թ. թիվ 25-26-ում, առարկայական հարցաշարերը՝ 2014թ. թիվ 23-24-ում և տեղադրված են Լեռնային Ղարաբաղի Հանրապետության կրթության և գիտության նախարարության edu.nkr.am կայքէջում:
- Մրցույթին մասնակցելու համար անձը հանձնաժողովին է ներկայացնում՝
1. Հանձնաժողովի անունով գրավոր դիմում՝ նշելով այն աշխատատեղը, որին հավակնում է: (Ձև 1),
 2. Փաստաթուղթ (դիպլոմ) «Հանրակրթության մասին» ԼՂՀ օրենքի 26-րդ հոդվածի 1-ին մասի պահանջին համապատասխան

- տասխան որակավորման վերաբերյալ,
3. Անձնագրի պատճենը,
 4. Ինքնակենսագրություն (Ձև 4),
 5. Թափուր աշխատատեղը զբաղեցնելու համար մասնագիտական գիտելիքներին և աշխատանքային ունակություններին ներկայացվող պահանջների բավարարումը հավաստող փաստաթղթերի, հավաստագրերի պատճենները (դրանց առկայության դեպքում),
 6. Մեկ լուսանկար՝ 3x4 չափսի,
 7. Այլ պետությունների քաղաքացիները՝ Լեռնային Ղարաբաղի Հանրապետությունում աշխատելու իրավունք,
 8. ԼՂՀ արական սեռի քաղաքացիները ներկայացնում են նաև զինգրքույկ:
- Փաստաթղթերի պատճենները պետք է ներկայացնել բնօրինակների հետ:
- Փաստաթղթերն ընդունվում են սույն հայտարարության հրապարակման օրվանից մինչև հոկտեմբերի 17-ը ներառյալ, ամեն օր՝ ժամը 09:00-ից 15:00-ը, բացի շաբաթ և կիրակի օրերից՝ համապատասխան դպրոցներում:
- Փաստաթղթերի ընդունումը կանցկացվի ըստ կարգի:
- Մրցույթները տեղի կունենան հոկտեմբերի 17-ից 21-ը ընկած ժամանակահատվածում:
- Մանրամասն տեղեկությունների համար դիմել համապատասխան դպրոց:

ԹԵՐԹԸ՝ ԽՈՍՔԻ ԱԶԱՏՈՒԹՅԱՆ ԱՄՊԱՐԵԶ

12 Յավոք, շատ-շատերը երես թեթևիվ հեռացել են՝ խուսափելով այդ մասին զրույցի բռնվելուց, ոմանք էլ փորձեցին արդարանալ. «Թերթերը կորցրել են իրենց թափը», նախ՝ նրա համար, որ խուսափում են հրապարակել նյութեր, որոնք հետաքրքրում են հասարակության լայն շրջաններին: Թերթերի առաքումը շատ թույլ մակարդակի վրա է, փոստային բաժանմունքներն այդ առաքելությունը չեն ստանձնում և նույնիսկ բաժանորդագրվելու դեպքում էլ ժամանակին չի հասնում հասցեատիրոջը: Հանրապետությունում պասիվ քաղաքական դաշտի առկայությունը, կուսակցությունների միջև գաղափարական պայքարի բացակայությունը, որն ինքնին այդ կուսակցությունների դերի, դիրքի, հեղինակության նսեմացում է նշանակում, ընդդիմադիր ուժի բացակայությունը, պարզ է, մամուլին զրկում է գրավչությունից:

Եթե այս բոլորին ավելացնենք նաև այն, որ շատ թերթերում տպագրվող նյութերի հեղինակները խմբագիրներն են և թերթի աշխատակազմը, ստացվում է, որ թերթի ամեն նոր համարում կարող ենք «հին» անուններ, որոնց ասելիքն ու ոճը վաղուց դադարել են ձգողական լինելուց: Այնինչ նոր հեղինակը որոշակի թարմություն է բերում իր հետ: Ի դեպ, խմբագիրների մասին: Նախկինում նրանց ստորագրությունը հազվադեպ հոդվածի տակ կգտնեիր, նրանք «օգտվում» էին թերթի առաջին էջի ծախսայնակի՝ խմբագրական կոչվող մասից:

Զրուցակիցներիս բաժնագրած շատ հիմնահարցերին համամիտ եմ, բայց ահա հիմնահարցերը հարթահարելու ուղիներն

են մշուշոտ: Այնուհանդերձ, թերթը կենդանի է իր ընթերցողներով: Թերթերը չափսի խուսափեն պետական, կառավարական, հասարակական-քաղաքական կյանքին առնչվող ոչ ստանդարտ նյութեր հրապարակելուց: Թերթը ինքը պիտի իր առաջ խնդիր դնի ինչպես ներկայանալ ընթերցողներին, ինչպես լսարան նվաճել, ինչպես ընթերցողներ փնտրել: Սրանով թերթը կլուծի նաև ինքնավերահսկման գործը, որը շատ կարևոր է: Թերթը պետք է լինի ազատ խոսքի ասպարեզ:

Անկախ ամեն հանգամանքից՝ ես այնքան էլ հակված չեմ թերթերի մասին անվատահույսություն պրոպագանդելու գաղափարին: Թերթերի հետ կապված են շատ թելերով, թե՛ որպես ընթերցող, թե՛ որպես լրագրող: Պարզապես կցանկանայի, որ այդ կարևոր լրատվամիջոցը, իրոք, զանգվածներից հասանելի լինի ու նրանց շահերի պաշտպանը, չկորցնի տպագիր խոսքի ուժն ու ազդեցությունը (որին այնքան հավատում է ժողովուրդը):

Ընտանիքով 4-5 անուն թերթի բաժանորդներ ենք: Բայց միայն «Արցախի կոմունիստ» թերթն է, որ ժամանակին մեզ է հասնում, որի համար էլ երախտապարտ ենք Մարտունու կուսկազմակերպության քարտուղար Բ. Մուսայեյանին:

Իսկ ահա դպրոցի փոստարկղում ավելի շատ թերթեր են լինում՝ «Եղիցի լույս», «Պըլը Պուլի», «Ակունք», «Հայրենիք», «ԼՂՀ Արհմիություններ», «Մարտիկ» և այլն: Ի՞նչ հիմունքներով են նրանք մուտք գործում դպրոց՝ դժվարանում են ասել, բայց որ դպրոցի «փոստարկղում» տարվա ընթացքում «ԼՂՀ Արհմիություններ»-ից բացի մյուսները

ընդամենը մի քանի համար են լինում, անվիճելի է: «Ազատ Արցախ» թերթի մասին խոսք լինել չի կարող, երկի այն «լայեղ» չէ ուսուցիչներին, վերջին հաշվով մայր թերթ է, պետք է որ առնվազն «դժվարահասանելի» լինի մտավորականների ամենահոծ բանակին:

Նշածս թերթերից «Լուսարարը» էապես տարբերվում է և ծավալով և տպագրական կողմից, ինչու չէ, նաև՝ բովանդակությամբ: Թերթը կարողանում է տեղեկատվություն հաղորդել բոլոր շրջանների դպրոցներում (հիմնականում) և հասարակական կյանքում (մասնակի) տեղի ունեցող իրադարձություններից: Թերթի կարևոր առաքելություններից մեկը մայրենի լեզուն ամառադարտ պահելն է, ինչը, ցավոք, ոչ բոլոր լրատվամիջոցներն են հաշվի առնում:

Անգնահատելի է թերթի ազգապահպան դերը սփյուռքահայության մեջ: Այն կարևոր օղակ է մայր Հայրենիք-Սփյուռք շղթայում: Օտարին կուլ չգնալու համար պետք է մայրենին ամուր բռնել, կարդալ, գրել, հայ մշակույթը տարածել, ազգային ավանդույթները քարոզել: Սա է Սփյուռքում լույս տեսնող թերթերի հիմնական առաքելությունը:

Իսկ ինչ վերաբերում է հեռուստատեսությունից ստացած ակնարկին, ապա այն, զոնե մամուլի պարագայում, փոքր-ինչ գավեշտ է հիշեցնում:

Համոզված եմ՝ եկելեցու, դպրոցի հետ միասին մամուլը կշարունակի համայն հայությանը մայր հայրենիքի շուրջ համախմբելու իր վեժ առաքելությունը:

Լեռն ԱՌԱՔԵԼՅԱՆ
Գ. Եմիշան

Մ Կ Ս Վ Ա Տ Է

Հ Ա Ռ Մ Ա Ր Ա Ր -ի

2015 թվականի բաժանորդագրությունը

«Հ Ա Ռ Մ Ա Ր Ա Ր»-ը հաղորդակցման հուսալի ամբիոն է:

«Հ Ա Ռ Մ Ա Ր Ա Ր»-ը՝ անաչառ գրուցակից ու խորհրդակից:

«Հ Ա Ռ Մ Ա Ր Ա Ր»-ը Արցախի հո.եւոր ներուժի խորացումն է:

Տարեկան բաժանորդա.իներ անփոփոխ է՝ 3000 դրամ:

<p>Հ Ա Ռ Մ Ա Ր Ա Ր</p> <p>ԽՄԲԱԳԻՐ՝ Ս. ԽԱԶԱՏՐՅԱՆ</p>	<p>Հիմնադիր՝ «Լուսարար» ՓԲԸ</p>	<p>✉ Ստեփանակերտ, Հ. Թումանյան փ. 111, ☎ 94-38-99, E-mail: gorctert@mail.ru: www.lusarar.info</p>	<p>Մեջբերումների եւ փաստական տվյալների ստուգությունն ապահովում են հեղինակները: Թերթը ընթերցողների հետ զրազրություն վարելու պարտավորություն չի ստանձնում:</p>	<p>Տպագրվում է Ստեփանակերտի «Դիզակ պլոտ» ՍՊԸ-ում: Տպաքանակ՝ 3140: Ծավալը՝ տպագրական 4 մամուլ: Ստորագրված է տպագրության՝ 11.10.2014թ.:</p>
--	--	---	--	---

«Լուսարար» թերթը տարածվում է միայն բաժանորդագրությամբ: