

33(320)

20.11.2012թ.

Հրատարակվում է 1999թ. սեպտեմբերից

Հանաչել գիտնականությունն և գիտնականին, իմանալ զբանս հանճարոյ

# ԼՍՏԱՐԱՐ

Лусарар

ԳԻՏԱԿՐԹԱԿԱՆ ԹԵՐԹ

Lusarar

## Ո՞՞ ԹԵ ԶԱՆԿՈՒԹՅՈՒՆ, ԱՅԼ՝ ՕՐԻՆԱԶԱԾՈՒԹՅՈՒՆ

Աղբբեջանում, ինչպես և սպասվում էր, բուն հիստորիա են բարձրացրել Ուրուզվայի խորհրդարանի պատվիրակության ղարաբաղյան այցի կապակցությամբ: Ծիշտ է, իր ազգակիցներին հանգստացնելու նպատակով իլիամալիկյան քարոզչամեթոդական ազդարարել է «ընդամենը երկու խորհրդարանական այցի մասին»՝ շրջանցելով Ուրուզվայի օրենսդիր մարմնի ղեկավարի գլխավորած պատվիրակության ժամանան փաստը, սակայն հարևան երկրում անհանգստությունն ակնհայտ է: Եթե այդպես չլիներ, Աղբբեջանի արտգործնախարարության խոսնակ էլ՝ ման Աբդուլաևը, արտահայտելով իր գերատեսչության պաշտոնական տեսակետը, չէր հայտարարի, թե ուրուզվայցի պատգամավորների այցը Ղարաբաղ՝ մեծ հարված է հասցնում տարածաշրջանին:

Ի՞նչ հարվածի մասին է խոսքը: Տարածաշրջանի մի մասը Հայաստանն ու Ղարաբաղն են, իսկ երկու հայկական հանրապետություններում հնարավոր ամենաբարձր մակարդակով են ընդունել անդրօվկիանոսյան հյուրերին: Ավելին, ինքը՝ Ուրուզվայի խորհրդարանի նախագահ Խորխե Օռիկոն, Արցախի իր գործընկերների հետ համդիպման ժամանակ ելույթ ունենալով, մեծ պատիվ ու հարգանք է համարել Արցախում գտնվելը: Նա միաժամանակ ասել է, որ իրենք խաղաղության երկիր են և խաղաղության առաքելությամբ են եկել:

Ոչ ոք 1965-ին չկարողացավ խանգարել, որպեսզի առաջինն աշխարհում Ուրուզվայը պետականորեն ճանաչի Հայոց ցեղասպանությունը: Եվ ոչ մի ուժ չի կարող խոչընդոտել, որպեսզի ժողովուրդների ինքնորոշման իրավունքը հարգող այս երկիրը ճանաչի Լեռնային Ղարաբաղի Հանրապետության անկախությունը: Ուրուզվայցի խորհրդարանականը, պատասխանելով հայ լրագրողի՝ նույն համատեքստում հնչեցրած հարցին, չի բացառել Արցախի պետական անկախության ճանաչման հավանականությունը, սակայն նշել է, որ դա ժամանակ պահանջող գործընթաց է: Ըստ պատգամավորի՝ ԼՂՀ ճանաչման հարցում կողմնորոշում դրսևորելու համար անհրաժեշտ է, որպեսզի իրենց երկրի պետական-քաղաքական մյուս կառույցները և ծանոթանան ղարաբաղյան հիմնախնդրի ամբողջական էությանը: Այսպիսի իրատեսությունը հիմք է տալիս ասելու, որ Ուրուզվայում բնավ կաշկանդված չեն աղբբեջանական ազդեցություններով, և Աղբբեջանի ԱԳՆ բողոքի նոտան ընդամենը հերթական դեմարշ էր:

Երանց հունից հանել է նաև ղարաբաղյան իշխանությունների արժանապատիվ կեցվածքը. թե ԼՂՀ նախագահի մոտ, և թե Ազգային ժողովում պաշտոնական հանդիպումներն ընթացել են կայացած պետություններին բնորոշ արարողակարգով: Իրականության ճիշտ գնահատումը ղարաբաղյան իշխանությունների քաղաքական կուրսի կարևոր բաղադրիչն է, ինչը նկատել են նաև ուրուզվայցի խորհրդարանականները:

Բայց միայն սա՞ է վախեցնում Աղբբեջանին: Թերևս՝ ոչ, նրանք մտահոգված են նաև այն փաստով, որ ԼՂՀ-ի նկատմամբ հետաքրքրություն է դրսևորել աշխարհաքաղաքական շահերի առումով բոլորովին անկողմնակալ մի երկիր, որի օրինակը մոտ ապագայում կարող է վարակիչ դառնալ ուրիշների համար: Այս պարագայում Աղբբեջանը չի կարողանա նավթային կամ այլ գործոններով ներազդել վերջիններիս վրա, իսկ դիվանագիտական նոտաները պարզապես կմնան իբրև պատմության համար անպետքական մակուլատուրա կամ էլ լավագույն դեպքում «կզարդարեն» աղբբեջանական պատմության արխիվի աղբանոցը:

Անկախ ամեն ինչից, սկիզբ է դրված նոր զարգացումների, որոնք, անկասկած, ավելի տեսանելի կդարձնեն Լեռնային Ղարաբաղի Հանրապետության արժանապատիվ գոյությունը աշխարհի քարտեզին: Եվ դա պարզապես ցանկություն չէ, դա օրինաչափություն է:

«ԼՈՍԱՐԱՐ»

## ՀԱՄԱՏԵՂ ՔՆՆԱՐԿՈՒՄՆԵՐԸ ՆՊԱՍՏՈՒՄ ԵՆ ԱՆԵԼԻՔՆԵՐԻ ՀՍՏԱԿԵՑՄԱՆԸ



Նոյեմբերի 10-ին Շուշիում կայացավ ՀՀ և ԼՂՀ խորհրդարանների գիտության, կրթության, մշակույթի, երիտասարդության ու սպորտի հարցերի մշտական հանձնաժողովների համատեղ ընդլայնված նիստ՝ «Կրթության և մշակույթի ոլորտներում ընթացող բարեփոխումները՝ որպես ազգային հզորացման և միջազգային ճանաչման նախապայման. օրենսդրական հնարավորություններ ու խոչընդոտներ» թեմայով: Հայաստանյան պատվիրակության կազմում էին կրթության և գիտության նախարար Արմեն Աշոտյանը, մշակույթի փոխնախարար Արթուր Պողոսյանը, պատգամավորներ: Արցախից նիստի աշխատանքներին խորհրդարանական կարգի միջոցառում անցկացնում Շուշիում, և այս պարագայում, կարծում են, կարևոր են ինչպես հանդիպման անցկացման վայրը, այնպես էլ ընտրված

Նիստը վարում էր ՀՀ ԱԺ գիտության, կրթության, մշակույթի, երիտասարդության և սպորտի մշտական հանձնաժողովի նախագահ Ա. Դավթյանը, որը կարևորեց առաջին անգամ կիրառվող այս փորձը:

Դա ԼՂՀ մշակույթի և երիտասարդության հարցերի նախարարության հիմնանորոգված շենքում կազմակերպված առաջին լայնամասշտաբ միջոցառումն էր: Ողջունելով նիստի մասնակիցներին՝ ԼՂՀ ԱԺ նախագահ Աշոտ Դուլյանը կարևորեց հենց Շուշիում խորհրդարանական այս միջոցառումը կազմակերպելը. «Սենք առաջին անգամ ենք խորհրդարանական և միջխորհրդարանական կարգի միջոցառում անցկացնում Շուշիում, և այս պարագայում, կարծում են, կարևոր են ինչպես հանդիպման անցկացման վայրը, այնպես էլ ընտրված

թեմաները, որովհետև այս ձևով մենք լավագույն կերպով կարող ենք արժևորել այն դեռակատարությունը, որ ունեցել է հայոց հիմնավորը Շուշին թե՛ նախկինում ու նաև այսօրվա զարգացումների ու կայուն վաղվա հեռանկարների կտրվածքով»:

Համահայկական մշակութային հիմնախնդիրների՝ ժամանակակից մարտահրավերներին դիմակայելու հարցում իրենց կարևոր դերակատարությունն ունեն մշակույթն ու կրթությունը: Այս ոլորտների ազդեցության լծակները բավականին ընդգրկում են:

ԼՂՀ ՄԵ նախարար Նարինե Աղաբալյանն իր ելույթում անդրադարձավ մշակույթի ոլորտի հիմնախնդիրներին:

Մշակույթն այն դուռն է, որը հեշտ է բացվում Լեռնային Ղարաբաղի միջազգային ճանաչման գործում: Այս հարթակը, սակայն, դեռևս լիարժեք չի օգտագործվում: Մշակութային դիվանագիտության միջոցով հասնել Արցախի միջազգային ճանաչման, սա էր համատեղ նիստի մշակութային մասին վեաբերող հիմնական եզրահանգումը:

Ընդլայնված նիստի երկրորդ մասը նվիրված էր կրթության խնդիրներին: Մասնակցում էին ՀՀ և ԼՂՀ համապատասխան հանձնաժողովների անդամներ, կրթության և գիտության ոլորտի պատասխանատուներ, հանրակրթական, բարձրագույն և մասնագիտական ուսումնական հաստատությունների ղեկավարներ, մանկավարժներ: Այն վարում էր Արցախի խորհրդարանի գիտության, կրթության, մշակույթի, սպորտի և երիտասարդության հարցերի մշտական հանձնաժողովի նախագահ Արմեն Սարգսյանը: Բանախոսները ոլորտի երկու հանրապետությունների պատասխանատուներն էին:

## ՀԱՆՐԱԿՐԹՈՒԹՅԱՆ ՈՒ ՄԱՍՆԱԳԻՏԱԿԱՆ ԿՐԹՈՒԹՅԱՆ ԵՎ ՈՒՍՈՒՅՄԱՆ ՈՒՈՐՏՆԵՐԻ ԲԱՐԵՓՈՒՄՆԵՐԸ ԼՂՀ-ՈՒՄ

Սա էր ԼՂՀ կրթության և գիտության նախարար Սլավա Ասրյանի զեկուցման թեման: Նախարարի անկեղծությունը համատեղ նիստից մեծ էին: Այն պետք է ոչ միայն ոլորտի վերաբերյալ սպառնալից պատասխաններ տար, այլև հետագա անելիքները հստակեցներ:

Նախարարն իր ելույթը սկսեց Արցախում կրթական համակարգի բարեփոխումների անհրաժեշտությունից՝ հիմնվելով այն իրողության վրա, որ միևնույն կրթական դաշտում գտնվելը պարտադրում է ՀՀ-ում ընդունված որոշումներն Արցախում տեղայնացնել, իհարկե, որոշակի վերապահումներով: Իսկ որ կրթության ոլորտի բարեփոխումներն անհրաժեշտ են, ինքնին հասկանալի է: Զնայած խորհրդային դպրոցի՝ տարիներ ի վեր ստեղծված լավագույն ավանդույթներին, Խորհրդային Միության ճգնաժամային վիճակը փոխանցվեց նաև հանրակրթական դպրոցներին: Ձևակառուցված մուսուլման աշխարհը, ինչպես օրինակ, պար-

տադիր 100-տոկոսանոց առաջադիմությունը և այլ երևույթներ: Այստեղից էլ առաջ եկան այն խոչընդոտները, որոնք արգելակում էին կրթության ոլորտի զարգացումը: Եվ ՀՀ-ն որպես ինքնուրույն անկախ պետություն ձևավորվելուց հետո առաջին խնդիրը կրթության ոլորտի բարեփոխումներն էին: Նույնն էլ՝ Արցախում: Ու դրանք սկսեցին համաքայլ իրականացվել:

Բարեփոխումների հիմնական առանցքը գերակա ոլորտ հանդիսացող հանրակրթությունն է: Ներդրվեցին նոր ծրագրեր, նոր դասագրքեր, չափորոշիչներ, կատարվեցին կառուցվածքային փոփոխություններ. նախ կատարվեց անցում 11-ամյա, ապա՝ 12-ամյա ուսուցման, ինչն ինքնըստինքյան առաջ է բերում օրենսդրական բնույթի խնդիրներ:

Հանրակրթությունը գերակա ոլորտ է համարվում նաև պետության կողմից ուշադրության կենտրոնում պահվելու և ֆինանսավորման առումով, քան-

զի այն կրթության մյուս օղակների լիարժեք գործունեության հիմքն է:

Իսկ հանրակրթությունը սկսվում է նախադպրոցական կրթությունից: Խոսելով նախակրթարանների, մասնավորապես մանկապարտեզների մասին, ԼՂՀ կրթության և գիտության նախարարը նշեց, որ ցանցը համալրման լուրջ կարիք ունի: Պատերազմական տարիներին այս բնագավառում մեծ կորուստներ ունեցանք: Մինչև պատերազմը Արցախում գործում էին 99 պետական մանկապարտեզներ: Դրանց ընդհանուր թիվը հանրապետությունում այսօր ընդամենը 40 է, որոնցից 27-ը՝ պետական: Բացը լրացնելու նպատակով դպրոցներին կից ստեղծվեցին նախադպրոցական խմբեր, որոնք նպատակը երեխաներին դպրոցին մոտեցնելու է: ՀՀ ԿԳՆ-ի հետ մշակված՝ կրթարանների համապատասխան ծրագրերով առաջնորդվելով, ոլորտը ոտքի կանգնեցվեց: Բայց անելիքները դեռ շատ են, ասաց

նախարարը՝ որոշակի պատկերացում տալով այդ ոլորտում կատարված բարեփոխումների մասին: Առայժմ ունենք այդպիսի 36 խմբեր, բայց դրանց անհրաժեշտությունը խիստ զգացվում է շրջաններում: Եվ այն դպրոցներում, որտեղ կան նախադպրոցական տարիքի առնվազն 10 երեխաներ, նման կարգի խմբեր են ձևավորվում: Ս. Ասրյանը վկայակոչեց նաև երկրի նախագահի նախընտրական ծրագիրը, որում նախադպրոցական կրթության առանձնակի տեղ է տրված, և այս ուղղությամբ քայլեր արվում են. տարեկան 2-3 նոր շենքեր են կառուցվում, նոր մանկապարտեզներ բացվում, և գործընթացը շարունակական է:

Վիճակն առանձնապես վատ է Ստեփանակերտում, որտեղ ունենք ընդամենը երեք պետական և երկու ոչ պետական մանկապարտեզներ՝ շուրջ 900 երեխայի ընդգրկումով: Մոտակա տարիներին այստեղ նոր մանկապարտեզներ կբացվեն:

ԿՐԹԱԿԱՆ ԴԱՅՏ

... ԲԱՐԵՓՈՒՍՈՒՄՆԵՐԸ ԼՂԶ-ՈՒՄ

ՊԱՐՏԱԴԻՐ` 12-ՄԱՅԱ ԿՐԹՈՒԹՅՈՒՆԸ

1 թ Սախկին 4-րդ մանկապարտեզի շինարարական աշխատանքներն ընթացքի մեջ են, ինչպես նաև հ.6 դպրոցը շահագործման հանձնելուց հետո մասնակցությունը, վերջիններս՝ որպես մասնաճյուղ, կցվեցին մոտակա գյուղերի դպրոցներին: Դպրոցներից երեքը առանձնացված ավագ դպրոցներ են (երկուսը՝ Ստեփանակերտում, մեկը՝ Շուշիում): Առկա են նաև հոսքային ուսուցմամբ հինգ միջնակարգ դպրոցներ շրջակայքում: Մնացածը միջնակարգ կամ հիմնական դպրոցներ են, որտեղ ուսուցումն իրականացվում է ընդհանուր հոսքի ծրագրերին համապատասխան: Նախարարի հավաստմամբ՝ ավագ դպրոցը տալիս է իր արդյունքը: Այն, որ այստեղ տարվում է հոսքային ուսուցում, և այն, որ դա կատարվում է երեխաների ընտրությամբ, որ յուրաքանչյուր աշակերտ հիմնական դպրոցն ավարտելուց՝ մաս կարողանում է ստանալ արհեստագործական կամ միջին մասնագիտական կրթություն՝ իրողություն է: Այսօր, ավագ դպրոցը միանգամից չի կայանում: Նախարարը չէր ցանցեց թերությունները, որոնց առնչությամբ նախարարությունը քննարկումներ է կազմակերպել: Հանդիպումներն ուսուցիչների, ծնողների, աշակերտների հետ դրական տեղաշարժ են արձանագրել: Եթե սկզբնական շրջանում երեխաները համատարած տեղափոխվում էին ավագ դպրոց, ապա հիմա այդպես չէ: 50-60 տոկոսից էլ քիչ մասն է գնում ավագ դպրոց, քանզի շատերը գիտակցում են, որ այստեղ պահանջներն ավելի խիստ են գիտելիք ստանալու առումով: Եվ նախընտրում են միջին մասնագիտական կամ արհեստագործական հաստատությունները, իսկ որոշներն էլ ընդհանրապես դուրս են մնում համակարգից: Նաև այս տարվա ընդունելության արդյունքներն են վկայում ավագ դպրոցի գերազանցության մասին: Այսպես, ավագ դպրոցի շրջանավարտների թիվը կազմելով ընդհանուր շրջանավարտների 40%-ը՝ բուհ ընդունվածների մեջ նրանք կազմել են 65%: Անվճար ուսուցման համակարգում տոկոսային հարաբերությունը նույնպես ավագ դպրոցի օգտին է: Այստեղից հետևում է, որ ավագ դպրոցը ուսման որակի, գիտելիքների հարողորման, յուրացման առումով շահեկան վիճակում է: Բայց այստեղ էլ խնդիրներ կան: Ս. Ասրյանն անդրադարձավ նաև դրանց: Ավագ դպրոցների ստեղծմամբ, ցավոք, չդադարեց կրկնուսուցման գործընթացը. այն գործում է զուգահեռ: Նախարարի համոզմամբ՝ դա ժամանակի խնդիր է. երբ ավագ դպրոցն անհրաժեշտ բարձրության վրա գտնվի, այդ խնդիրն էլ կլուծվի:

տական կրթության ոլորտում նույնպես առաջընթաց կա: Ավագ դպրոցի գործունեության մի դրական կողմն էլ հենց այն է, որ կարծես թե արդեն սպառվող այդ օղակը վերակենդանացել է: Դրան նպաստել է նաև այն, որ կառավարության համապատասխան որոշմամբ թույլ է տրվում միջին մասնագիտական հաստատությունները «4» և «5» գնահատականներով ավարտածներն ընդունվեն համապատասխան մասնագիտությամբ բուհերի 2-րդ կամ 3-րդ կուրսեր, ինչը խթանել է հոսքը դեպի միջին մասնագիտական կրթական հաստատություններ: Բայց այս օղակում էլ դեռ անելիքներ կան: Պետք է ներդրվեն ուսուցման մոդուլային մեթոդը, նոր ուսումնական պլանները:

Դառնալով բարձրագույն ուսուցման բնագավառին՝ ԼՂՀ ԿԳ նախարարը նշեց, որ Արցախում գործող երկու պետական (ԱրՊՀ և ՀՀ ագրարային համալսարանի Արցախի մասնաճյուղ) և երեք ոչ պետական («Գրիգոր Նարեկացի», «Մեսրոպ Մաշտոց» համալսարաններ, «Գյուլբյան» կիրառական արվեստի ինստիտուտ) բուհերի համար գործում է նույն օրենսդրական դաշտը՝ ընդունելության, ուսումնառության, ուսանողների շարժունության առումով, և հավասար մրցակցային դաշտ է ստեղծված: Պետության չճանաչված լինելու հանգամանքով պայմանավորված՝ որոշակի խնդիրներ կան բուհերի և նրանց շրջանավարտների ուսումնառումը: Այս երկրներում շարունակելու համար, բայց փաստ է և այն, որ մեր բուհերը կտրված չեն աշխարհից, որ գործում կապ կա առաջին հերթին մեր և հայաստանյան բուհերի միջև: Ինչպես նաև ընդլայնում են համագործակցության շրջանակները՝ կապեր ստեղծելով արտերկրի բուհերի հետ, ընդօրինակում են միջազգային փորձը՝ ինտեգրվելով եվրոպական կրթական համակարգին: Արցախի պետական համալսարանում արդեն հինգ տարի է, ներդրվել է կրեդիտային համակարգը, իսկ այս տարվանից սկսած, առաջին կուրսերում բոլոր մասնագիտությունների գծով քննությունները կազմակերպվում են համալսարանում ստեղծված գիտելիքների գնահատման կենտրոնում՝ թեստային առաջադրանքների միջոցով: Այսինքն՝ այս ձևով երկրորդ պլան է մղվում ուսանող-դասախոս գործուն: Ս. Ասրյանը տեղեկացրեց, որ նշված մեթոդը հետագայում կկիրառվի ողջ համալսարանական գործընթացում: Այդուհանդերձ, Արցախի բուհերը չլուծված խնդիրներ չառնեն. բոլոր մասնագիտությունների գծով չէ, որ ապահովված են որակյալ դասախոսական կազմով: Իսկ ընդհանուր խնդիրը ՀՀ բուհերի հետ համահունչ որակյալ կադրեր պատրաստելն է: Այս գործում Հայաստանի կառավարությունն օժանդակում է. տարեկան 60 բակալավրիական, 30 մագիստրոսական և 5 ասպիրանտական տեղեր է տրամադրում Արցախին: Անգամ երբ խնդիր է առաջանում դրանից ավել ընդունել, ՀՀ բուհերն ընդառաջում են: Նաև կարգավորված է դարաբաղի ուսանողների՝ արտերկրում ուսում ստանալու խնդիրը «Լոյս» հիմնադրամի և պետության կողմից տրամադրված զուամրների հաշվին: Ներկայումս այդպիսի 14 ուսանող ունենք:

Վերջում ԼՂՀ ԿԳ նախարարը հանդես եկավ մի շարք ուշագրավ առաջարկություններով՝ մեկնաբանելով, որ դրանք նաև հիմք կհանդիսանան որոշակի օրենսդրական փաստաթղթերի ընդունման, որոնց նպատակն է վերացնել ընդհանուր գործի կայացմանը խանգարող՝ ոլորտում տեղ գտած ձևականությունները: Առաջարկություններն, իրոք, խորհելու տեղիք են տալիս:

«Պարտադիր կրթության մախապայմանը և կրթական ծրագրերի կազմակերպման այլընտրանքային հնարավորությունը ավագ դպրոցում, քոլեջում, արհեստագործական ուսումնարանում» գեկուցումով հանդես եկավ ՀՀ կրթության և գիտության նախարար Արմեն Աշոտյանը՝ խոսելով համակարգում նախատեսվող հետագա անելիքներից: ՀՀ նոր կառավարության նոր ծրագրի համաձայն՝ կրթության ոլորտին վերաբերող հիմնադրույթով 12-ամյա կրթությունը համարվում է պարտադիր, ընդ որում՝ մասնագիտական կրթությունը: Նախարարի համոզմամբ՝ այսօր գործող համակարգն իրեն սպառել է: Վիճակագրական տվյալներն ավելի քան անհանգստացնող են: Հայաստանում տարեկան շուրջ 5000 աշակերտ 9-րդ դասարանից հետո չի գնում ոչ ավագ դպրոց, ոչ ուսումնարան և ոչ էլ քոլեջ: Այսինքն՝ տարեկան նույնքան երեխա դպրոցից դուրս է գալիս և այլևս որևէ հաստատությունում կրթությունը չի շարունակում: Այնպես է, որ այդ երեխաներն ապագայում դատապարտված են ավելի վատ սոցիալական պայմանների, ավելի ցածր աշխատավարձի, նույնիսկ՝ աղքատության, համոզված է Ա. Աշոտյանը: «9-րդ դասարանից հետո աշակերտը պետք է կարողանա գնալ այն ճանապարհով, որը, նախ՝ ինքն է ուզում, և, երկրորդ՝ որը մենք թույլ ենք տալիս, - ասաց ՀՀ ԿԳ նախարարը: Ցածր միավորներով աշակերտը չի կարող անարգել գնալ ավագ դպրոց: Ներկայումս կտրուկ կանոններ չկան դաշտը կանոնակարգելու համար, բայց ակնհայտ է, որ շենք պետք է հստակեցվի»:

ՀՀ նախարարը խոսեց նաև մասնագիտական կրթությունն այն համայնքներում կազմակերպելու խնդիրներից, որտեղ չկան արհեստագործական, միջին մասնագիտական ուսումնական հաստատություններ: «Մեր խնդիրը երեխային պարտադիր ավարտեցնելը չէ. սա պետք է ի սկզբանե հասկանանք: Խնդիրը՝ երեք տարի և երեխային պահել կրթության համակարգում, տալ մասնագիտական հմտություններ (որևէ մասնագիտությամբ)՝ հետո նրան բաց թողնել կյանք, աշխատաշուկա՝ նրան շանս տալով վաղը, մյուս օրը հավակնել ավելի բարձր սոցիալական դերակատարության», - ասաց Ա. Աշոտյանը: Նրա խոսքերով՝ միակ տարբերակը, որի վրա այսօր կանգ են առել ոլորտի պատասխանատուները, արհեստագործական հոսքով ավագ դպրոցների ծրագրի իրականացումն է, որի միայն անվանումն է ավագ դպրոց, իսկ ավելի շատ միտված է լինել արհեստագործական ուղղվածության: Նման պիլոտային ծրագիր թույլատրվել է արդեն երեք տարի է՝ իրականացվում է «Մխիթար Սեբաստացի» կրթահամալիրում: Եվս մեկ տարի, ինչպես նշեց ՀՀ ԿԳ նախարարը, կամփոփեն արդյունքներն, ու շտկումներից հետո այդ մոդելը կտարածվի համարապետությունում:

Ա. Աշոտյանը տեղեկացրեց, որ ՀՀ-ում պատրաստվում է օրինագիծ, որը շուտով կներկայացվի հանրությանը: Հետևյալ խնդիրն է դրվում. սովորողների ակտիվ հոսքը ՄՍՈՒԳ-ներ երկակի պատճառաբանությամբ է պայմանավորված. մի կողմից կա մարսված գաղափար. մարդիկ սկսել են հասկանալ, որ ավելի լավ է լինել պահանջված մասնագետ, քան չպահանջված դիպլոմավոր: Բայց այն մակարդակի վրա է նրանց համար, ովքեր խուսափում են ավագ դպրոցից (համեմայն դեպք, ՀՀ-ում այդպես է): Այնտեղ դեռևս կրթական գործընթացի կարգապահության վերահսկողության մեխանիզմները թերի են, ինչով հարվածում են ավագ դպրոցին: Սովորողները հայտնվում են առավել մրցակցային պայմաններում: Կարող են չգնալ դասի, նախընտրած 2-3 մասնագիտությամբ մասնավոր պարապմունքների հաճախել: «Վայելում են վերջին երեք տարիները, երբ ավագ դպրոցում աշակերտները տքնում են», - ասաց ՀՀ նախարարը՝ ներկայացնելով, թե ինչ ձևով են ուզում այս հարցը լուծել: Քոլեջից բուհ տեղափոխվելը բացառվում է կամ էլ դրվում է պայման՝ ուսումնարանների և քոլեջների շրջանավարտներն իրավունք ունեն շարունակել կրթությունը դրանից բարձր մակարդակով, 6-ամյա աշխատանքային ստաժից հետո՝ հաշված ավարտման օրից: Աժ-ում կառաջարկվի քննարկել նաև քոլեջների և ուսումնարանների

տնօրենների հավաստագրման հարցը:

Սախկին կրթության մասին արդեն երեք տարի է՝ համաշխարհային բանկի հետ ծրագիր է իրականացվում: ՀՀ 220 համայնքներում նախկին կրթարաններ կլինեն: Դրանք բացում են 5-ից բարձր երեխաների համար, մեկ տարվա կտրվածքով: Ավելի շուտ կրթական հաստատություններ են դրանք, քան մասնակապարտեզներ: Առաջարկություն է լինելու գալիք տարում նախադպրոցական կրթության վերջին տարին դարձնել պարտադիր, որը կֆինանսավորվի պետության կողմից: Իսկ մինչև պարտադիր դարձնելը, այն համայնքներում, որտեղ չկան մասնակապարտեզներ, դպրոցական հենքի վրա նախադպրոցական կրթության այս մոդելը կիրառել:

Բարձրագույն կրթության առնչությամբ ՀՀ ԿԳ նախարարն ասաց, որ ժամանակն է պետական բուհերի խոշորացման, բայց առայժմ խուսափում են դա անել, քանզի արդեն սկսվել են դժգոհությունները: «Ակնհայտ է, որ այս հարցը վաղ թե ուշ դրվելու է որևէ նախարարի կողմից: Եթե դա չանենք այսօր, պետք է մեկ ուրիշն անի վաղը: Դա օրակարգում անխուսափելիորեն հայտնվող հարցերից է», - ասաց նա՝ համոզված, որ եթե չգնան խոշորացման ճանապարհով, բուհական համակարգում լուրջ փոփոխություններ ակնկալել չեն կարող: «Մենք լավատես ենք և պատրաստ ենք դիմադրության: Դիմադրությունը թույլ է տալու մեզ հասկանալ՝ մենք ճի՞շտ ենք անում, թե ոչ: Իսկ հասկանալու դեպքում դիմադրությունը դառնում է հաղթահարելի», - ասաց Ա. Աշոտյանը:

ՀՀ ԿԳ նախարարն անդրադարձավ գործընկերոջ՝ Արցախի կրթության և գիտության նախարարի կողմից բարձրացված խնդիրներին ու առաջարկություններին, որոնց մի մասին նա ակնհայտորեն համաձայն է: Հարցերի մյուս մասը քննարկվեց նիստի ընթացքում:

Երկու երկրների կրթության և գիտության նախարարները պատասխանեցին նաև ներկաների հարցերին, որոնք նույնպես վերաբերում էին համակարգում իրականացվող բարեփոխումներին: Ծավալված շահագրգիռ քննարկումների արդյունքում ելույթներով հանդես եկան և իրենց դիտարկումներն ու առաջարկությունները ներկայացրին ՀՀ ԱԺ պատգամավոր, «Դպրոց-կենտրոնների միություն» իրավաբանական անձանց միության նախագահ Ռուզաննա Մուրադյանը, ԱրՊՀ ռեկտոր Ստեփան Դադայանը, ՀՀ ԱԺ գիտության, կրթության, մշակույթի, սպորտի և երիտասարդության հարցերի մշտական հանձնաժողովի գլխավոր փորձագետ, ուսուցման ազգային հիմնադրամի տնօրեն Մարինե Հակոբյանը, ԼՂՀ ԳԹԿ տնօրեն Յուրի Քարամյանը, ԼՂՀ ԱԺ պատգամավոր՝ Ստեփանակերտի հ. 1 դպրոցի տնօրեն Ռոմելա Դադայանը:

Նման ձևաչափով անդրամիկ հանդիպումը, բնականաբար, կունենա իր շարունակությունը, համոզված էին նիստի մասնակիցները:

«Մենք ամեն ինչ կանենք, որպեսզի ԼՂՀ մեր գործընկերների ծայրը լսելի դարձնենք միջազգային կառույցների ներկայացուցիչներին, ովքեր ներկա կլինեն մեր հանձնաժողովի կողմից կազմակերպվող քննարկումներին», - նիստի ամփոփման ժամանակ ասաց Արմեն Աշոտյանը:

«Քանի որ գտնվում ենք նույն կրթական դաշտում, մի շարք օրենքների առնչությամբ մենք առաջարկել ենք, որպեսզի Հայաստանում նախքան դրանք ընդունելը քննարկումներ անցկացվեն երկու հանձնաժողովների միջև: Նրա համար, որպեսզի մենք կարողանանք ներկայացնել նաև մեր առաջարկները: Սա է թելադրում պրակտիկ, ճիշտ համագործակցությունը: Ես լավատես եմ, և ըստ իս, այս ձևով նոր աստիճանի կհասցվի մեր համագործակցությունը», - ասաց Սլավա Ասրյանը:

Համատեղ նիստի ավարտին հայկական երկու երկրների Ազգային ժողովների գիտության, կրթության, մշակույթի, սպորտի և երիտասարդության հարցերի մշտական հանձնաժողովների միջև ստորագրվեց համագործակցության հուշագիր, որով հստակեցվում են հետագա անելիքները:

ԿՐԹԱԿԱՆ ԴԱՅՏ

ԿՐԹՈՒԹՅԱՆ ԵՎ ՓԻՏՈՒԹՅԱՆ ՆԱԽԱՐԱՐԸ ԱՌԱՋԱՐԿՈՒՄ Է

- Հաշվի առնելով մեր երկրամասի առաձեռնահատկությունները՝ առաջին դասարան ընդունել մինչև սեպտեմբերի 1-ը 5 տարեկանը լրացած երեխաներին՝ նրանց պարտադիր ուսուցումը կազմակերպելով մանկապարտեզում կամ դպրոցում, ապահովելով նախադպրոցական ավագ խմբի որոշ պայմաններ: Նման մոտեցման շնորհիվ 12-ամյա միջնակարգ դպրոցի ավարտման տարիքը մեկ տարով կնվազի: Դպրոցը կավարտեն 17 տարեկանում: Փորձը ցույց է տալիս, որ նախադպրոցական խմբում երեխաները տեսողական փոփոխություններ են կատարում, նախադասություն գրում: Հետևաբար, հնարավոր է, որ այդ տարիքում երեխաները գրաճանաչությանը և տիրապետեն: Ելակետը սեպտեմբերի 1-ն է, որ 5 տարեկանը չեն համվում, բայց երեխաների մի մասն իրականում 5,5 տարեկան կլինի: Եվ սա պայմանականորեն համարել առաջին դասարան: Ընդ որում, երեխաները մանկապարտեզներից չեն համվում, և բոլոր դպրոցներում պարտադիր նախադպրոցական խմբեր են ստեղծվում:

- Հաշվի առնելով, որ գյուղերում դեռևս չի հաջողվում ավագ դպրոցներ բացել, իսկ երեխան մեղավոր չէ, որ նման պատրաստվածություն չի ստանում և բուհական ընդունելության ժամանակ հայտնվում է ոչ մրցակցային պայմաններում ավագ դպրոցների շրջանավարտների համեմատությամբ, ստեղծել ենթաշրջանային դպրոց-կենտրոններ, որոնցում 10-րդ և 11-րդ դասարաններում սովորողների համար շաբաթը 1-2 օր, իսկ 12-րդ դասարաններում սովորողների համար՝ 2 օր կազմակերպել ավագ դպրոցի հոսքային առարկաների ծրագրերին համապատասխան խմբային պարապմունքներ: Հիմնական պարապմունքներին 5 օր հատկացնելով և 1 օր ենթաշրջանի որևէ առաջավոր դպրոցներից մեկում կենտրոնացնելով ու նրանց նախընտրած առարկաներից խորացված գիտելիքներ տալով՝ որոշ չափով կվերացվի այդ տարբերությունը:

- Հաշվի առնելով այն հանգամանքը, որ առաջիկայում պարտադիր է միջնակարգ կրթության օրենսդրական պահանջը, որի մեջ մտնելու է նաև արհեստագործական և միջին մասնագիտական կրթությունը, և 10-միավորային համալսարանում բոլորը գնահատական են, այդ թվում՝ «1»-ը, «2»-ը, «3»-ը, ավելորդ է դառնում «բավարար», «անբավարար» գնահատական հասկացությունը, հատկապես որ գործող գնահատման համակարգում չկա «անբավարար»: Պետք է ազատականության սկզբունքը գործի. երեխային գիտելիք տալ, ոչ թե պահանջել, որ նա անհրաժեշտ գնահատական ստանա: Հետևաբար, սովորողներից դասարանից դասարան փոխադրելու համար սահմանափակում չմտցնել ու 1-3 միավորներով նույնպես թույլատրել փոխադրել հաջորդ դասարան և միայն ծնողի և սովորողի ցանկությամբ ու մանկախորհրդի որոշմամբ թողնել նույն դասարանում դասընթացը կրկնելու: Այսինքն, գնահատականը՝ որպես խթանման միջոց, պետք է վերանայ, ուղղակի առաջանա ուսում ստանալու պահանջումը:

- Վերացնել 9-րդ դասարանի ավարտական և 12-րդ դասարանի պետական ավարտական քննությունները, քանի որ գործող գնահատման համակարգով կիսամյակային և տարեկան գնահատականների մշակման պահանջները, արտաքին ստուգումները հիմք են հանդիսանում սովորողների տարեկան օբյեկտիվ

գնահատման համար, և դրանց հիման վրա կարելի է իրականացնել ավագ հոսքային դասարանների, արհեստագործական, միջին մասնագիտական հաստատությունների ընդունելություն: Այդ քննությունները հիմնականում կրում են ձևական բնույթ: Առաջարկությունն ընդունվելու դեպքում պետք է փոփոխություններ կատարվեն «Կրթության մասին» և «Հանրակրթության մասին» օրենքներում:

- 12-րդ դասարանում ուսումնական պարապմունքներն ավարտել մայիսի 10-ին, միասնական քննությունները սկսել մայիսի 15-ից և ավարտել մինչև հունիսի 25-ը, այդ ժամանակահատվածում ավարտել նաև լրացուցիչ փուլը և կենտրոնացված քննությունները, ինչը հնարավորություն կտա բուհական քննությունների բնական կազմակերպմանը և տղաների գորակազի հարցերի լուծմանը:

- Մեր հանրապետությունում դեռ չլուծված խնդիր է մնում դպրոցների կարգավիճակը: 2006թ. կառավարությունը որոշում է ընդունել 33 դպրոցներ վերածակերպել որպես ՊՈԱԿներ: Սակայն այդ խնդիրը չի իրականացվել հիմնականում այն առումով, որ դպրոցներին ինքնուրույնություն տալը նախարարությունը դեռ վաղ է համարում՝ ֆինանսատնտեսական խնդիրներ լուծելու տեսակետից: Այսօրվա դրությամբ միայն 3 առանձնացված ավագ դպրոցներ են գործում որպես ՊՈԱԿներ, որպես իրավաբանական անձ՝ նրանք ունեն իրենց ինքնուրույն հաշվեկշիռը: Հաշվի առնելով, որ մեր դպրոցների հիմնական մասը փոքրաթիվ է, և ինքնուրույն ֆինանսական գործունեություն ծավալելն ինչ-որ տեղ ոչ ճիշտ է, հետևելով վերջերս կառավարության կողմից ընդունված՝ «Արտադպրոցական կրթության մասին» նոր օրենքին, որով արտադպրոցական հիմնարկներին տրվում է պետական հիմնարկի կարգավիճակ՝ նախկին որոշմամբ տրված ՊՈԱԿ-ի փոխարեն, նույն ձևով հանրակրթական դպրոցների կարելի է տալ պետական հիմնարկի կարգավիճակ և ֆինանսական գործառնություններ իրականացնել կենտրոնացված ձևով՝ կրթության բաժինների միջոցով: Այսինքն՝ մեծաթիվ սովորողներով ուսումնական հաստատություններին տալ ՊՈԱԿ-ի, մյուսներից՝ «Պետական հիմնարկ» կարգավիճակ:

- Անցած տարի գործարկման է դրվել ուսուցիչների առեստավորման գործընթացը, և առաջին փուլով 830 ուսուցիչ առեստավորվել է: Կարգում, սակայն, կան որոշ անհարթություններ: Մի շարք հարցեր պարզաբանումներ են պահանջում: Այսպես, համատեղությամբ, դպրոցի դեկավար, ուսումնաօժանդակ աշխատողները, վաստակավոր մանկավարժները պետք է առեստավորվեն, մի քանի առարկա դասավանդող ուսուցիչները յուրաքանչյուր առարկայի գծով պետք է առեստավորվեն: Պետական մեծի դիպում չունեցող ուսուցիչն առեստավորման փուլում թողնել՝ աշխատել: Ուսուցիչների տարակարգի շնորհման կարգում պահանջվում են տպագրված նյութեր: Որո՞նք են համարվում գիտամեթոդական, մանկավարժական՝ դրանց մեխանիզմները հստակեցման կարիք ունեն:

- Պահպանել բուհերի ընդունելության միասնական կարգը. սա իրեն արդարացնում է: Սակայն անհրաժեշտ է վերանայել մասնագիտությունների ցանկը, օրինակ, հանել «Գծագրություն» առարկայի քննությունը, քանի որ այն արդեն որպես ինքնուրույն առարկա չի հանդես գալիս. նրա որոշ թեմաներ մտցված են

«Տեխնոլոգիա» առարկայի դասընթաց, բայց նրա և՛ նյութատեխնիկական բազան, և՛ դասավանդման դրվածքը անմխիթար վիճակում են և ուշադրություն են պահանջում:

- Միջին մասնագիտական կրթության ոլորտում առաջընթաց կա կոնտինգենտի լրացման ուղղությամբ: ՀՀ նախարարի կարծիքով, կարգը, ըստ որի միջին մասնագիտական կարող են մտնել բուհի 2-րդ կամ 3-րդ կուրսում, պետք է փոխվի, քանի որ այդ հաստատությունների շրջանավարտներն ավագ դպրոցի համեմատ արտոնյալ վիճակում են: Կարգը թողնել նույնը, ուղղակի բուհերի ընդունելության նման միջին մասնագիտական ուսումնական հաստատությունների շրջանավարտների համար կենտրոնացված քննություններ կազմակերպել, որի արդյունքներով ընդունել բուհի 2-րդ կամ 3-րդ կուրս: Մրանով և կարգը կպահպանվի, և ընտրություն կկատարվի, այսինքն՝ միայն գիտելիք ունեցող շրջանավարտը կընդունվի բուհ, ինչպես նաև այս ձևով բուհի սովորողն արտոնություն չի ունենա ավագ դպրոցի շրջանավարտի հանդեպ:

- Հաշվի առնելով, որ «Հանրակրթության մասին» ԼՂՀ օրենքով պարտադիր է ուսուցիչ բարձրագույն կրթություն ունենալը, և միջին մասնագիտական կրթություն ունեցող ուսուցիչները կարող են շարունակել իրենց մանկավարժական գործունեությունը մինչև 2018 թվականը, նրանք բարձրագույն կրթություն ստանալու նպատակով թույլատրել առանց միասնական քննություններ հանձնելու ընդունվել բուհերի համապատասխան մասնագիտությունների հեռակա առաջին կուրս:

- Բուհերում ստեղծել գիտելիքների ստուգման տեղեկատվական կենտրոն և միջանկյալ ու եզրափակիչ քննությունները կազմակերպել թեստային առաջադրանքների միջոցով՝ բացառելու ուսանող-դասախոս սուբյեկտիվ գործոնը (այն օրինակը, որ ԱրՊՀ-ն սկսել է իրականացնել):

- Մի ցավոտ հարց. որոշ պետություններում Պարապետի բուհերն ավարտած շրջանավարտների դիպումը չի ճանաչվում և խոչընդոտ է հանդիսանում այնտեղ ուսումը շարունակելու ասպիրանտուրայում կամ մագիստրատուրայում: ՀՀ նախարարն այսպիսի առաջարկություն է արել՝ տալ կրկնակի դիպումներ՝ մինչև Պարապետյան հարցի կարգավորումը: Հայաստանյան այն բուհերը, որոնք համապատասխան մասնագիտությամբ շրջանավարտներ են տալիս, համագործակցելով արցախյան բուհերի հետ ծրագրերը, ուսումնական պլանները համապատասխանեցնելու առումով, դիպումներ տան նաև Արցախի բուհերի շրջանավարտներին:

- Դիմողների կողմից հանրակրթական դպրոցների ավարտման և մասնագիտական ուսումնական հաստատություններ ընդունվելու պահանջներին լիարժեքորեն տեղեկացված լինելու նպատակով հաստատել միասնական կարգեր, որոնց ընդունման ժամկետները հաստատել համապատասխան օրենքներով և ոչ ուշ, քան տվյալ տարվա դեկտեմբերի 15-ը: Նախարարը նկատի ունի հետևյալը. հայտնի է, որ մասնագիտությունների և քննությունների ցանկը «Կրթության մասին» ՀՀ օրենքով հաստատվում է մինչև նոյեմբերի 20-ը, Արցախում՝ մինչև դեկտեմբերի 20-ը (ժամկետ է թողնվել ՀՀ որոշումներն ուսումնասիրելու համար): Այդ նույն ձևով էլ թող լինեն ընդունելության, դպրոցներում ավարտման-փոխադրման կարգերը, այսինքն՝ շրջանավարտը մինչև դեկտեմբեր ամիսն իմանա իր հետագա անելիքները:

Հավերժի ճամփորդ ՎԻԳԵՆ ՍՈՒՐԵՆԻ ՀԱՅՐԱՊԵՏՅԱՆ

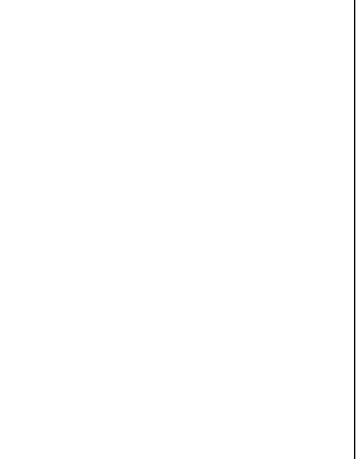

Կյանքից հեռացավ Վիգեն Սուրենի Հայրապետյանը: Արցախի Հանրապետության նախագահի աշխատակազմի տեղեկատվության գլխավոր վարչությունը տեղեկացնում է, որ Նախագահ Բակո Սահակյանը նոյեմբերի 17-ին ցավակցական հեռագիր է հղել Արցախյան շարժման վետերան, Ստեփանակերտի պատվավոր քաղաքացի Վիգեն Հայրապետյանի ընտանիքին:

Հեռագրում ասված է. «Խոր վշտով ու կակիծով տեղեկացանք մեր ժողովրդի արժանավոր զավակ Վիգեն Սուրենի Հայրապետյանի մահվան մասին:

Վիգեն Հայրապետյանը մեծ հարգանք էր վայելում ինչպես Արցախում, այնպես էլ Հայաստանում ու Սփյուռքում: Նա մեծ ներդրում ուներ Արցախի Հանրապետության կայացման գործում, եղել է դարաբաղյան ազատագրական շարժման առաջամարտիկներից, ում դեկավարությամբ տեղի է ունեցել Լեռնային Ղարաբաղի ժողովրդական պատգամավորների մարզխորհրդի 1988թ. փետրվարի 20-ի պատմական նստաշրջանը, եւ հենց նա է 1991 թվականի սեպտեմբերի 2-ին հրապարակել ԼՂՀ հռչակման մասին հռչակագիրը:

Անգնահատելի է Վ.Ս.Հայրապետյանի ներդրումը նաև կրթության զարգացման գործում: Նա կրթել է ուսուցիչներին և հայտնիիքի հանդեպ: Պետությունն արժանվույն է գնահատել Վիգեն Հայրապետյանի վաստակը պարգևատրելով նրան «Գրիգոր Լուսավորիչ» շքանշանով եւ պետական այլ պարգևներով, շնորհելով ԼՂՀ վաստակավոր մանկավարժի պատվավոր կոչում:

Լեռնային Ղարաբաղի Հանրապետության ողջ ժողովրդի, իշխանությունների և ամենամբ իմ անուկից խորին վշտակցություն ու զորակցություն են հայտնում հանգուցյալի բոլոր հարազատներին ու մերձավորներին: Այս ծանր պահին մենք ձեր կողքին ենք եւ ձեզ հետ միասին կիսում ենք անդառնալի կորստի ցավը:

Վիգեն Հայրապետյանի պայծառ հիշատակը միշտ վառ կմնա բոլորիս սրտերում:»

ԵՐԿՐՈՐԴ ԱՆՎԱՍ ԱՐՃԱՆՈՒՄ

Նոյեմբերի 15-ին անցկացվեց «Ռուսական արջուկ» լեզվաբանություն բոլորի համար ռուսաց լեզվի միջազգային խաղ-մրցույթը: ՀՀ-ում գործող «Այբ» կրթական հիմնադրամի միջոցով այն Արցախում անցկացվում է երկրորդ անգամ, Հայաստանում՝ երրորդ: Իսկ ընդհանրապես, այս խաղ-մրցույթը հիմնադրվել է Ռուսաստանում և անցկացվում է արդեն տասներկու տարի: «Կենդուրու» մաթեմատիկական խաղ-մրցույթի կրտսեր եղբայրը համարվող «Ռուսական արջուկին» մասնակցում են ոչ միայն նախկին ԱՊՀ երկրներից, այլև Եվրոպայից, Ասիայից, ԱՄՆ-ից: Անցած տարի ընդհանուր մասնակիցների թիվը կազմում էր ավելի քան 2 մլն 844 հազար, այդ թվում Հայաստանից ու Արցախից՝ 9192, որոնք ներկայացնում էին ՀՀ 312 և Ստեփանակերտի 13 դպրոցներ:

Մրցույթ-խաղի զվիավոր նպատակն է ռուսաց լեզվի հանդեպ հանրահանուր հետաքրքրություն առաջացնել երեխաների մոտ՝ ցույց տալով ռուսերենի ողջ հնայքը և գեղեցկությունը: Մրցույթի մասնակցություն լինելու պատճառը նույնն է, ինչ որ նրա ավագ եղբոր՝ «Կենդուրուի» դեպքում. այն անցկացվում է մասնակիցների դպրոցներում, առաջադրանքները հետաքրքրաշարժ են, ուրախ և մատչելի ոչ միայն շնորհալի, այլև սովորական երեխաների համար: Անգամ նրանք, ովքեր տարված չեն լեզվաբանությամբ, կարողանում են ճիշտ լուծել մի քանի առաջադրանքներ և «Նեղագան» չհեռանալ:

ԼՂՀ կրթության և գիտության փոխնախարար Միքայել Համբարձումյանի տեղեկատվությամբ, այս տարի ևս «Ռուսական արջուկին» մասնակցեցին միայն Ստեփանակերտ քաղաքի դպրոցականները: Չուտ կազմակերպչական առումով առայժմ հնարավորություն չկա շրջանների երեխաներին էլ մասնակից դարձնել, բայց չի բացառվում, որ ապագայում դա կարվի, ինչպես արդեն «Կենդուրու» մրցույթում է: Ինչպես գիտենք, նա էլ նույն ճանապարհն է անցել Արցախում և այսօր արդեն ընդգրկել է հանրապետության շրջանները:

Այսպիսով, այս տարի էլ անցյալ տարվա նման «Ռուսական արջուկին» մասնակցում են Ստեփանակերտի հանրակրթական 13 դպրոցների 2-12-րդ դասարանների շուրջ 400 աշակերտներ: Մրցույթի անցկացման կարգն անփոփոխ է՝ տարիքին համապատասխան բարդություններով տրված առաջադրանքների համար հատկացվում է 75 րոպե, այնպես որ, մասնակիցները չհասցնեն հոգնել:

Միևնույն տարվա փետրվարի 5-ը դպրոցներ կուղարկվի մասնակիցների արդյունքների մասին տեղեկանքը: Բոլորը կստանան հավաստագրեր, իսկ լավագույնները՝ մրցանակներ: Անցած տարի ՀՀ-ում ունեցավ «Ռուսական արջուկի» 487 մրցանակակիրներ, որից 50-ը, այդ թվում Արցախից մեկ հոգի, արժանացան պատվոգրի:

ՃՐՈՒՅՑՆԵՐ ԳԻՏՆԱԿԱՆՆԵՐԻ ՄԱՍԻՆ

ՈՍԿԵ ՀԱՏՈՒՄ

(սկիզբը նախորդ համարներում)

Ֆիբոնաչիի հաջորդականության հայտնագործումից հետո բնության մեջ հայտնաբերվեցին երևույթներ, խիստ հիշեցնող Ֆիբոնաչիի շարքի հաջորդականությանը:

Ինչպես նշվել է վերևում, եթե վերցնենք Ֆիբոնաչիի շարքի որևէ երկու հաջորդական անդամներ և բաժանենք մեծ թիվը փոքրի վրա, ապա արդյունքը (բանորոգ) կմոտենա ոսկե հատմանը:

Եթե  $a$  երկարության հատվածը բաժանենք  $x$  և  $a-x$  երկարության երկու հատվածների ( $x > a-x$ ) այնպես, որ մեծ ու փոքր մասերի հարաբերությունը լինի նույնը, ինչ ամբողջի ու մեծ

հատվածի հարաբերությունը՝  $\frac{a}{x} = \frac{x}{a-x}$ , ապա համեմատականության գործակիցը նորից հավասար

կլինի ոսկե հատմանը ( $a = x \cdot \varphi$ ):

$\varphi = (1 + \sqrt{5})/2 \approx 1,618$  կամ  $0,618$  թիվը հայտնի է որպես ոսկե համամասնություն կամ ոսկե հատում անունով: «Ոսկե հատում» տերմինը գործածության մեջ է մտցվել Մարտին Օհմի կողմից, 1835թ.: Նրա հարմոնիան հաճելի է աչքի համար և կարևոր երևույթ է երաժշտության, ճարտարապետության և կենսաբանության մեջ: «Smithsonian Magazine» ամսագրի 1975թ. դեկտեմբերյան համարում Վիլյամ Հոֆերը գրել է «...0,618:1 համամասնությունը հանդիսանում է խաղաթղթերի և Պանթենոնի, արևածաղկի և խիտունջների խեցիների, հունական սկահակների և բաց տիեզերքի համաստեղությունների պարույների մաթեմատիկական հիմքը: Լեոնարդո դա Վինչիի ժամանակակիցն ու ընկերը՝ Լուկա Պաչոլին այդ հարաբերակցությունն անվանել է «աստվածային համամասնություն»:

Երաժշտությունը, օրինակ, հիմնված է յոթ նոտայանոց օկտավի վրա: Դաշնամուրի վրա այն ներկայացված է տասներկու՝ յոթ սպիտակ և հինգ սև ստեղների միջոցով: Պատահական չէ, որ երաժշտական հարմոնիան, որը, կարծես, ականջին բերում է մեծագույն բավականություն, հանդիսանում է յոթ ծայրերից բաղկացած մաժոր ծայնաշար: E (մի) նոտան, որը C (դո) նոտայի նկատմամբ հնչում է ինչպես 0.625:1 հարաբերություն, ընդամենը 0, 006966 –ով է մեծ ոսկե հատումից: Մաժոր ծայնաշարի հարաբերակցությունները առաջացնում են ներքին ականջի խիտունջի հաճելի տատանումներ, օրգան, որն ունի լոգարիթմական պարույրի ձև:

Բնության մեջ Ֆիբոնաչիի թվերի և ոսկե հատման անընդհատորեն հայտնաբերումը ճշտորեն բացատրում են, թե ինչու է 0,618:1 հարաբերությունը այդքան գրավիչ արվեստում:

Բնությունը օգտագործում է ոսկե հատումը իր առավել անտեսանելի շինարարական կառուցահատվածներում և առավել առաջնային կերպարներում, սկսած այնպիսի փոքրագույն ձևերից, ինչպիսիք են ատոմային կառուցվածքները, ուղեղի մագնոսերերը և ԴՆԹ-ն, մինչև այնպիսի հսկայական ձևեր, ինչպիսիք են մոլորակների ուղեծրերն ու համաստեղությունները: Այն վերաբերում է այնպիսի տարաբնույթ երևույթներին, ինչպիսիք են քվազիբյուրեղների տեղաբախումը, միջմոլորակային հեռավորություններն ու պտտման պարբերությունները, լույսի ճառագայթների անդրադարձը ապակուց, ուղեղը և նյարդային համակարգը, երաժշտական ստեղծագործությունների մշակումներն (դաշնակում) ու բույսերի ու կենդանիների կառուցվածքը:

Ոսկե ուղղանկյունը (կամ իդեալական ուղղանկյուն) բաժանվում է քառակուսու և մեկ այլ փոքր ոսկե ուղղանկյան, որը նա բաժանվում է քառակուսու և ոսկե ուղղանկյան: Այս բաժանումը կարելի է անվերջ շարունակել: Եթե ստացված քառակուսիների գագաթներով տանենք կոր, ապա կստանանք Արքիմեդի պարույրը (նկ.2):

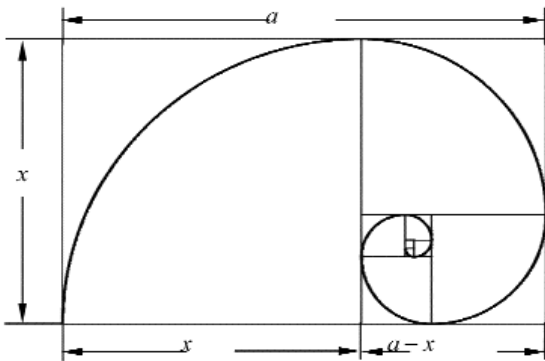

Նկ.2. Արքիմեդի պարույրը

Բնության մեջ հայտնաբերված Ֆիբոնաչիի շարքի հաջորդականությանը խիստ հիշեցնող երևույթներից մեկը կոչվում է ֆիլոտակսիս (տերևադասավորություն), համաձայն որի դասավորված են, օրինակ, արևածաղկի սերմերը ծաղկի մեջ, եղևնու կոնի սերմերը, ծաղկաթերթերը ծաղիկներում և այլն:

Արքիմեդի պարույրի ձևն ունեն խիտունջի խեցին (նկ.3), բազմատերև ալոէն և այլն (նկ.4):

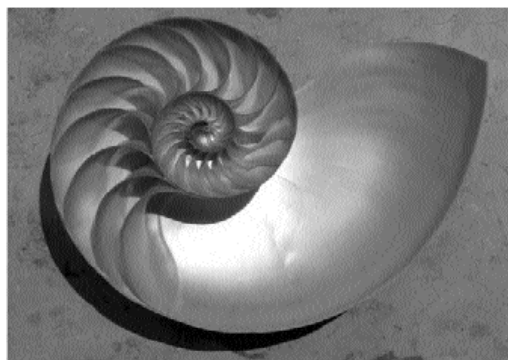

Նկ.3. Արքիմեդի պարույրը փափկամարմինների մոտ



Նկ.4. Բազմատերև ալոէ

Շիր Կաթինը, որտեղ գտնվում են Արեգակնային համաստեղությունը և Երկիրը, նույնպես կառուցված է ոսկե հատման սկզբունքով (նկ.5):

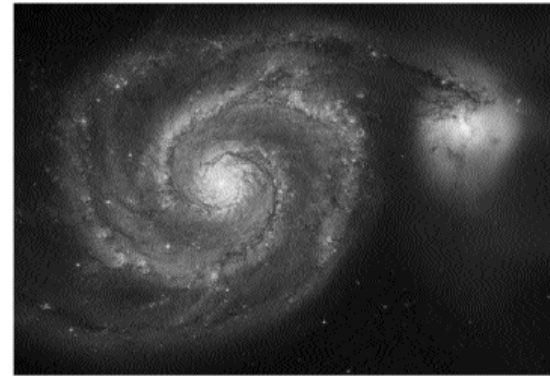

Նկ.5. Արեգակնային համաստեղությունը և Երկիրը

Քեոփսի բուրգի, տաճարների, բարձրաքանդակների, Թուրանահաննի դամբարանի կենցաղի իրերի ու զարդերի համամասնությունները վկայում են, որ եգիպտական վարպետները նրանց ստեղծման համար օգտվել են ոսկե հատումից: Ըստ Լե Կոբյուզեի, Աբիդոսում Սետի I փարավոնի տաճարի բարձրաքանդակներում և Ռամզես փարավոնին պատկերող հարթաքանդակներում պատկերների հարաբերությունը համապատասխանում է ոսկե հատմանը:

Ոսկե հատումը նորից «հայտնագործվեց» 19-րդ դարի կեսերին: 1855թ. ոսկե հատման հետազոտող գերմանացի պրոֆեսոր Ցեյզինգը հրապարակեց իր «Էսթետիկական հետազոտություններ» աշխատությունը: Նա բացարձակացրեց ոսկե հատման համամասնությունը՝ հայտարարելով այն ունիվերսալ բնության բոլոր երևույթների ու արվեստի համար: Ցեյզինգն ուներ բազմաթիվ հետնորդներ, բայց կային նաև հակառակորդներ, որոնք նրա համամասնությունների մասին ուսմունքը հայտարարեցին «մաթեմատիկական էսթետիկա»:

Ցեյզինգը կատարեց հսկայական աշխատանք: Նա չափեց մոտ երկու հազար մարդկային մարմին և եկավ այն եզրակացության, որ ոսկե հատումը արտահայտում է միջին վիճակագրական օրենք: Մարմնի բաժանումը պորտով ոսկե հատման կարևորագույն ցուցանիշ է: Տղամարդու մարմնի համամասնությունները տատանվում են միջինը 13:8=1,625 հարաբերության սահմաններում և համեմատաբար ավելի մոտ են ոսկե հատմանը, քան կանանց մարմինների համամասնությունները, որոնց համար այդ հարաբերությունը արտահայտվում է 8:5=1,6: Նորածինների մոտ համամասնությունը կազմում է 1:1, 13 տարեկանում այն հավասար է 1,6, իսկ 21 տարեկանում հավասարվում է տղամարդկանց համամասնությանը: Ոսկե հատման համամասնությունը երևում է նաև մարմնի մյուս մասերի հարաբերությունում՝ բազկի, ենթաբազկի և դաստակի, դաստակի և մատների և այլն: Իր տեսության իրավացիությունը Ցեյզինգը ստուգել էր հունական արձանների վրա: Առավել մանրամասնորեն նա մշակեց Ապոլոնի արձանի համամասնությունները: Հետազոտման ենթարկվեցին հունական սկահակները, տարբեր ժամանակաշրջանների ճարտարապետական կառույցները, թույսերը, կենդանիները, թռչունների ձվերը, երաժշտական տոները, բանաստեղծական չափերը: Ցեյզինգը տվեց ոսկե հատման սահմանումը՝ ցույց տալով, թե այն ինչպես է արտահայտվում ուղղի հատվածներով և թվերով: Երբ հատվածի երկարություններն արտահայտող թվերը ստացվեցին, Ցեյզինգը տեսավ, որ նրանք կազմում են Ֆիբոնաչիի թվերը:

Երեք և հինգ թվերի հարաբերությունը՝ 3:5, կամ հաշվարկային լուծումը՝ 1:1,6, մենք հաճախ հանդիպում ենք մարդու մարմնում: Մատների ֆալանգների երկարությունների հարաբերակցությունը, մատների երկարությունների հարաբերակցությունը դաստակին, դաստակին՝ ենթաբազկին, ձեռքի երկարությունը մարմնի մեծությանը և շատ այլ հարաբերակցություններ համապատասխանում են համամասնության այդ օրենքին (նկ.6):

Գիտությունը արագորեն ապացուցում է, բնության մեջ իրոք գոյություն ունի համամասնության օրենք:

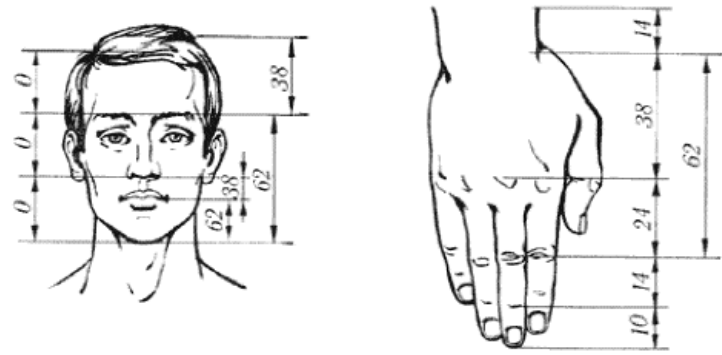

Նկ. 6. Ոսկե համամասնությունները մարդու մարմնի մասերում

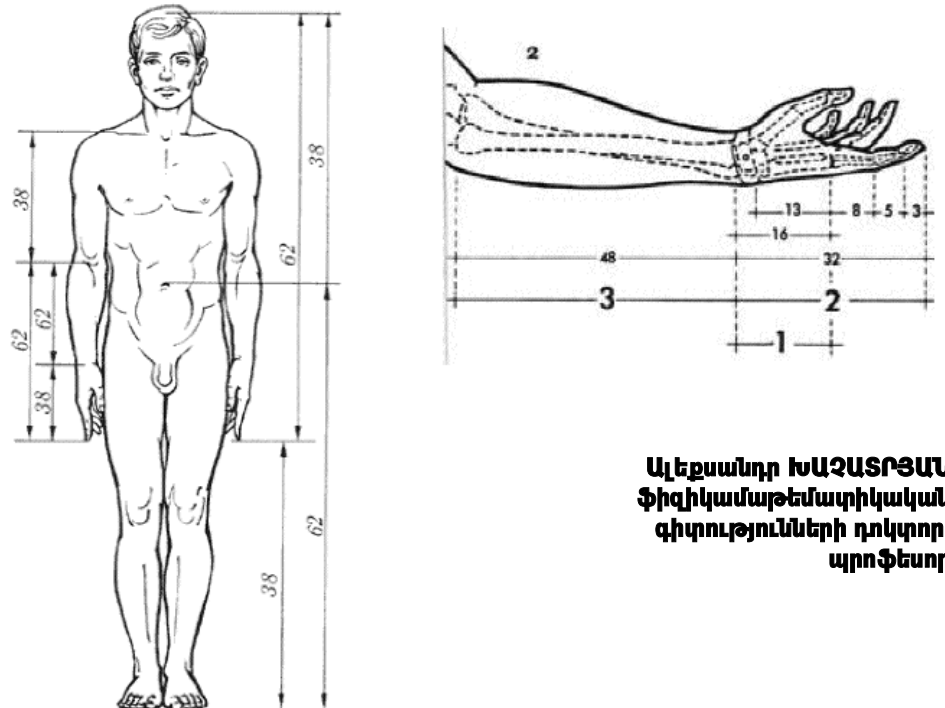

Ալեքսանդր ԽԱՉԱՏՐՅԱՆ  
Ֆիզիկամաթեմատիկական  
գիտությունների դոկտոր,  
պրոֆեսոր



ՄԵԹՈԴԱԿԱՆ

Բուհ
ՄԵՏՐՈՊ ՄԱՇՏՈՑ ՀԱՄԱԼՍԱՐԱՆԸ ԵՆՏՅ
ԻՐ ԳՈՐԾՈՒՆԵՈՒԹՅԱՆ 15-ԱՄՅԱԿԸ

Մետրոպ Մաշտոց Համալսարանը Արցախում գործող ոչ պետական առաջին բուհերից է: Հիմնադրվել է 1996թ. հոկտեմբերի 25-ին:

Օրերս բուհը նշեց իր ստեղծման 15-ամյակը, որի կապակցությամբ կազմակերպված միջազգային գիտաժողովին մասնակցել են տասնյակ գիտնականներ ինչպես Հայաստանի, այնպես էլ արտերկրի պետական և ոչ պետական բուհերից:

«Կրթությունը և գիտությունը համաշխարհային մասնաճյուղն են»: այս խորագրով նոյեմբերի 3-ին համալսարանի միտերի դահլիճում անցկացվեց գիտաժողով, որին ներկա էին ԼՂՀ Ազգային ժողովի նախագահ Աշոտ Դուլյանը, կրթության և գիտության նախարար Ալավա Արյանը, պաշտոնատար այլ անձինք: Գիտաժողովը վարում էր ՄՄՀ պրոռեկտոր Ղարիբ Բաբայանը:

Բացման խոսքում ՄՄՀ ղեկավար Դոնարա Գաբրիելյանը հակիրճ անդրադարձավ բուհի անցած ճանապարհին՝ նշելով այդ ժամանակամիջոցում ունեցած ձեռքբերումները:

Իր գործունեության սկզբնական շրջանում համալսարանն ուներ 76 ուսանող: Այսօր բուհում սովորում է 800-ից ավելի ուսանող՝ առկա և հեռակա ուսուցմամբ: Համալսարանի ամենամեծ ստորաբաժանումները ֆակուլտետներն են՝ իրավագիտության (պատմության բաժանմունքով), հումանիտար (տարրական ուսուցման մեթոդիկայի բաժանմունքով), տնտեսագիտության, ինֆորմացիոն տեխնոլոգիաների և կառավարման: Ուսումնագիտական գործընթացը կազմակերպվում է 8 մասնագիտական ամբիոնների միջոցով: Այստեղ աշխատում են արհեստավոր մասնագետներ՝ պրոֆեսորներ, գիտության դոկտորներ, թեկնածուներ, դոցենտներ:

Համալսարանն ուսումնագիտական կապեր ունի տարածաշրջանի մի շարք համալսարանների հետ: բուհը համագործակցում է Արցախի և Երևանի պետական, Երևանի կառավարման և ինֆորմացիոն տեխնոլոգիաների համալսարանների, Ռուս-հայկական (Սլավոնական) պետական և Երևանի «Գլաձոր» կառավարման համալսարանների, Ձբոսաշրջության հայկական ինստիտուտի հետ: ՄՄՀ դասախոսներն ու ուսանողները մասնակցում են ինչպես Արցախում, այնպես էլ Հայաստանի տարբեր բուհերում կազմակերպվող գիտաժողովներին: Սերտ ու արդյունավետ կապեր են ստեղծված Գերմանիայի, ԱՄՆ-ի, Ֆրանսիայի ուսումնական և գիտական հաստատությունների հետ:

Համալսարանն ունի գրադարան և ընթերցասրահ: Գրադարանային ֆոնդն ունի հայերեն, ռուսերեն և այլ լեզուներով գիտական, ուսումնական, գեղարվեստական գրականության հարուստ ցանկ: Գրքային ֆոնդը ներառված է համակարգչում, ապահովված է ուսանողների ազատ մուտքը համացանց, մատչելի են սեփական էլեկտրոնային գրադարանի և աշխարհի գրադարանների կայքէջերը: Այն պարբերաբար համալրվում է ինչպես ՄՄՀ դասախոսների գիտական մենագրություններով, ուսումնամեթոդական ձեռնարկներով, այնպես էլ առանձին անհատների նվիրատվություններով:

2007թ. փետրվարից համալսարանում գործում է անգլախոսների ակումբը: Բուհի մանկավարժ-շրջանավարտների («Օտար լեզու» մասնագիտությամբ) մասնագիտական գոր-

ծունեությունը մշտապես հաստատության ուշադրության կենտրոնում է: 2008-ից այդ ծրագրի հանձնառուն 45-ամյա մանկավարժական փորձ ունեցող, ծննդով ամերիկացի Նիկոլաս Վազներն է, ում նախաձեռնությամբ մեթոդիկորոնող պարբերաբար այցելում է հանրապետության գյուղերն ու համապատասխան մանկավարժական խորհուրդներով, մեթոդական ուղեցույցներով, ծրագրերով օգնում անգլերենի ուսուցիչներին:

2010թ. ՄՄՀ-ն համագործակցության դաշինք է կնքել Վաշինգտոնի Ջորջթաուն համալսարանի հետ: Բուհը լավագույն ուսանողների հնարավորություն է տալիս լինել Ջորջթաունի համալսարանում և «Մեկ կիսամյակ Վաշինգտոնում» ծրագրի շրջանակներում մասնակցել նշված համալսարանի դասընթացներին:

Արտաքին լայն կապերի, արտերկրյա բուհերի հետ սերտ համագործակցության մասին են վկայում այն պարզվածքները, որոնք շնորհվել են Մետրոպ Մաշտոց Համալսարանի ղեկավար Դոնարա Գաբրիելյանին: 2007-ից Դ. Գաբրիելյանը Եվրոպայի ղեկավարների ակումբի անդամ է: Եվրոպական կրթական դաշտի ինտեգրման ուղղությամբ կատարված աշխատանքների համար նա արժանացել է Սոկրատեսի անվան միջազգային մեդալի, որը վարկանիշային բարձր պարգև է: Գիտության, կրթության և բիզնեսի ոլորտում միջազգային հարաբերությունների ամրապնդման գործում ներդրած ավանդի համար ղեկավարին շնորհվել է նաև Վիեննա քաղաքի «Միջազգային համալսարանի պատվավոր պրոֆեսորի» կոչում:

Իր 15-ամյա գործունեության ընթացքում համալսարանի ռազմավարական կարևոր խնդիրը կադրային ներուժի ստեղծումն ու վերազինումն էր և բուհի՝ իբրև գիտահետազոտական կենտրոնի, կայացումը: Բուհն այսօր ունի դասախոսական իր հին մակարդակ: ՄՄՀ-ին կից գործում են Հայագիտական, Մերձավոր և Միջին Արևելքի հետազոտությունների և Ռազմավարական հետազոտությունների կենտրոնները:

Համալսարանի ռազմավարությունն ուղեկցվում է կրթության ձևի և բովանդակության արդիականացմամբ՝ խնդիր ունենալով մշտապես ուղղորդվել դեպի նորը:

Բուհն ունի իր տպագիր օրգանները: 1999 թվականից հրատարակում է «Մետրոպ Մաշտոց Համալսարան» թերթը: 2006-ից հրատարակում է «Լրատու» գիտական հոդվածների ժողովածուն: Ծրագրվում է համալսարանական մասնաշենքի կառուցումը:

Համալսարանի գործունեությունն ուղղված է ժամանակակից աշխատաշուկայի պահանջարկի բավարարմանը՝ պատրաստել համապատասխան մասնագետներ, ովքեր մրցունակ կլինեն ժամանակակից հասարական-տնտեսական պայմաններում լիարժեք կենսագործունեություն իրականացնելուն:

ԼՂՀ Աժ նախագահ Աշոտ Դուլյանը, Ելույթ ունենալով գիտաժողովում, բարձր է գնահատել հաստատության գիտակրթական գործունեությունը՝ նշելով, որ բուհի ղեկավարությունը յուրաքանչյուր տարի փորձում է ինչոր բան ավելացնել եղածին: Աժ խոսնակի խոսքերով՝ ամենակարևոր ձեռքբերումը, որ ունի համալսարանը, պետական հավատարմագրում ստանալն էր:

«Ա» ՀՆՉՅՈՒՆ-ՏԱՌԻ ՌԻՍՈՒՑԱՆ ԴԱՍ - ՄԻՋՈՑԱՌՈՒՄ

Խթանման փուլ: Ուսուցիչ - Սիրելի՛ երեխաներ, այսօր ձեզ համար տոն է: Հավատացած եմ, որ այն անջնջելի տպավորություն կթողնի ձեր հոգիներում և կհիշվի ամբողջ կյանքում: Այսօր դուք պատրաստվում եք մի խաղ-ճանապարհորդության. ուղևորվում եք անձանոթ տառերի երկիր: Նրա գաղտնիքներին ծանոթանալու համար անհրաժեշտ է բացել այդ երկիրը տանող դարպասը: Դուք պետք է գուշակեք, թե ինչ բանալիով է հնարավոր բացել այդ դուռը: Դրա պատասխանը ստանալու համար դուք որոշակի փորձություններ պետք է հաղթահարեք: Ձեզ կօգնեն մեր հյուրերը: Այսօր են ձեզ հանելուկներ կառաջարկել: Այդ հանելուկների պատասխանները կլինեն ձեր հյուրերը:

Իմաստի ընկալման փուլ 1-ին հանելուկ: Լուսնի քույրն է ոսկեհատիկ,

Ուսուցիչ - Սիրելի՛ երեխաներ, դուք ի՞նչ գիտեք արագիլների մասին:

Աշակերտ - Նս: զարման ավետաբերն է: Բու: չ հյ յուն տների տանիքներին:

Մարդկանց երջանկություն է բերում:

Ուսուցիչ - Ապրեք, սիրելի աշակերտներ, հիմա եկեք մեր ձեռքերով ցույց տանք, թե արագիլն ինչպես է գորտը բռնում:

Արագիլ - Արագիլն է իմ թափկը, Իջեցրեց նա իր գլխիկը (ձեռքերով):

Բռնեց ահա նա գորտին (ցույց է տալիս),

Հոպ, կուլ տվեց իր գոհին:

Ուսուցիչ - Հիմա, երեխաներ, բաժանում են ձեր նկար-բառաբարտերը՝ համապատասխան գծապատկերներով և շարքն անվանում են «Ա Ր Ա Գ Ի Լ»:



Տեսքով սիրուն, շատ գեղեցիկ, Առավոտն է նա դուրս գալիս Եվ բոլորին կյանք է տալիս: (Արև)

Երեխաները գուշակում են պատասխանը:

Ուսուցիչ - Ապրեք, երեխաներ, ճիշտ գուշակեցիք: Իսկ դուք արևի մասին երգ գիտե՞ք:

Աշակերտ - Իհարկե, գիտեմք: Միասին երգում են («Արև-արև») երգը:

Արև-արև, եկ-եկ, Ձիգի քարին վեր եկ, Սև-սև ամպեր, հեռացեք, Արևին ճամփա տվեք: Արևը հաղթեց ամպերին, Շողքը գցեց սարերին, Ձիգի քարը պես-պես Պսպղում է ոսկու պես:

Արևն աստիճանաբար դուրս է գալիս թաքստոցից: Արևին տեսնելով՝ երեխաներն ուրախանում են:

Արև - Սիրելի՛ երեխաներ, իսկ դուք ի՞նչ գիտեք իմ մասին:

Ուսուցիչ - Արևը մեզ ի՞նչ է տալիս:

Աշակերտ - Արևը մեզ տալիս է լույս, ջերմություն: Եթե արև չլինի, չի լինի նաև բնությունը:

Ուսուցիչ - Հիմա եկեք ձեռքի մատներով ցույց տանք Արևին:

Այժմ են ձեզ կբաժանեն նկար-բառաբարտեր՝ համապատասխան գծապատկերներով, և ձեր շարքը կկոչվի «ԱՐԵՎ»:

(Նկար - բառաբարտերում ա հնչյուն ունեցող բառ-նկարներ են)

Ուսուցիչ - Սիրելի՛ երեխաներ, հիմա լսեք մեր հաջորդ հանելուկը. 2-րդ հանելուկ

Ամեն տարի վաղ գարունքին Նա իր բույնն է դառնում կրկին, Ռոսում է օձ, գորտ ու մկներ, Բարեկամն է վաղուց նա մեր: (Արագիլ)

Ուսուցիչ (արագիլ) - Վհա և Ես՝ գարնան ավետաբերս: Ես ձեզ թերկտան և ձեզ կդարձնեմ խելոք աշակերտներ, և միասին կհասնենք բարձունքներ:

Այժմ լսեք մեր 3-րդ հանելուկը: Օրն է կարճանում, Ծառը մերկանում, Անձրև է մաղուկ, Այդ ե՛րբ է լինում:

Երեխաներ - Ա շ ու ն:

Ուսուցիչ - Ապրեք, երեխաներ, իսկ ի՞նչ գիտեք աշնան մասին:

Աշակերտ - Աշնան գալիս է գույնզգույն տերևներով:

- Մեզ բոլորին մրգեր է տալիս: - Աշնան ամիսներն են սեպտեմբեր, հոկտեմբեր, նոյեմբեր:

- Աշնանը մենք դպրոց ենք գալիս:

Երգ աշնան մասին Ուսուցիչը բաժանում է նկար-բառաբարտեր՝ համապատասխան գծապատկերներով և շարքն անվանում «ԱՇՈՒՆ»:

Ուսուցիչ - Երեխաներ, դուք նստած եք «Արև, Արագիլ, Աշուն» անունները կրող շարքերում: Ո՞ր հնչյուններով են սկսվում շարքերի անունները:

Երեխաներ - Ա՛: Ուսուցիչ - Նկար-բառաբարտերի ո՞ր նկարների անուններն են սկսվում այդ նույն հնչյունով: Արևածաղիկ, սար, գայլ, ագռավ, արջ, սեղան, աթոռ, պատուհան...

Երեխաներ ..... Ուսուցիչ - Ապրեք, երեխաներ, դուք գտաք այն բանալին, որով պետք է բացեք գաղտնարանի դուռը, և մտնենք անձանոթ տառերի երկիր:

Դա Ա տառի բանալին է: Այժմ ուշադիր դիտեք բառաբարտեր: Նկարների տակ գծված են այդ բառերի հնչյունային գծապատկերները: Ա հնչյունի վանդակը ներկեք կարմիր մատիտով:

Ուսուցիչ - Հայտարարում են մրցույթ՝ գույգերով: Հաշվեք բարտերի վրա գծված հնչյուն-մոդուլների ա հնչյունների քանակը և կազմել այդքան ա-ով սկսվող բառեր: (Հաշվել և հարցնել):

Ցուցադրել Ա ա - տառերը և տալ հետևյալ հանձնարարությունը:

Արտասանել Ա հնչյունը: Կարո՞ղ եք այն երկար արտասանել:

Սեղանի վրա դրված թելով պատրաստել Ա ա տառերը: - Օրում մատով գրել Ա ա տառերը:

Ուսուցիչ - Ո՞վ կարող է ասել դեմքի վրա ա-ով սկսվող մարմնամասերը:

Աշակերտներ - Աչք, ականջ, այտ, ատամ: Անտառում - արջ, աղվես, առյուծ, արծիվ, արագիլ, ագռավ: Երկնքում - արև, աստղ, ամպ, անձրև:

Տանը - աթոռ, ափսե, աման, աղ: Աշակերտների անուններ - Արթուր, Անուշ, Արամ, Անի, Արմեն, Աշոտ, Անահիտ:

Պատասխանները լսելուց հետո խրախուսվում են ակտիվ մասնակցողները:

Ուսուցիչ - Դուք լավ ճանաչեցիք ա հնչյունը և նրա տառերը: Այժմ կարող ենք բացել գաղտնարանի դուռը:

Երեխաները երգում են Ա տառի երգը:

Այստեղ եկեք, Աստղիկ, Արեգ, Արա, Լալա, Արմանուշ, Անգիր արեք, կյանքի տա-

րեք

Այբուբենը մեր անուշ: Երեխաները երգելով մոտենում են աշնանային տերևներով զարդարված դարպասին: Այնտեղից հանում են փաթեթաված («Այբբենարան») գիրքը:

Բոլորը միասին - Ի՞նչ է դա: Ուսուցիչ - Երեխաներ, դա մեր սիրելի «Այբբենարան» գիրքն է: Այբբենարան - Սիրելի՛ երեխաներ, ես խոստանում եմ բացել ձեր առջիկ սուրճի ձեր գաղտնիքները: Այսօրվանից ես ձեր բարեկամն եմ դառնալու: Որպես բարեկամության խորհրդանիշ՝ ես ձեզ եմ հանձնելու «Այբբենարանի բանալին» վկայականները: Դուք պետք է պարտաճանաչ ու աշխատասեր լինեք, որպեսզի լիարժեք գրագետ դառնաք: Հիմա բացեք գրքի 44 էջի Ա-ի նկարը: Ի՞նչ ենք տեսնում նկարում: Արարատն է, ամպեր, արև: Արևածաղիկ է, մեծ բաղդիներ: Երևում են սարեր, ավտոբուս, կամուրջ: Խաղողի վազ մոտ Արամ է կանգնած ընկերների հետ և ցույց է տալիս Արարատը: Թեմատիկ նկարի ներքևում Ա-ի տեսքով նկարված են արծիվ, աղվես, աքլոր:

Տրված է դրանց հնչյունային (տառային) վերլուծության գծապատկերը:

Վերլուծել բառերը վանկերի և հնչյունի:

Արծիվն են ես երկնավոր, Թռչունների թագավոր: Երեխաներն անգիր կսովորեն:

Կշռադատման փուլ Ուսուցիչ - Ասում են բառեր: Որտեղ ա հնչյունը բառակազմում է, առաջին խմբի աշակերտներն են բարձրացնում ձեռքերը: Որտեղ ա հնչյունը բառամիջում է, երկրորդ խմբի աշակերտներն են բարձրացնում ձեռքերը: Որտեղ ա հնչյունը բառավերջում է, երրորդ խմբի աշակերտներն են բարձրացնում ձեռքերը:

ապակի, պարիսպ, գաթա (երկու խմբի համար), անձրևոց, առաստաղ (երկու խմբի համար), գուլպա, հատակ, մանուկ, ակնոց, ամրոց, կարագ, դասարան (երկու խմբի համար), կահույք, մաքուր և այլն...

Մրցույթ խմբերի միջև. ասել բառեր, որտեղ Ա տառը լինի բառակազմում, բառամիջում և բառավերջում:

Ջեննա ԳԱՊՊԱՐՅԱՆ Հաղորդի միջև. դպրոցի դասվար, դասվարների հանձնախմբի նախագահ

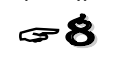

ՈՂԱՏԱՀԱՅՐԵՆԱՍԻՐԱԿԱՆ

ԱՅՍՕՐ ԱՇԱԿԵՐՏ, ՎԱՐԸ` ԶԻՆՎՈՐ

ԳԵՆԵՐԱԼԻ ԱՃԱՎՑՈՒԹՅԱՄԲ

Սեր ժողովուրդն իր բնօրրանում հարկադրված է եղել դիմակայելու տարբեր ասպատակողների, ստիպված է եղել նաև լավ զինվոր լինել: Ցավոք, այսօր էլ մեր հարևանները դեռ չեն ազատվել ուրիշի տունը քանդելու, նրա երկիրը խլելու մոլուցքից: Եվ մեր դպրոցներում հունամիտար ու բնագիտական առարկաներից բացի խիստ կարևոր են ռազմագիտությունն ու ֆիզկուլտուրան: Այսօրվա աշակերտը վաղվա զինվորն է. նա է պաշտպանելու հող հայրենին: Այս առումով կարևոր է, որ հանրակրթական դպրոցներում լավ հիմքի վրա դրվի ռազմագիտությունը. աշակերտները պետք է ծանոթանան զենքին, հատկապես ինքնաձիգ հրացանին, կարողանան օգտագործել այն, պահպանեն անվտանգության կանոնները: Ինչքան էլ ռազմագիտության ուսուցիչը տեսականորեն բացատրի ինչ է տվյալ զենքը, միևնույն է, ինչպես ասում են, լավ է մեկ անգամ տեսնել, քան բազում անգամ լսել:

Բերձորի Վ. Թեքեյանի անվան հ. 1 միջնակարգ դպրոցի աշակերտներն այսուհետև ունեն հնարավորություն՝ լավ տիրապետելու ռազմագիտական գիտելիքներին՝ շնորհիվ ԶՊ պաշտպանության նախարարի խորհրդակցական, գեներալ-լեյտենանտ Մուրադ Սարգսյանի, ուն ջանքերով վերջերս դպրոցի երեք սենյակներ կահավորվեցին դիզակտիկ նյութերով, պատասխանատվություն և անձնակազմով՝ «Նշանակետ-ՄՍ» վարժասարքային համալիրով: Զոկտեմբերի 22-24-ը գեներալը և գնդապետ Վաչագան Աստանյանը գտնվում էին Բերձորում և դպրոցի տնօրեն Անահիտ Քոստայանի, ռազմագիտության ուսուցիչ Սամվել Պապիկյանի հետ ձևավորում դասասենյակներն ու երկրորդ հարկի միջանցքը: Գեներալ-լեյտենանտ Մուրադ Սարգսյանը տեղեկացրեց, որ ուսումնական նյութերը և վարժասարքը, որն առաջինն է Արցախի դպրոցներում, տրամադրել են ԶՊ պաշտպանության և կրթության ու գիտության նախարարությունները: Այսօր արդեն աշակերտները վարժասարքի միջոցով կարողանում են լավ տիրապետել «Կալաշնիկով» ինքնաձիգին, դառնալ լավ նշանառու, զգալ նրա ծանրությունը, իմանալ, որ վաղը հարկ եղած դեպքում, պետք է օգտագործեն թշնամու դեմ: Դպրոցի ուսուցչական կազմի և աշակերտության անունից տնօրեն Անահիտ Քոստայանը շնորհակալություն է հայտնում պաշտպանության և կրթության գերատեսչություններին և հատկապես գեներալ-լեյտենանտ Մուրադ Սարգսյանին՝ նշված հարստությունը դպրոցին տրամադրելու համար:

ԱՅՑ ՎԱՉԳԵՆ ՍԱՐԳՍՅԱՆԻ ԱՆՎԱՆ ԶՈՐԱՄԱՍ

Դպրոցականների, հատկապես վաղվա զինվոր տղաների համար կարևոր է ծանոթ լինել զինվորական առօրյային, գործնական պայմաններին: Այդ առումով անհրաժեշտ է ուսումնական գործընթացում այցելել գործատեր, շփվել զինվորների, սպաների հետ: Զոկտեմբերի վերջերին Բերձորի Վ. Թեքեյանի անվան հ. 1 միջնակարգ

դպրոցի 9-րդ դասարանի աշակերտները հնարավորություն ունեցան այցելել Վաչագան Սարգսյանի անվան Ն գործնաս: Դպրոցի տնօրեն Անահիտ Քոստայանի և դասղեկ Լուսինա Թորոսյանի ուղեկցությամբ աշակերտները ծանոթացան գործնական, զինվորների առօրյային, շրջեցին գործնակցություն, տեսան ԼՂՀ ազգային հերոս Աշոտ Դուլյանի (Բեկոր) մահճակալը, որը նույնությամբ մնացել է տեղում: Այնուհետև աշակերտների համար անցկացվեց արհմիջոցային դաս: Լավ տպավորություններով տուն եկան յուրաքանչյուրն իր մտքում արդեն զինվոր դարձած: Այդը կայացավ ԼՂՀ Աժ պատգամավոր Վարդգես Բարդյանի միջնորդությամբ և Բերձորի քաղաքապետարանի, շրջանի կրթության բաժնի և ԱժԿ խորհրդի օժանդակությամբ: Դպրոցի տնօրենությունը շնորհակալություն է հայտնում այն օժանդակողներին, գործնական հրամանատարությանը, հատկապես Վրույր Զամբարձունյանին, ով մեծ սիրով դիմավորեց դպրոցականներին:

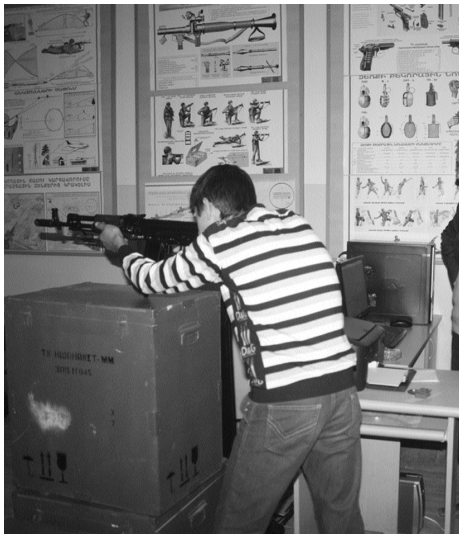

ՆՐԱՑ ԱՆՏԵՆ ՆԵՐՎԱՅՈՒԹՅԱՄԲ

Արցախյան հերոսական գոյամարտը հազարավորների ոտքի հանեց: Դեռ միասնության շնորհիվ այս անգամ տարանք ոչ միայն բարոյական հաղթանակ, այլև ազատագրեցին Արցախը, մեր պատմական հայրենիքի էլի մի հատված: Թանկ վճարեցինք՝ կերտելով այս հաղթանակները: Զազարավորներն ընկան ռազմի ճանփաներում, հազարավորները դարձան հաշմանդամ: Այդ հազարավորների աստղաբույլում կային ավելի պայծառները, ովքեր մեծ հետք թողեցին նորօրյա ազատամարտում և ուղեկից են մեր սերունդներին: Նվիրական են նաև ԶՊ անդամներ Աշոտ Դուլյան (Բեկոր) և Թաթուլ Կրպեյան անունները, որոնց էլ նվիրված էր բաց դասը Բերձորի Վ. Թեքեյանի անվան հ. 1 միջնակարգ դպրոցում: Բեմում 9-րդ դասարանի աշակերտներն էին: Դասղեկ Լուսինա Թորոսյանը տեղեկացրեց, որ բաց դասի նպատակն է իմանալ ինչքան կարևոր է միասնությունը, և բաց դասի հերոսներից մեկը Մայր հայրենիքից է, իսկ մյուսը՝ Արցախից: Ասաց, որ այժմ մեր հայ-

րենիքի մեծ մասը դեռևս գերության մեջ է, և նոր սերնդի վրա է դրված այն ազատագրելու առաքելությունը: Առաջինը խոսվեց Թաթուլ Կրպեյանի մասին: Աշակերտները ներկայացրին նրա կենսագրությունը և հերոսական մարտիկությունը: Զերոսի մասին պատմեց նաև ազատամարտիկ, գետաշենցի Մամիկ Սարաջյանը, ով 1990-91թթ. հանդիպել է Թաթուլին: Պատմեց, որ նա գիշերները դիրքերում էր, իսկ ցերեկները դպրոցում պատմություն էր դասավանդում: Նկարագրեց «Օղակ» տիրաառչակ գործողության այն դրվագը, որի ժամանակ՝ 1991 թվականի ապրիլի 30-ին խորհրդային բանակի ու թուրք օմոնականների իրոսակները հայաթափ արեցին Զյուլիսային Արցախը, որտեղ հերոսաբար նահատակվեց Թաթուլը՝ իր մահով փրկելով բազում երիտասարդներ: Վերջում հնչեց ռազմահայրենասիրական երգ՝ նվիրված Թաթուլին (հեղինակ՝ աշուղ Գևորգ):

Զաջորդ դասը նվիրված էր Աշոտ Դուլյան հերոսին՝ Բեկորին, ով դեռևս խորհրդային տարիներին էր ծրագրում ազատագրել Արցախը, ով Արցախյան շարժման հենց առաջին օրերին զբաղված էր զենքի հայթայթելով ու փորձարկելով: Աշակերտները պատմեցին հերոսի անցած ուղուց, բազում մարտական գործողություններից (Կրկնամ, Ասկերան, Խոջալու, Զադրոս, Շահունյան, Օմար, Քարին տակ, Շուշի, Լաչին, Մարտակերտ և այլուր), այն, որ նրա գունաբարտակ առաջինը մտավ Շուշի, Օմարի անհավանական քաջագործությունից, Խոջալուն ազատագրելուց ու էլի, էլի... Տուցադրվեց Ս. Թադևոսյանի «Խոնարհ հերոսներ» շարքից ֆիլմ, որը Բեկորին նվիրված, նրան իսկապես բնութագրող երևույթ է: Շարժանկարում պատմվեց նաև ինչպես է առաջին անգամ վիրավորվել Աշոտը՝ Արայի լեռան մոտ փորձարկելով ինքնաշեն ակամանետը, տեղափոխվել Արուսյանի հիվանդանոց: Ստացած բազում բեկորային վնասվածքների պատճառով էլ նրան ընկերներն անվանել են Բեկոր-Ասկոլկա: Լ. Թորոսյանը ներկայանեցին տեղեկացրեց, որ վերջերս իրենց դասարանն Ստեփանակերտում այցելել է առաջին վաշտ, որտեղ պահպանվում է հերոս հրամանատարի մահճակալը, եղել նրա անվան պուրակում, լուսանկարվել արձանի մոտ: Արիության դասն ավարտվեց և երկու ռազմահայրենասիրական երգերով՝ Թաթուլին ու Բեկորին նվիրված: Բաց դասին ներկա էին աշակերտներ, ուսուցիչներ, տնօրեն Անահիտ Քոստայանը:

Զորհարք ԸՈՒՅՈՒՄ

Շնորհավորանք ԿՈՉՈՒՄԸ՝ ՈՒՍՈՒՅԻՉ



Լրացավ վաստակաշատ մանկավարժ Արփիկ Բաղդասարյանի ծննդյան 60 տարին: Ազնվագույն մարդ, որի կոչումն է՝ ուսուցիչ: Նրա կյանքը համակցված էր ընտրած մասնագիտությանը, սեր ու գործվածք սիրելի սաներին, ընկերներին, ընտանիքին: Արփիկ Բաղդասարյանին, իրավամբ, կարելի է համարել մատաղ հոգիների հմուտ դար-

բին և բարի գործերի անխնայ սերմնացան: Ծնվել է Մարտունի քաղաքում, բազմազավակ ընտանիքում: Մյուս երեխաներից դեռ փոքրուց տարբերվում էր երևակայական մտածողությամբ, ամեն մի գործում լավը տեսնելու մեծ ընդունակությամբ:

Եիշտ է ասված՝ մանկավարժ ծնվում են, իսկ սովորելու տարիներն օգնում են միայն, որ նրա հոգում անթելված «ուսուցիչը» ծլարձակի ու դառնա մի լուսաշող աստղ մանուկների համար:

1960 թվականին ավարտելով միջնակարգը՝ Արփիկն ընդունվել է Երևանի Ա. Բակունցի անվան մանկավարժական ուսումնարան, ապա աշխատանքի անցել Երևանի հ. 160 դպրոցում՝ որպես դասավար:

1981թ. ամուսնացել է տեղափոխվել է Ստեփանակերտ, աշխատել ավելի փոքրերի հետ՝ մանկապարտեզում: Աշխատելու զուգահեռ՝ 1990թ. ընդունվել է Ստեփանակերտի պետական համալսարանի տարրական կրթության մանկավարժության և մեթոդիկայի բաժինը, որն ավարտել է 1995 թվին: 1994-ից առայսօր աշխատում է հ.10 հիմնական դպրոցում՝ որպես դասավար:

Նրանից միշտ գոհ են թե՛ դեկավարներն ու գործընկերները, թե՛ ծնողներն ու սաները, թե՛ բոլոր ճանաչողները: Նրա բարի խոսքն ու խորհուրդը բալասան են յուրաքանչյուրի սրտին ու հոգուն:

Շքանշաններ ու կոչումներ չունի տիկին Բաղդասարյանը: Նրա ամենամեծ ու մնայուն շքանշանն իր կրթած աշակերտների փոխադարձ հարգանքն ու սերն է: Աղավնիների պես աշխարհի տարբեր ծայրերը թռած ու հպարտ արցախցու կերպարով ապրող նրա սաները տարբեր առիթներով հիշում ու շնորհավորում են իրենց սիրելի ուսուցչուհուն:

Այսօր մեր մեծահարգո հոբելյարը, հետ նայելով իր 60-ամյա բարձունքից, զարմանում է. «Այս ինչպե՛ս անցան տարիներս, ախր դեռ շատ անելիքներ ունեն»:

Այսպես են մտածում միայն իսկական մանկավարժները, ծերանում են, բայց հոգով մնում միշտ մանուկ, միշտ օջախել, միշտ կյանքին ծարավ:

Զ. 10 հիմնական դպրոցի ողջ կուլեկտիվը խորին ակնածանքով շնորհավորում է սիրելի գործընկերոջը, բարու անխնայ սերմնացանին՝ ծննդյան 60-ամյակի առթիվ և ցանկանում նրան անսպառ երիտասարդական ավյունով առելցուն բեղմնավոր աշխատանք ու երջանկություն:

Ստեփ. հ. 10 հիմնական դպրոցի մանկավարժական կուլեկտիվ

ԶԵՐ ԱՆԽՈՆՋ ԱՇԽԱՏԱՆՔՆ ԱՐԺԵՎՈՐՎԱԾ Է ԲՈՒՈՐԻՍ ԿՈՂՄԻՉ



Եռանդուն և անսահման մեծ հոգու տեր ուսուցչուհի Անահիտ Գևորգյանին Ասկերանի շրջանում և նրանից դուրս շատերն են ճանաչում: Ծանաչում են որպես լավ մարդու, լավ մասնագետի և իր հաստատուն կենսակերպ ունեցող քաղաքացու:

Ասկերանի շրջանի Դաշուշեն գյուղի դպրոցի ուսուցչուհին, որ անցել է կյանքի բավականին հետաքրքիր ճանապարհ, անցել է վաստակած հանգստի: Տեսնելով նրա երիտասարդական ավյունը՝ դժվարանում ենք հավատալ, որ նա իր ուսերին կրում է չորս տասնամյակների մանկավարժական գործունեության պատվավոր բեռը: Անահիտ Գևորգյանն աշխատել է

դպրոցի տարբեր օղակներում: Եղել է տնօրենի պաշտոնում: Քառասուն տարիների ընթացքում քա՛նի-քանի մատաղ սերունդ է ինքնության կոչել, քա՛նի-քանիսին է իրենց նպատակներին հասցրել ու սիրվել բոլորի կողմից...

Ասում են՝ իսկական մանկավարժին ճանաչելու համար անպայման չէ ներկա լինել նրա դասին, բավական է նայել նրա թողարկած սերունդներին ու տեսնել, թե ինչ ահռելի աշխատանք է կատարել մանկավարժը: Նրա իսկ ձեռքով դաստիարակված աշակերտների մեջ կարելի է գտնել որոնածը:

Այսօր տիկին Գևորգյանի մասին կարող ենք խանդավառությամբ ա-

խատանքի արդյունքն է: Դաշուշենի մանկավարժական, աշակերտական և ծնողական կուլեկտիվները շնորհավորում են Ձեզ, սիրելի Անահիտ Գևորգյան: Արցախի համար լիարժեք, բազմաշնորհ սերունդներ դաստիարակելու համար մենք երախտապարտ ենք Ձեզ: Մաղթում ենք առողջություն, նորանոր հաջողություններ: Հիշեք, Ձեր անխնայ աշխատանքն արժեվորված է բոլորիս կողմից:

Ասկերանի շրջանի Դաշուշենի հիմնական դպրոցի մանկավարժական կուլեկտիվ

ՄՐՑՈՒՅԹ-ՓԱՆԱՏՈՆ

«ՈԳՈՒ ՍՈՎԸ ՄԵՋ ՉԻ ՍՊԱՌՆՈՒՄ»

Նոյեմբերի 6-ին Ստեփանակերտի մշակույթի և երիտասարդության պալատում տեղի ունեցավ ՀՀ մասնակապատանեկան ասմունքի հիմնադրող մրցույթ-փառատոնի արցախյան հանրապետական փուլը: Հիշեցնենք, որ ՀՀ ԱԺ նախագահ Յուրի Աբրահամյանի բարձր հովանու ներքո կազմակերպվող ասմունքի մրցույթ-փառատոններն ավանդաբար նվիրվում են մեր անվանի բանաստեղծների հորեյաններին: Քանի որ ՅՈՒՆԵՍԿՕ-ն այս տարվա իր հորեյանական միջոցառումների ցանկում ընդգրկել էր միջնադարի հայ հանճարեղ սիրերգակ Ասայթ-Նովայի 300-ամյակի տոնակատարությունը, այս տարվա սեպտեմբերից նոյեմբեր անցկացվող մրցույթ-փառատոնը նվիրված էր այդ հորեյանին և հայ մեծանուն բանաստեղծ Ե. Չարենցի 115-ամյակին: Փառատոնի նպատակն է՝ փորձել երիտասարդ սերնդի ուշադրությունը կրկին բեռնել հայ բանավեստին, շարունակել հայ երգի և ասմունքի հարուստ ավանդույթները, մեկ անգամ ևս անդրադառնալ Չարենցի գրական ժառանգությանը:

Մրցույթը կազմակերպվել էր երեք փուլով՝ քաղաքային, հանրապետական և եզրափակիչ, երկու տարիքային խմբով՝ 11-14 և 15-17 տարեկանների միջև: Այն անցկացվեց Հայաստանի բոլոր մարզերում, երևանում, Արցախում և Ջավախքում:

Արցախի հանրապետական փուլին կիսաշրդի տոնական համերգ և մրցանակաբաշխություն երևանում: Փառատոնի պատվավոր նախագահն է ՀՀ ԱԺ նախագահ Հ. Աբրահամյանը, մրցատյայնի նախագահը՝ ՀՀ ԱԺ կրթության, գիտության, մշակույթի, սպորտի և երիտասարդության հարցերով մշտական հանձնաժողովի նախագահ Արտակ Դավթյանը: Փառատոնի հանձնախմբի կազմում ընդգրկված էին արվեստի գործիչներ, պատգամավորներ, դերասաններ Հայաստանից ու Արցախից:

Փառատոնի ծրագրի հեղինակ և

պատասխանատու քարտուղար Մարիետա Մակարյանի հավաստմամբ՝ տարեցտարի այն ավելի ընդգրկում է դառնում, և եթե առաջինին մասնակցում էր ընդամենը հինգ հազար սովորող, ապա այս տարվա, այսինքն՝ 5-րդ մրցույթ-փառատոնին մասնակցության հայտ էր ներկայացրել 251 հազար 648 մասնակից, որից 15 հազարը Արցախի 230 դպրոցներից էր: Առաջինից երկրորդ փուլ էր անցել 8 հազարը, որից ընդամենը 32-ն էր անցել հանրապետական փուլ:

Փառատոնին ողջունելու էին եկել Ստեփանակերտի հ. 2 մանկապարտեզի փոքրիկները, որոնք իրենց պարով դահլիճում ստեղծեցին հաճելի ու անկաշկանդ մթնոլորտ: Ողջունելով փառատոնի արցախցի մասնակիցներին՝ Մարիետա Մակարյանը պարզաբանեց մրցույթի պայմանները: 11-14 տարիքային խմբի համար պարտադիր էր Չարենցի երկու ստեղծագործություն, Սայթ-Նովա՝ ցանկությամբ, իսկ 15-17 տարեկանների համար Սայթ-Նովա՝ պարտադիր, Չարենցի՝ ըստ ցանկության:

Ապա նա ներկայացրեց մրցատյայնի անդամներին, որից հետո ելույթ ունեցան մրցույթի մասնակիցները՝ ըստ շրջանների: Մինչ ժյուրին կամփոփեր գնահատականները, ելույթ ունեցան «Ամառեռու-2012» մրցույթ-փառատոնի երգավեստ ու երաժշտարվեստ ժանրերում հաղթողներ Պողոս Աբելյանն ու Արթուր Մկրտումյանը: Ապա բեմ հրավիրվեցին ՀՀ վաստակավոր արտիստ, անվանի ասմունքող Սարգիս Նազարյանը և երգչուհի Սիրանուշ Գալստյանը: Նրանք իրենց արվեստով հաճելի պահեր պարզեցրին ներկայիցին:

Վերջնական գնահատականների ամփոփումից հետո հայտնի դարձան մրցույթի հաղթողները:

11-14 տարիքային խմբում 1-ին տեղ է գրավել Տիգրանուհի Խաչատրյանը (Քաշաթաղի շրջան, Վարդուտի միջն. դպրոցի 8-րդ դաս., 43 միավոր): Երկրորդ տեղում Լիլիթ Ավանեսյանն էր՝ Շուշիի Մուրադյանի

անվան դպրոցից՝ 42,5 միավորով: Սմբատ Հովհաննիսյանը՝ Քաշաթաղի շրջանի Կովսականից, 40,5 միավորով գրավեց 3-րդ տեղը:

Իսկ 15-17 տարիքային խմբում 46,5 միավորով 1-ին տեղ է գրավել Հասմիկ Բարսեղյանը՝ Ասկերանի շրջանի Այգեստան գյուղից: 2-րդ մրցանակային տեղում Քաշաթաղի շրջանի Գետամեջի միջնակարգ դպրոցի 10-րդ դասարանի աշակերտ Թովմաս Առաքելյանն էր՝ 43 միավորով, ով հայերեն, ռուսերեն և վրացերեն ասմունքեց Սայթ-Նովայի «Աշխարհում այս չիմ քաշի» խաղը: 42,5 միավորով 3-րդ տեղին արժանացավ Հասմիկ Հարությունյանը՝ Մարտունու հ. 1 դպրոցից:

Մրցատյայնի որոշմամբ Ստեփանակերտի ֆիզմաթ դպրոցից Աննա Բաբայանին տրվեց լրացուցիչ մրցանակային տեղ, որով մյուս հաղթողների հետ նա ևս իրավունք ստացավ երևանում մասնակցելու եզրափակիչ փուլին: Բոլոր հաղթողներն արժանացան ԼՂՀ ԱԺ և կրթության ու գիտության նախարարության պատվոգրերի ու դրամական պարգևների՝ ըստ գրաված մրցանակային տեղերի: ԼՂՀ ԿԳ նախարարության կողմից նվերներով խրախուսվեցին մրցույթի ակտիվ մասնակիցներ Օքսաննա Բաբայանը (Ստեփ. հ. 5 դպրոց), Միլենա Ավանեսյանը (Ասկերանի միջն. դպրոց), Արաքս Բաղդասարյանը (Մարտունու հ. 1 դպրոց), Անի Հարությունյանը (Ստեփ. հ. 1 դպրոց):

Վերջում ԼՂՀ ԱԺ նախագահ Աշոտ Դուլյանը շնորհավորանքի ու բարեմաղաքների խոսքով դիմեց մրցույթ-փառատոնի մասնակիցներին ու հաղթողներին:

Փառատոնի ավարտին մենք փորձեցինք պարզել մրցատյայնի մի քանի անդամների կարծիքը մրցույթի մասնակիցների և հաղթողների մասին: Առաջինը մտտեցա Ս. Նազարյանին. «Երեխաների ասմունքն ինձ հիացրեց, մանավանդ, Քաշաթաղի երեխաների: Ամենաուրախալին այն է, որ այս մրցույթներին մասնակցում են տղաներ, քաղաքային պայմաններում նրանք ա-

մաչում են բեմ բարձրանալ: Իսկ ամենակարևորը՝ այս երեխաներն ունեն բանաստեղծի աշխարհն զգալու, վերարտադրելու հոգի: Ուսուցիչները հիմնականում լավ են պարպել երեխաների հետ, միայն թե ասմունքի ժամանակ պետք չէ մարմնաշարժական գործողություններ անել: Եթե խոսքը տկար է, մարդն անցնում է ձեռքերի, ոտքերի կամ մարմնի տարբեր մասերի շարժումներին՝ փոխանակ հոգու, ծայրի, կոկորդի, սրտի միջոցով վերարտադրելու այդ ամենը: Այստեղից գոհ եմ: Կեցցե խոսքը, որի միջոցով մենք արտահայտում ենք մեր զգացողություններն ու զգացումները»:

Արդեն չորրորդ անգամ է՝ ՀՀ ժողովրդական արտիստ **Գուժ Մամուկյանը** մասնակցում է հանրապետական փուլին՝ որպես ժյուրիի անդամ և գոհ է արցախցի դպրոցականների ելույթներից. «Արցախը մրցանակակիրներ ունի գրեթե ամեն տարի, նույնիսկ՝ Գրան պրիի մրցանակակիր: Անցյալ տարի, երբ մրցույթ-փառատոնը նվիրված էր արևմտահայ բանաստեղծներին, մենք զարմացած էինք այստեղի երեխաների արևմտահայերեն խոսելու, հասկանալու և մատուցելու ունակությամբ: Հայաստանյան մարզերում այդպես չէր, և մենք այստեղ բարձր միջեր գնահատեցինք: Որպես դիտողություն՝ հատկանշեմ, որ ասմունքելիս երգեցողության ինտոնացիան դուրս չի գալիս, շատերը բանաստեղծություն ասելիս հենց այնպես տողեր են կարդում, շատ ապրումներ են ցուցադրում, որը հանդիսատեսին անտարբեր է թողնում: Մի անգամ մի երեխայի ասացի. «Բալի ջան, դու մի տանջվիր բեմի վրա, այլ ինձ տանջիր դահլիճում»: Իսկ աշակերտները բեմում այնպիսի բաներ են անում, որ բոլորովին կապ չունի ասմունքի հետ, ասմունքը հեղինակի միտքը հանդիսատեսին հասցնելն է: Մեկ-մեկ ցածր ծայրով, քթի տակ են խոսում, չեն ընկալվում դահլիճի կողմից: Ուսուցիչներին կուզենայի ասել, որ ասմունքի մրցույթը գրականության դաս չէ, անգիր ասելու համար չեն գնահա-

տում: Երբ բեմ են բարձրանում, դա սարսափելի պատասխանատու բան է, օրինակ՝ ես վախեցնում եմ բեմում կանգնել հանդիսատեսի առջև: Դեր կխաղամ՝ ով ուզում է լինի, ինձ համար դա նշանակություն չունի: Ես զարմացած եմ այս երեխաներով, որ բեմում կանգնած, կարողանում են առանց անհարմար զգալու արտասանել: Ես չէի կարողանա և ինձ վատ կզգայի. տեխնիկայի առումով կարող եմ հաղթահարել ինքս ինձ, բայց ապրեն երեխաները, որ կարողանան են, հաջողություններ են մաղթում բոլորին»:

ԼՂՀ ԱԺ գիտության, կրթության, մշակույթի, երիտասարդության և սպորտի հարցերով մշտական հանձնաժողովի փոխնախագահ, վաստակավոր լրագրող **Վարդգես Բաղդասյան** էլ նշեց, որ իրենց համար շատ դժվար էր ընտրություն կատարել, քանի որ լավ ելույթները շատ էին. «Թե Չարենց, թե՛ առավել ևս Սայթ-Նովա ներկայացնելը բավականին բարդ է, բայց ի զարմանս ինձ, պիտի ասեմ, որ երեխաները, ոչ բոլորն իհարկե, զգացվում էր, որ չէին աշխատել հարկ եղածին չափ, հավանաբար ղեկավարում ավելի լավ արդյունքներ կունենայինք: Բայց լավ ասմունքողներ էլ շատ կային, թեպետ, խոստովանեմ, որ ժյուրին, այդ թվում և ես, ժյատ էինք գնահատականների հարցում, «5» ընդամենը երկու հոգու են գնահատել, և նրանցից մեկն առաջին տեղ գրավեց ավագ տարիքային խմբում: Ուրախալին այն է, որ մեր օրերում, երբ արժեհանակարգ է փոխվել, երեխաներն առնչվում են բարձրարժեք պոեզիայի հետ՝ Չարենցի և Սայթ-Նովայի: Իսկ ամենակարևորը՝ ոգու սովը, ինչքան հասկացա, մեզ չի սպառնում»:

Մնում է հաջողություններ մաղթել մրցույթ-փառատոնի եզրափակիչ փուլի մասնակիցներին, թող մրցանակային տեղեր գրավեն լավագույնները:

**Մելանյա ՄԻՆՈՅԱՆ**

**Բաց դաս**

Աշնանային պայծառ ու գեղեցիկ օր էր: Քիրսի ստորոտին ծվարած Ավետարանոցի Ի. Աբայանի անվան միջնակարգ դպրոցում եռուզեռ էր, աշխուժություն: Տոնական տրամադրությամբ էին տոգորված մեծ ու փոքր, ուսուցիչ և աշակերտ: Դպրոցն իր հյուրընկալ դռներն էր բացել շրջակա դպրոցների ուսուցիչների, ԼՂՀ կրթության և գիտության նախարարության և կրթության շրջանային բաժնի հյուրերի առջև: Ջերմ մթնոլորտում տեղի ունեցան մտքերի փոխանակություն, բաց դասեր, այլ միջոցառումներ:

Գրականությունից բաց դաս էր կազմակերպվել 11-րդ դասարանում՝ վաստակաշատ ուսուցչուհի Նվարդ Բաղդասյանի կողմից: Թեման Հովի. Թունանյանի «Անուշ» էր: Տիրում էր թունանյանական մթնոլորտ: Կարծես զգացվում էր նրա շունը, իսկ պատից կախված մեծադիր լուսանկարը մեզ կրկին ավանդում էր մարդասիրություն, ժողովրդայնություն, առողջ գաղափարախոսություն, հայրենասիրություն:

Համակ լուրջությամբ պարուրված սպասում էինք, թե երբ պիտի սկսվի դասը: Տիրող անդորրը խախտեց բարեհամբույր ու հնայիչ ուսուցչուհին՝ «Անուշի գանգակատուն» պոեմից ցնցող հատվածով: Ասմունքում էր: Նրա կախարհական ծայնից բոլորս քարացել էինք: Պոեզիայի սիրահար է ն. Բաղդասյանը, հաճախ է արտասանում, իսկ մենք սիրով լսում ենք:

**ՀԱԳԵՅԱՏ, ԲՈՎԱՆԴԱԿԱԼԻՑ**

Այնուհետև հանդես եկան աշակերտները. համձայնեցին մարդկանց խոսքը թունանյանի մասին, ի՞նչ է ավանդել բանաստեղծը, արտասանություն, իսկ հետո՝ «Անուշ» պոեմից հատվածի բեմականացում: Անուշի մոր դերում հանդես եկավ Լուսինե Հայրապետյանը, Սարոյի դերում՝ Ներիկ Բաղդասարյանը, Անուշի դերում՝ Մարո Հայրապետյանը: Բնության սքանչելի պատկեր, հուզիչ տեսարան, գեղեցիկ զույգ՝ գեղջկական մաքուր հոգիներով, պարզ, պայծառ ու փոխադարձ սիրով և ամենակարևորը՝ նախապետական, գեղջկական հագուստներով՝ ուռենու տակ սեր խոստովանելիս, իսկ Անուշի մայրը կանչում էր նրան. «Անու՛շ, հե՛յ Անու՛շ, այ մազը կտրած, Աղջիկը մե՛նակ ծորը կմտնի՞»: Լսում էր սիրահար զույգը, բայց կանգնել ու չէր ուզում հեռանալ...

Տարաբնույթ հարց ու պատասխանից հետո նույն հմտությամբ էլ վաստակաշատ մանկավարժը ներկայացրեց նոր թեման՝ պոեմի կերպարները: Ներկայացրեց բոլորին, համեմատեց մեկը մյուսի հետ, ասաց ամենակարևոր հատկանիշները՝ մեջբերելով դարձյալ արտասանությամբ: Նույնն էլ խոստովանեց ուսուցչուհին պահանջեց աշակերտներից:

Հիրավի, հարուստ ու բազմաբովանդակ է ն. Բաղդասյանի վարած յուրաքանչյուր դաս: Նա միշտ ասում է, որ ուսուցչի խոսքը պետք է լինի պատկերա-

վոր, բովանդակալից, մատչելի ու հասկանալի, որովհետև նրա խոսքի միջոցով է ձևավորվում ուսումնական նյութի յուրացման բովանդակ հոգեբանության պրոցեսը: Նա կոչ է անում աշակերտներին՝ սիրել մայրենի լեզուն, գեղեցիկ խոսել, անսխալ գրել:

Այո, վստահ կարող եմ ասել, տիկին Բաղդասյան, որ Ձեր սաներին շատ բան եք տվել ու դարձյալ տալիս եք: Դուք միշտ էլ գեղեցիկի, լավի և բարու սերունդ եք ցանում բոլորի, այդ թվում և՛ իմ հոգում: Չէ՛ որ նա ինձ եք դասավանդել, թեկուզ երկու-երեք ամիս, բայց իմ հիշողության մեջ եք մնացել առիավես: Չեզանց սովորել ու շարունակում ենք սովորել կյանքում գեղեցիկն ընկալելու, դժվարություններին դիմակայելու, կատարելության հասնելու արվեստը: Շնորհակալություն Ձեզ: Ձեր դասերն ամբողջովին խոսում են ուսուցչի բարձր ճաշակի, փայլուն մտքի, հարուստ բառապաշարի, հայեցի դաստիարակության, հաճախ էլ՝ հնչող երգերի կախարհիչ ելևէջների մասին: Չեզանց բխող անդորրն ու պայծառ լավատեսությունը միշտ փոխանցվում են բոլորիս:

**Շ. ՄԱՅԱԿԱՆՅԱՆ**  
**Ավետարանի Ի. Աբայանի**  
**անվան միջն. դպրոցի**  
**հ. լեզվի և գրակ. ուսուցչուհի**

**ՄԵՍՐՈՂ ՄԱՇՏՈՅ ՀԱՄԱՍԱՐՄԱՆ ԵՆԵՑ ԻՐ ԳՈՐԾՈՒՆԵՈՒԹՅԱՆ 15-ԱՄՅԱԿԸ**

«Դա նշանակում է, որ այն չափորոշիչները, որոնցով առաջնորդվում է կրթական հաստատությունը, համահունչ են մեր երկրում իրականացվող կրթական բարեփոխումներին»,- ասել է նա:

«Տասնհինգ տարին մեծ ժամանակահատված չէ, սակայն հաշվի առնելով այն հանգամանքը, որ համալսարանն իր գործունեությունն սկսել է գրոյից, կարելի է ասել՝ որոշակի ձեռքբերումներ ունի: Քիչ չեն նաև անելիքները շենքային պայմանների բարելավման և բարձրագույն կրթության ոլորտի գործառնություններում որոշ խնդիրների հստակեցման առումով: Բայց այս տարիների ընթացքում բուհի կողմից հաստատված միջազգային կապերը թույլ են տալիս համոզված ասել, որ համալսարանը կիսադեպարտի, կկարողանա անհրաժեշտ և նպատակալաց աշխատանքներ տանել՝ բարձրագույն կրթության դաշտում ամուլ խնդիրներին ճիշտ լուծում տալու և արդի ժամանակաշրջանի մարտահրավերներին դիմակայելու համար»,- ողջունի խոսքում ասաց ԼՂՀ կրթության և գիտության նախարար Ալավա Ասրյանը: Որպես ասվածի առիավատյալ՝ ԿԳ նախարարը համալսարանին նվիրեց հայերեն առաջին տպագիր գիրքը՝ «Ուրբաթագիրքը»:

Շնորհավորանքի խոսք ասացին նաև ԼՂՀ Գերագույն դատարանի նախագահ Արամայիս Ավագյանը, Արցախի պետական համալսարանի պրոռեկտոր Վահրամ Բալայանը, ինչպես նաև Հայաստանից և Ռուսաստանի Դաշնությունից ժամանած հյուրերը, որոնց թվում՝ Բենիկ Հարությունյանը (ՀՀ առողջապահության նախարարություն), Յուրի Կլիչնիկովը (Պյատիգորսկի լեզվաբանական համալսարան), Վալերի Կոնովալովը, Սեմիկ Ավանեսյանը (Ռոստովի դաշնային համալսարան), Վիտալի Ալեքսանդրյանը (Երևանի ինֆորմացիոն տեխնոլոգիաների համալսարան) և ուրիշներ:

Պլենար միստից հետո գիտաժողովն իր աշխատանքները շարունակեց մասնախմբերում, որտեղ ինչպես տեղական, այնպես էլ դրսից ժամանած գիտնականները հանդես եկան զեկուցումներով:

**«ԼՈՒՍԱՐԱՐ»**

ԱՎԱՆԴՈՒՅԹՆԵՐ

ԱՆՆԱՆԱՅԻՆ ՂՈՂԱՆՋՆԵՐ

Հայրենիքը երկրորդած սեր և հարգանք է դեպի մեր մայրաքաղաքի հիշատակը, դեպի մեր կրոնը, դեպի մայրենի լեզուն, դեպի տոհմիկ գրականությունն ու արվեստները, դեպի ազգային պատմությունը դեպի մեր անասանան հավատը:

Գարեգին Նժդեհ

Հացի՝ բերդանման մի ամրոց Ղարաբաղի հյուսիսարևմտյան մասում: Գյուղը բազմել է Պտկես բերք կոչվող լեռան ստորոտին և ապրում է իր բազմազբաղ առօրյայով ու անվերջանալի թվացող հոգսերով:

Ժողովուրդն այստեղ, հավատարիմ իր ազգային ավանդույթներին ու կենցաղին, հարատևում է քարից հաց քանելով, հողի հետ կռիվ տալով: Այստեղ հնագույն պատմություն հիշեցնող կոթողներ կան ու սառնորակ աղբյուրներ, Բռի եղջի կա ու Անահիտ աղբյուր: Եվ ամենակարևորը՝ այստեղ հյուրասեր ժողովուրդ կա, որ խոսում է աշխարհի ամենահին բարբառներից մեկով:

Հազարամյակների պատմություն ունեցող մեր գյուղում աշնանային արևաշող այդ օրը՝ հոկտեմբերի 28-ին, աշխույժ եռուզեռ էր տիրում:

Մշակույթի տան նորանշանակ աշխատողներ Արեգ Աբրահամյանը և Արեգա Համբարձումյանը Հացու հիմնական դպրոցի պատմության ուսուցչուհի Ինգա Համբարձումյանի հետ հետաքրքիր միջոցառում էին կազմակերպել՝ նվիրված բերքառատ ոսկե աշնանը և ազգային լավագույն ավանդույթներին:

Մեր օրերում, երբ կյանքի պայմաններն ու պահանջները փոխվել են, մեծ նշանակություն ունեն արտադրողական այդպիսի միջոցառումները, որոնք ապահովում են աճող սերնդի դաստիարակությունը ազգային հոգեբանությամբ ու ազգային չափանիշներով:

Ղարաբաղի տարագրվ ալյան ու ապան (Աննա Հարությունյան և Ալեքսանդր Մուսայելյան) արցախյան բարբառով ներկայացրին «Ոսկե աշուն» տոնի խորհուրդը, մեր ազգային սովորույթները, կատակ պարերով՝ այա-ապա ավանդական փոխհարաբերությունները:

Միջոցառման ակտիվ մասնակցում էին գրեթե բոլոր դպրոցահասակ երեխաներն իրենց ասմունքով, երգով, պարով: Երեխաների հետաքրքրությունները, հակումները, հնարավորություններն ի ցույց դրվեցին:

Միջոցառման մասնակիցները հոգեկան մեծ բավականություն ստացան: Կարծում են, մեր երեխաների պատկերացումները մեր այաների, ապաների վերաբերյալ վերաիմաստավորվեցին:

Այսպիսի միջոցառումները դաստիարակչական կարևոր նշանակություն ունեն, քանի որ նման դեպքերում երեխաները հաճախ իրենք են առաջարկություններով համոզես գալիս, իրագործում այն և անհամբեր սպասում հաջողության:

Միաժամանակ հասարակական նոր հարաբերությունների ձևավորման տեսակետից միջոցառումը դպրոց-համայնք համագործակցության զեղեցիկ օրինակ է:

Կատակում է հացեցի այան

Մեր գյուղում ընդունված է սկեսուրի սկեսուրջը այա կոչել:

Տունը նոր հարս են բերել, բայց այան, սովորության համաձայն, ամեն ինչի խառնվում է, իր կարծիքը հայտնում:

- Նոր հարսը չի համբերում և նկատողություն է անում.
- Այա՛, դե հերիք է ամեն ինչի խառնվես, մեծ կին ես, տեղը լուռ նստիր:
Այան թե՛
- Ջանս քե մատաղ, ցավս տի յա պահանջում:

\*\*\*

Մեր համագյուղացի Արուսյակը գնում է հարևան գյուղից աղջիկ ուզելու, բայց չի հավանում: Հարևանները հարցնում են պատճառը: Արուսյակը թե՛

- Սկզբից մի սուր քաղաքական հարց տվի, հարսնացուն չկարողացավ պատասխանել, դրընբասմա մի թեթև քաղաքական հարց տվի, էլի չկարողացավ պատասխանել, ջանս ձեզ մատաղ, էլ դրան ո՞նց ուզեի:

Սուսաննա ԳՐԻԳՈՐՅԱՆ Հացու հիմն. դպրոցի փնթեկ

Ավտոբուսը ընթանում էր ուղր-մուղր ընթացող գետի մոտով: Մի կողմից գետի վշտոցը, մյուս կողմից՝ օրորոցի նման ուղր-ուղրների աջ ու ձախ թեքումները ուղևորների աչքին քուն էին բերել, բայց Պողոս տացուն արթուն էր (տացու ասում էինք տարեց մարդուն): Արթուն էր ու փորձում էր ի մի բերել իր անցած կյանքի մաշված փշերը:

- Այս տարի էլ իմ ոտքով տուն դարձա, փառք քեզ, Տեր: Ամեն աշնան, երբ Մելիքս գալիս է քաղաք տանելու, ինձ թվում է, թե իմ ոտքով չեմ գա, կբերեն, կբերեն վերջին անգամ ինձ հասանելիք չորս տախտակի հետ: Կասեն՝ փայր էս էր, այ հալկոր, քիչ էր, շատ իմացիր, շատ էր՝ շատ իմացիր: Բայց արի ու տես, որ Աստված այս գարնանն էլ ավելացրեց կյանքս: Չնայած, շնորհակալ չեմ դրա համար, ո՞նց է պետք չորացած, անօգտակար, միայնակ ծերունու ապրելը:

- Տացու, ո՞նց ես, հայելու միջից նրան նայելով, խոհերից կտրեց վարորդը, սողաղ հրամայել է քեզ առք-փառք տեղ հասցնեմ:

- Լավ եմ, լավ, որդի, շնորհակալ եմ, ասաց Պողոս տացուն ու մտքում հայտնեց որդուն:

«Հրամայել է, չէ մի հրամայել է: Մի ստղ լինի դու ո՞վ ես, որ ուրիշներին հրամայես, տրեխները ծակ բատրակ Պողոսի տղան չե՞ս, ինչ անենք, թե պաշտոն ունես, դրանից հո հայրանունդ չի՞ փոխվում: Չէ, Մելիքս շուտ մոռացավ իր անցյալը, հիշելիս էլ կարծես թե ամաչում է: Շուն-շան տղա, բատրակությունով չե՞մ քեզ ուսումի տվել: Նախարարանի փողով չե՞ս ինստիտուտը ավարտել: Տո, ումի՞ց ես ամաչում, հորդ հալալ քրտնքի՞ց: Է՛հ, մարդ չդարձար, մարդ: Ի՞նչ անենք քե տ երկրի տերերից մեկն էլ դու ես, հենց ենթակամերդ վզերը ծռում են քո առաջ, աչքիս առաջ գալիս է Քերոք աղան ու նրա առաջ խոնարի գլխով, ծուռ վզով հայրդ՝ ես...»:

Ավտոբուսը կանգ առավ, և Պողոս տացուն կտրվեց խոհերից: Մի կին երեխային դուրս տարավ. ինքն էլ օգտվեց դրանից և դուրս եկավ: Երեկոյան մարմանդ հովը շոյեց նրա խորշումած դեմքն ու ռունգերը, զգացին հարազատ բնության հարազատ բույրը: Նա խոր շունչ քաշեց ու պահեց շունչը՝ վախենալով, թե այդ բույրից կզրկվի:

Պողոս տացուն լավաշը թաթախեց կաթի մեջ, կերավ ախորժալի՝ հիշելով նախնականի ցերեկվա ճաշը, հետո դուրս եկավ սրահ, շրջեց, նայեց անկյունները, դուրս հանեց խորքից հին մալթի լամպը, բերեց ներս, մաքրեց, հետո գնաց գտավ ու բերեց փայտի հին վառարանը, տեղ-տեղ ծակ, տեղ-տեղ ծոված, դրեց ժամանակակից կահույքով կահավորած ճաշասենյակի պատուհանի տակ, գորգի վրա: Գնաց գրկով փայտը բերեց, լցրեց թանկարժեք գորգին: Մութն ընկնելուն պես վառեց լամպն ու վառարանը, թազբեղը ձեռքն առավ ու նստեց հատակին, մեջքը դեմ տա-

- Քիչ մնաց, Պողոս տացու, նստիր, ձայնեց վարորդը:

Երեկոյան մեքենան մտավ գյուղ: Մարդիկ սիրալիկ ողջունում էին ու ճամպուկը ձեռքից ձեռք խլում: Մի տեսակ քուռ, մի տեսակ կեղծ բան կար նրանց ժպիտների մեջ, որ առաջ չէր նկատել:

Նախիրն իջնում էր անտառից: Ամեն մի բառաչն արձագանք էր ստանում նրա սրտում, ու հիշում էր, թե ինչպես էր ծայնից ճանաչում ում կով լինելը: Գյուղապետն իր մեքենայով նրան տուն հասցրեց, ստուգեց ջուրը, լույսը, գազը և հեռացավ: Հարազատ տան հոտը հարյուր տարվա կարոտ արթնացրեց Պողոս տացուի մտ, և արցունքները սրբելով, շրջեց սենյակից սենյակ:

- Բարով ես եկել, Պողոս տացու, հարևանի հարսն էր՝ մի թեյնիկ կաթ և երկու լավաշ ձեռքին:

- Բարև, բարև, դուրբան, ասաց Պողոս տացուն, էլ ի՞նչ նեղություն ես քաշել:

- Ի՞նչ նեղություն, այ պապի, երեկ տղադ էր գանգել ամուսնուս, թե կնոջը ասա հորս լավ խնամի, ես ամեն ամիս փող կուղարկեմ: Էն էլ բարկացավ թե՛ ինչ փող, ինչ բան, ես գյուղում ո՞վ է փողով մեկը մեկին օգնել: Ամոթ չի՞, մի օրվա հարևան ե՞նք:

Պողոս տացուն բարկությունից կարմրեց ու խեղճ-խեղճ ասաց:

- Բանի տեղ մի դիր, բալա, էդ նզոված աթոռին երկի ով նստում է, սերմն էլ է փոխում:

- Երևի, Պողոս տացու, ասաց հարևանի հարսն ու գործի անցավ: Գազօջախը վառեց, կաթը դրեց վրեն, փոշիները մաքրեց, թարմ ջուրը լցրեց ամաններն ու գնաց:

Պողոս տացուն լավաշը թաթախեց կաթի մեջ, կերավ ախորժալի՝ հիշելով նախնականի ցերեկվա ճաշը, հետո դուրս եկավ սրահ, շրջեց, նայեց անկյունները, դուրս հանեց խորքից հին մալթի լամպը, բերեց ներս, մաքրեց, հետո գնաց գտավ ու բերեց փայտի հին վառարանը, տեղ-տեղ ծակ, տեղ-տեղ ծոված, դրեց ժամանակակից կահույքով կահավորած ճաշասենյակի պատուհանի տակ, գորգի վրա: Գնաց գրկով փայտը բերեց, լցրեց թանկարժեք գորգին: Մութն ընկնելուն պես վառեց լամպն ու վառարանը, թազբեղը ձեռքն առավ ու նստեց հատակին, մեջքը դեմ տա-

լով բազմոցին: Վառվող փայտի ախորժալուր հոտը տարածվեց սենյակով մեկ:

- Ուխա՛յ, շնչաց Պողոս տացուն ու նիրհեց: Արթնացավ հարևան Հովհաննեսի ձայնից:

- Էս ի՞նչ բանի ես, Պողոս տացու, ես ի՞նչ ես արել:

Դուրսը լուսացել էր, ու ծերունին շուրջը նայելով՝ տեսավ իր կատարած ավերածությունները: Պատուհանի կողմից կախված լամպի մալթը սպառվել էր, և պատրույզը այնքան էր ծխացել, որ ամբողջովին սևացրել էր սպիտակաթույր վարագույրը, վառարանի պատռված մասերից դուրս եկող կայծերը տեղ-տեղ անցքեր էին բացել գորգի վրա: Շվարած հարևանը նայում էր Պողոս տացուին ու մտածում. կարո՞ղ է խելքը թռցրել է: Իսկ Պողոս տացուն հարթանակած մարտիկի նման ժպտում էր:

- Մուռս եմ հանել, բալա, մուռս եմ հանել էդ քաղաքի աղաներից, իմ թագավոր տղից: Չետո քրքջաց ու ասաց, հարսիս սիրտը հաստատ կպայթի, թե որ տեսավ: «Հալվիր, գալիլ պինդ բռնի, գորգի վրա չքափես, սաղ կյանքդ ես գորգի արժեքի չափ փող չես աշխատել», հարսին նմանակում էր ու քրքջում Պողոս պապը, դրանց համար գորգը մարդուց թանկ է, օղու, կիսականա՞ս, խեղճացած ասաց նա:

- Օգնիր, օգնիր, ես անտերը հանեմ, իմ հին կարպետը պիտի փռեմ, նրանից մարդու հոտ կուզա: Էս բազմոցն էլ բեր հանեմք, թոնրատան թախտը պիտի բերեմ դնեմ: Մելիքս նրա վրա է մեծացել, որ գա թախտին նստի, գուցե փոխվի, հը՞, չի փոխվի՞:

Հարևանը հասկացավ, որ դրական պատասխան է ուզում Պողոս տացուն, տվեց:

- Հա, բա ո՞նց, Պողոս տացու, էդ հին իրերը իրենց գորությունը չեն կորցնում, հլա թող գա նստի վրեն, էն ժամանակ կտեսնես:

Ու նրանք գործի անցան: Խեղճ Պողոս տացու: Ըմբոստացել էր որդու իշխանատենչության, փառասիրության դեմ ու մուռը հանում էր թանկարժեք գորգից և բազմոցից: Կարպետը փռեց, թախտը դիր: Պողոս տացու, Մելիքիդ նման գուցե էլի կան, թող գան նստեն ու մարդեղանան:

Աննա ԱՅՎԱԶՅԱՆ

Մարզական

ՍԵՂԱՆԻ ԹԵՆԻՍԻ ՀԱՆՐԱՊԵՏԱԿԱՆ ՄՐՅՈՒՄՆԵՐՈՒՄ

Նոյեմբերի 7-9-ը Ստեփանակերտի «Արցախ» մարզական միության մարզադահլիճում անցկացվեցին ԼՂՀ հանրակրթական դպրոցների 5-9-րդ դասարանների սովորողների սեղանի թենիսի հանրապետական մրցումներ:

Մասնակցում էին Ստեփանակերտ քաղաքի և ԼՂՀ շրջանների հավաքականները: Յուրաքանչյուր թիմում ընդգրկված էին երեք տղա և մեկ աղջիկ:

Նման մրցումների անցկացման նպատակը մարզաձևի զարգացումն ու մասսայականացումն է դպրոցականների շրջանում, իսկ արդյունքում ի հայտ կբերվեն ուժեղագույն մարզիկները, ովքեր մեր հանրապետության պատիվը կպահեն ավելի բարձր մրցումներում:

Գլխավոր մրցավար Ա. Օգանեսովի կողմից մրցումների անցկացման կարգը մասնակիցներին մեկ անգամ ևս բացատրելուց հետո անցկացվեց վիճակահանություն, և սկսվեցին մրցումները:

Լարված և հետաքրքիր պայքարում անցած մրցումների արդյունքներով մրցավարական հանձնախումբը որոշեց հաղթողներին:

Մրցանակային առաջին տեղը գրավեց Ստեփանակերտ քաղաքի հավաքականը, երկրորդ տեղը՝ Մարտունու շրջանի, իսկ երրորդ տեղը՝ Մարտակերտի շրջանի հավաքականը:

Մրցումներում լավագույն խաղացողներ ճանաչվեցին Սերգեյ Ավանեսյանը և Արևիկ Հովսեփյանը՝ երկուսն էլ Ստեփանակերտ քաղաքից:

Մրցանակային տեղեր գրաված թիմերը ԼՂՀ ԿԳՆ կողմից արժանացան համապատասխան կարգի դիպլոմների, իսկ թիմերի անդամները՝ մեդալների:

Լավագույն ճանաչված դպրոցականներն արժանացան պատվոգրերի և հուշանվերների:

Պարգևատրումները կատարեցին և հաղթողներին շնորհավորեցին ու հետագա մարզական հաջողություններ մարթեցին ԼՂՀ ԿԳՆ ՌՀ, ՖԴ և ՀԿԿԿ բաժնի մասնագետ Մ. Շահրամանյանը և ԼՂՀ սեղանի թենիսի ֆեդերացիայի նախագահ Գ. Սահակյանը:

Մուկաթ ՀԱՅՐԱՄԱՆՅԱՆ

ԼՈՒՍԱՐԱՐ
Խմբագիր՝ ՍԿԵՏԼԱՆԱ ԽԱՉԱՏՐՅԱՆ
Հիմնադիր՝ «Լուսարար» ՓԲԸ
Ստեփանակերտ, Հ. Թումանյան փ. 111, 94-38-99, E-mail: gorctert@mail.ru
Մեջբերումների եւ փաստական տվյալների ստուգությունն ապահովում են հեղինակները: Թերթը ընթերցողների հետ գրագրություն վարելու պարտավորություն չի ստանձնում:
Տպագրվում է Ստեփանակերտի «Դիզակ պլյուս» ՍՊԸ-ում: Տպաքանակ՝ 3205: Ծավալը՝ տպագրական 2 մամուլ: Ստորագրված է տպագրության՝ 20.11.2012թ.:

«Լուսարար» թերթը տարածվում է միայն բաժանորդագրությամբ:



Գրանցված է  
Լեռնային Ղարաբաղի Հանրապետության  
արդարադատության նախարարության կողմից  
2012 թվականի օգոստոսի «23»-ի  
Պետական գրանցման համարը 10512126  
Լեռնային Ղարաբաղի Հանրապետության  
արդարադատության նախարար  
Ն. Նարինյան

Լեռնային Ղարաբաղի Հանրապետության  
Կրթության և գիտության նախարար  
«16» օգոստոսի 2012 թվականի N 145/Ն  
ք. Ստեփանակերտ

Լեռնային Ղարաբաղի Հանրապետության  
Պաշտպանության նախարար  
«18» օգոստոսի 2012 թվականի N 246 -Ն  
ք. Ստեփանակերտ

## Հ Ա Մ Ա Տ Ե Ղ Հ Ր Ա Մ Ա Ն

### Լեռնային Ղարաբաղի Հանրապետության Հիմնական, Ավագ, Միջնակարգ Հանրակրթական Գործակալություն, Վարժարաններում, Կրթաշատախոսներում, Նախնական Մասնագիտական (Արձեմսագործական) Եվ Միջին Մասնագիտական Ուսումնական Հաստատություններում Սովորողների Նախաձորակոչման Պատասխանատվությունը Հաստատելու Մասին

Լեռնային Ղարաբաղի Հանրապետության կառավարության 2011 թվականի հուլիսի 26-ի N 512-Ն որոշման 2-րդ կետին համապատասխան՝

### Հ Ր Ա Մ Ա Յ ՈՒ Մ Ե Ն Ք

- Հաստատել՝ Լեռնային Ղարաբաղի Հանրապետության հիմնական, ավագ, միջնակարգ հանրակրթական դպրոցներում, վարժարաններում, կրթահամալիրներում, նախնական մասնագիտական (արհեստագործական) և միջին մասնագիտական ուսումնական հաստատություններում սովորողների նախաձորակոչման պատասխանատվությունը՝ համաձայն հավելվածի:
- Լեռնային Ղարաբաղի Հանրապետության կրթության և գիտության նախարարության աշխատակազմի ընդհանուր բաժնին՝ սույն հրամանը սահմանված կարգով ներկայացնել Լեռնային Ղարաբաղի Հանրապետության արդարադատության նախարարություն՝ պետական իրավական փորձաքննության և պետական գրանցման:
- Սույն հրամանի կատարման հսկողությունը հանձնարարել Լեռնային Ղարաբաղի Հանրապետության կրթության և գիտության նախարարի տեղակալ Ս. Ասրյանին և Լեռնային Ղարաբաղի Հանրապետության պաշտպանության նախարարի տեղակալ Ս. Կարապետյանին:
- Սույն հրամանի մասին տեղեկացնել Լեռնային Ղարաբաղի Հանրապետության զինված ուժերի զորամասերի պետերին, Լեռնային Ղարաբաղի Հանրապետության վարչակազմերի ղեկավարներին և Ստեփանակերտի քաղաքապետին:

Լեռնային Ղարաբաղի Հանրապետության  
Կրթության և գիտության նախարար  
Վ. ԽԱՉԱՏՐՅԱՆ

Լեռնային Ղարաբաղի Հանրապետության  
Պաշտպանության նախարար  
Մ. ՀԱՎՈՐՅԱՆ

Հավելված  
Լեռնային Ղարաբաղի Հանրապետության կրթության և  
գիտության նախարարի  
2012 թվականի  
օգոստոսի 16-ի N 145/Ն  
Լեռնային Ղարաբաղի Հանրապետության պաշտպանության նախարարի 2012 թվականի  
օգոստոսի 18-ի N 246 -Ն  
համատեղ հրամանի

## Կ Ա Ն Ո Ն Ա Դ Ր ՈՒ Թ Յ ՈՒ Ն

### Լեռնային Ղարաբաղի Հանրապետության Հիմնական, Ավագ, Միջնակարգ Հանրակրթական Գործակալություն, Վարժարաններում, Կրթաշատախոսներում, Նախնական Մասնագիտական (Արձեմսագործական) Եվ Միջին Մասնագիտական Ուսումնական Հաստատություններում Սովորողների Նախաձորակոչման Պատասխանատվությունը

#### I. ԸՆԴՀԱՆՈՒ ԴՐՈՒԹՅՈՒՆ

1. Սույն կանոնադրությունը մշակվել է Լեռնային Ղարաբաղի Հանրապետության կառավարության 2011 թվականի հուլիսի 26-ի «Լեռնային Ղարաբաղի Հանրապետության հիմնական, ավագ, միջնակարգ հանրակրթական դպրոցներում, վարժարաններում, կրթահամալիրներում, նախնական մասնագիտական (արհեստագործական) և միջին մասնագիտական ուսումնական հաստատություններում նախաձորակոչման պատասխանատվության կարգը հաստատելու և Լեռնային Ղարաբաղի Հանրապետության կառավարության 2004 թվականի ապրիլի 27-ի N 161 որոշման ուժը կորցրած ճանաչելու մասին» N 512-Ն որոշման 2-րդ կետի համաձայն և նախատեսված է Լեռնային Ղարաբաղի Հանրապետության հիմնական, ավագ, միջնակարգ հանրակրթական դպրոցներում, վարժարաններում, կրթահամալիրներում, նախնական մասնագիտական (արհեստագործական) և միջին մասնագիտական ուսումնական հաստատություններում (այսուհետ՝ ուսումնական հաստատություն) սովորողների նախաձորակոչման պատասխանատվությունը կազմակերպելու և անցկացնելու համար:

2. Ուսումնական հաստատու-

թյունների (անկախ կազմակերպական-իրավական ձևից և ենթակայությունից) սովորողների նախաձորակոչման պատասխանատվությունը իրականացվում է «Ձիմնապարտության մասին» Լեռնային Ղարաբաղի Հանրապետության օրենքի 8-րդ հոդվածի, Լեռնային Ղարաբաղի Հանրապետության այլ իրավական ակտերի, ինչպես նաև սույն կանոնադրության համաձայն պատահաններին Լեռնային Ղարաբաղի Հանրապետության զինված ուժերում ծառայության նախապատրաստելու նպատակով:

3. Ուսումնական հաստատություններում նախաձորակոչման պատասխանատվությունը իրականացվում է «Նախնական զինվորական պատրաստություն» առարկայի ուսուցման և ռազմահայրենասիրական դաստիարակության աշխատանքների կազմակերպման միջոցով:

4. Ուսումնական հաստատությունում «Նախնական զինվորական պատրաստության» հիմնական խնդիրներն են՝

- 1) ապահովել սովորողների կողմից «Նախնական զինվորական պատրաստություն» առարկայի պետական ուսումնական ծրագրի յուրացումը,
- 2) սովորողներին պարզաբանել Լեռնային Ղարաբաղի Հանրապետության զինված ուժերի խնդիրները,
- 3) սովորողների մեջ դաստիարակել ազգային բանակում ծառայելու անհրաժեշտությունը և անհրաժեշտ է պատրաստվել զորամասերի ռազմական անձնակազմի կյանքին ու կենցաղին, զենքին ու զինվորական տեխնիկային,
- 4) տեսական և գործնական պատրաստության միջոցով իրականացնել սովորողների շարային և հրաձգային պատրաստությունը,
- 5) սովորողներին զինել անհրաժեշտ ռազմական զինամթերքով, ապահովել մարտավարության ու քաղաքացիական պաշտպանության և արտակարգ իրավիճակների հիմնահարցերի հիմունքների յուրացումը,
- 6) սովորողների մոտ ձևավորել ռազմակիրառական կարողություններ, հմտություններ, կամային բարձր հատկանիշներ, առաջին բուժօգնություն, ինքնօգնություն, փոխօգնություն ցուցաբերելու ունակություն,
- 7) սովորողների մոտ ձևավորել քաղաքացիական պաշտպանության ազդանշաններով գործելու,

ընդհանուր կառուցվածքից և անհատական պաշտպանական միջոցներից օգտվելու ունակություն, արտակարգ իրավիճակներում գործելու հմտություն և անհրաժեշտ վարվելակերպ,

10) դաստիարակել հայոց բանակի պատմական ավանդույթներին ծանոթ, ֆիզիկապես և բարոյապես առողջ, դիմացկուն, բազմակողմանի զարգացած, հայրենիքի պաշտպանությանը պատրաստ պատանիներ և արջիկներ,

11) սովորողների շրջանում իրականացնել մասնագիտական կողմնորոշման աշխատանք՝ ըստ նախաիրությունների ռազմական ուսումնական հաստատություններ ընդունվելու նպատակով:

5. Ուսումնական հաստատությունում «Նախնական զինվորական պատրաստություն» առարկան դասավանդում է զինվորական ղեկավարը, իսկ առաջին բուժօգնության հիմունքների դասավանդումը իրականացվում է բժիշկների, միջին բուժանձնակազմի, պետական հումանիտար բուհերի քաղաքացիական պաշտպանության պահեստազորի միջին բուժանձնակազմի վկայական ունեցող շրջանավարտների (որոնք ունեն առաջին բուժօգնություն դասավանդելու իրավունք), ինչպես նաև առաջին բուժօգնության վերապատրաստման դասընթացներ անցած և համապատաս-

խան որակավորում ստացած զինվորական ղեկավարների միջոցով:

6. Սովորողների հետ տարվող ռազմահայրենասիրական աշխատանքն ընդհանուր դաստիարակական աշխատանքի բաղկացուցիչ մասն է և իրականացվում է պլանավորված կարգով՝ դասընթացի, մյուս մանկավարժների և զինղեկի կողմից՝ տնօրենի ղեկավարությամբ:

#### II. ՆԱԽՆԱԿԱՆ ԶԻՆՎՈՐԱԿԱՆ ՊԱՏՐԱՍՏՈՒԹՅԱՆ ՂԵՎԱԿԱՐՈՒՄԸ

7. Սովորողների «Նախնական զինվորական պատրաստություն» առարկայի անցկացման ընդհանուր ղեկավարումն ու հսկողությունն իրականացնում է Լեռնային Ղարաբաղի Հանրապետության կրթության և գիտության նախարարությունը՝ համագործակցելով Լեռնային Ղարաբաղի Հանրապետության պաշտպանության նախարարության և Լեռնային Ղարաբաղի Հանրապետության կառավարությանն առընթեր փրկարար ծառայության հետ:

8. Լեռնային Ղարաբաղի Հանրապետության կրթության և գիտության և Լեռնային Ղարաբաղի Հանրապետության պաշտպանության նախարարությունները, Լեռնային Ղարաբաղի Հանրապետության առողջապահության, Լեռնային Ղարաբաղի Հանրա-

ԽՈՍՔ

պետության մշակույթի և երիտասարդության հարցերի նախարարությունների, Լեռնային Ղարաբաղի շահագրգիռ հարցերի կառավարության կողմից սպորտի պետական կոմիտեի, Լեռնային Ղարաբաղի շահագրգիռ հարցերի կառավարության փրկարար ծառայության, Լեռնային Ղարաբաղի շահագրգիռ հարցերի կառավարության ազգային անվտանգության ծառայության, Լեռնային Ղարաբաղի շահագրգիռ հարցերի կառավարության ոստիկանության, այլ շահագրգիռ նախարարությունների հետ համատեղ մշակում են հրամաններ, հրահանգներ, ուսումնական ծրագրեր, մեթոդական և այլ նորմատիվ փաստաթղթեր, միջոցառումների պլաններ, որոնք ձևակերպվում են «Նախնական զինվորական պատրաստություն» առարկայի անցկացմանը, կազմակերպում և ուսումնասիրում են սովորողների հետ տարվող ռազմահայրենասիրական դաստիարակության աշխատանքի և «Նախնական զինվորական պատրաստություն» առարկայի ուսուցման որակը՝ համաձայն սույն կանոնադրության 7-րդ գլխի և ենթահավելվածի:

9. Լեռնային Ղարաբաղի շահագրգիռ հարցերի կրթության և գիտության նախարարությունը՝

1) իրականացնում է սովորողների «Նախնական զինվորական պատրաստություն» առարկայի անցկացման ընդհանուր ղեկավարումը,

2) ապահովում է «Նախնական զինվորական պատրաստություն» առարկայի ուսուցման և ռազմահայրենասիրական դաստիարակության աշխատանքների անցկացման անհրաժեշտ մակարդակը,

3) համակարգում է «Նախնական զինվորական պատրաստություն» առարկայի ծրագրերի, դասագրքերի, հաշվետախտակի, հրահանգների համեմատարակման գործընթացի, մեթոդական և այլ նորմատիվ փաստաթղթերի մշակման և ներդրման աշխատանքները,

4) կազմակերպում է «Նախնական զինվորական պատրաստություն» առարկայի վերաբերյալ ուսումնադիտողական նյութերի մշակումն ու հրատարակումը,

5) ուսումնասիրում, ընդհանրացնում և տարածում է «Նախնական զինվորական պատրաստություն» առարկայի անցկացման աշխատանքի դրական փորձը, նյութական և բարոյական խրախուսման արժանացնում լավագույն ուսումնական հաստատությունների և աշխատողներին, կազմակերպում է «Լավագույն զինվոր» մրցույթը,

6) մասնակցում է զինվորների, առաջին բուժօգնության հիմունքների դասավանդողների որակավորման բարձրացման աշխատանքներին, անցկացնում է նրանց ատեստավորումը,

7) մշակում է զինվորների պատրաստման, վերապատրաստման և ատեստավորման կարգը՝ համագործակցելով Լեռնային Ղարաբաղի շահագրգիռ հարցերի կառավարության նախարարության հետ,

8) ղեկավարում է վերահսկում է սովորողների ֆիզիկական պատրաստության վիճակը, մեթոդական օգնություն է ցույց տալիս ֆիզիկական կուլտուրայի ուսուցիչներին և զինվորներին ուժային կարծիքները:

9) Լեռնային Ղարաբաղի շահագրգիռ հարցերի կառավարության նախարարության կողմից սպորտի պետական կոմիտեի, Լեռնային Ղարաբաղի շահագրգիռ հարցերի կառավարության փրկարար ծառայության, Լեռնային Ղարաբաղի շահագրգիռ հարցերի կառավարության փրկարար ծառայության, Լեռնային Ղարաբաղի շահագրգիռ հարցերի կառավարության ոստիկանության, այլ նորմատիվ փաստաթղթեր, միջոցառումների պլաններ, որոնք ձևակերպվում են «Նախնական զինվորական պատրաստություն» առարկայի ուսուցման որակը՝ համաձայն սույն կանոնադրության 7-րդ գլխի և ենթահավելվածի:

պետական կոմիտեի, Լեռնային Ղարաբաղի շահագրգիռ հարցերի կառավարության փրկարար ծառայության, Լեռնային Ղարաբաղի շահագրգիռ հարցերի կառավարության փրկարար ծառայության, Լեռնային Ղարաբաղի շահագրգիռ հարցերի կառավարության ոստիկանության հետ համատեղ կազմակերպում և անցկացնում է ռազմաճակատային խաղեր, մրցումներ, գիտակրթական կոմֆերանսներ և այլ միջոցառումներ,

10) իրականացնում է նաև սույն կանոնադրությունից բխող այլ լիազորություններ:

10. Լեռնային Ղարաբաղի շահագրգիռ հարցերի կառավարության նախարարությունը՝

1) Լեռնային Ղարաբաղի շահագրգիռ հարցերի կրթության և գիտության, Լեռնային Ղարաբաղի շահագրգիռ հարցերի կառավարության, Լեռնային Ղարաբաղի շահագրգիռ հարցերի կառավարության մշակույթի և երիտասարդության հարցերի նախարարությունների, Լեռնային Ղարաբաղի շահագրգիռ հարցերի կառավարության առընթեր սպորտի պետական կոմիտեի, Լեռնային Ղարաբաղի շահագրգիռ հարցերի կառավարության առընթեր փրկարար ծառայության հետ համատեղ աշակցում է սովորողների ռազմադաշտային պարապմունքների (հավաքների) «Նախնական զինվորական պատրաստություն» առարկայի օլիմպիադաների և ռազմամարզական խաղերի անցկացմանը,

2) պահեստազորի սպաներից ներկայացնում է զինվորների թեկնածուներ,

3) «Նախնական զինվորական պատրաստություն» առարկայի անցկացման որակի մասին առաջարկություններով դիմում է Լեռնային Ղարաբաղի շահագրգիռ հարցերի կրթության և գիտության նախարարությանը,

4) իրականացնում է զինվորների վերապատրաստման աշխատանքները ռազմական գիտելիքների մասով,

5) ուսումնական հաստատությանը կցում է զորամաս, որը մշտապես աշակցում է «Նախնական զինվորական պատրաստություն» առարկայի կազմակերպմանը,

6) կազմակերպում է սովորողների այցելություններ զորամաս, բաց դռների օրեր, հանդիպումներ մարտական գործողությունների մասնակիցների, մարտական պատրաստության գերազանցիկների հետ,

7) սովորողներին ծանոթացնում է ռազմական տեխնիկային, զինծառայողների կյանքին ու կենցաղին,

8) գործնական պարապմունքների անցկացման համար առանձնացնում է սպաների, ենթասպաների և սերժանտների, տրամադրում է հրաձգարաններ, գեներ, փամփուշտներ և այլ անհրաժեշտ միջոցներ,

9) օգնություն է ցույց տալիս զինկոմիսարիատներին զինվորների հետ ցուցադրական պարապմունքներ անցկացնելիս,

10) օժանդակում է ուսումնական հաստատությունների «Նախնական զինվորական պատրաստություն» առարկայի ուսումնական ու նյութատեխնիկական բազայի հարստացմանը:

11. Լեռնային Ղարաբաղի շահագրգիռ հարցերի կառավարության առողջապահության նախարարությունը՝

1) մասնակցում է զինվորների առաջին բուժօգնության հիմունքների ուսուցման գործընթացին,

2) ուսումնական հաստատություններում բժշկական գիտելիքների հիմունքների ուսուցման որակի մասին առաջարկություններով դի-

մում է Լեռնային Ղարաբաղի շահագրգիռ հարցերի կրթության և գիտության նախարարությանը,

3) իրականացնում է «Նախնական զինվորական պատրաստություն» առարկայի պլանավորումը բժշկական գիտելիքների մասով:

12. Լեռնային Ղարաբաղի շահագրգիռ հարցերի կառավարության նախարարությունը՝

1) մասնակցում է զինվորների վերապատրաստման աշխատանքներին՝ արտակարգ իրավիճակների հիմնահարցերի ուսուցման մասով,

2) ուսումնական հաստատություններում արտակարգ իրավիճակների հիմնահարցերի ուսուցման որակի մասին առաջարկություններով դիմում է Լեռնային Ղարաբաղի շահագրգիռ հարցերի կրթության և գիտության նախարարությանը,

3) աշակցում է «Նախնական զինվորական պատրաստություն» առարկայի ուսումնական կենտրոն, բաց դռների օրեր, հանդիպումներ մարտական գործողությունների մասնակիցների, մարտական պատրաստության գերազանցիկների հետ,

4) իրականացնում է առարկայի պլանավորումը՝ արտակարգ իրավիճակների հիմնահարցերի մասով,

5) գործնական պարապմունքների անցկացման նպատակով ուսումնական հաստատություններին առաջարկում է քաղաքացիական պաշտպանության կառույցներ (սպասարաններ, հակաճառագայթային թաքստոցներ) և անհատական պաշտպանական միջոցներ:

13. Լեռնային Ղարաբաղի շահագրգիռ հարցերի կառավարության առընթեր Լեռնային Ղարաբաղի շահագրգիռ հարցերի կառավարության ոստիկանությունը՝

1) մշակում և հրատարակում է մեթոդական ձեռնարկներ «Ձեռքի հետ անվտանգ վարվելու կանոններ»՝ «Հասարակական կարգի պահպանման», «Քաղաքացիական պարտքի գիտակցման», «Ոստիկանություն-ուսումնական հաստատություն լիարժեք կապի ստեղծման» վերաբերյալ, օժանդակում է ուսումնական և նյութատեխնիկական բազայի հարստացմանը,

2) տանում է քարոզչական աշխատանքներ ոստիկանական ուսումնական հաստատություններ ընդունվելու հետ կապված թեկնածուներ ընտրելու համար,

3) պարբերաբար ուսումնական հաստատություններում անցկացնում է մեթոդական աշխատանքներ, հրահանգավորումներ, գործնական պարապմունքներ մանկավարժական կոլեկտիվի և սովորողների հետ՝ հասարակական կարգի պահպանման, քաղաքացիական պարտքի գիտակցման, արտակարգ իրավիճակներից խուսափելու համար կանաչապատիսպան թեմաներով,

4) ուսումնական տարին մեկ անգամ ուսումնական հաստատություններում ուսումնասիրում է զենքի պահման պայմանները և հատկացված զենքի ու ռազմամթերքի առկայությունը:

14. Լեռնային Ղարաբաղի շահագրգիռ հարցերի կառավարության առընթեր ազգային անվտանգության ծառայությունը՝

1) աշակցում է ուսումնական հաստատությունների՝ զորամասերի, սահմանապահ ուղեկազմների հետ կապերի ամրապնդմանը, սովորողների և զինվորական ղեկավարների հետ ռազմադաշտային պարապմունքների (հավաքների) անցկացմանը,

2) զորամասերի հրամանատարների, կրթության ոլորտի և այլ շահագրգիռ մարմինների հետ համատեղ սովորողների համար կազմակերպում է մարտական փամփուշտներով հրաձգություն, ռազմահայրենասիրական խաղեր, մրցումներ,

այլ միջոցառումներ,

3) կրթական ոլորտի և այլ շահագրգիռ մարմինների հետ ուսումնական հաստատություններում ստեղծում է «Սահմանապահի պատանի ընկերներ» ռազմահայրենասիրական բնույթի ակումբներ և աշակցում ակումբների աշխատանքներին,

4) կազմակերպում է համատեղ խորհրդակցություններ շահագրգիռ նախարարությունների հետ պետական սահմանի պահպանման, քաղաքացիական պարտքի գիտակցման և այլ թեմաներով,

5) ուսումնական հաստատությունները կցում է ուղեկազմ կամ զորամասի, որը մշտական օգնություն է ցույց տալիս «Նախնական զինվորական պատրաստություն» առարկայի և ռազմահայրենասիրական դաստիարակության կազմակերպման գործում,

6) կազմակերպում է սովորողների այցելություններ ուղեկազմ, սահմանապահ զորքերի ուսումնական կենտրոն, բաց դռների օրեր, հանդիպումներ մարտական գործողությունների մասնակիցների, մարտական պատրաստության գերազանցիկների հետ,

7) սովորողներին ծանոթացնում է ռազմական տեխնիկային, զինվորական ծառայողների կյանքին ու կենցաղին,

8) պարապմունքների համար տրամադրում է հրաձգարաններ, ինքնաձիգ հրազեն, փամփուշտներ, այլ անհրաժեշտ միջոցներ,

9) սովորողների հետ գործնական պարապմունքներ անցկացնելու նպատակով առաջարկում է թեկնածուները սպաների, ենթասպաների, սերժանտների կազմից,

10) օժանդակում է ուսումնական հաստատությունների «Նախնական զինվորական պատրաստություն» առարկայի ուսումնական ու նյութատեխնիկական բազայի հարստացմանը:

**III. ՍՈՎՈՐՈՂՆԵՐԻ «ՆԱՄՆԱԿԱՆ ԶԻՆՎՈՐԱԿԱՆ ՊԱՏՐԱՍՏՈՒԹՅՈՒՆ» ԱՌԱՐԿԱՅԻ ԱՆՑԿԱՑՄԱՆ ՀԱՄԱՐ ՊԱՏԱՍԽԱՆԱՏՈՒ ԱՆՁԱՑ ԳՈՐԾԱՌՈՒԹՅՆԵՐԸ**

15. Լեռնային Ղարաբաղի շահագրգիռ հարցերի կառավարության առընթեր ղեկավարները և Ստեփանակերտի քաղաքապետը, իրենց ենթակայության տակ հիմնական, ավագ, միջնակարգ հանրակրթական դպրոցներ, վարժարաններ, կրթահամալիրներ, նախնական մասնագիտական (արհեստագործական) և միջին մասնագիտական ուսումնական հաստատություններ ունեցող նախարարությունների և գերատեսչությունների համապատասխան ստորաբաժանումների ղեկավարները, ոչ պետական մասնատիպ ուսումնական հաստատությունների հիմնադիրները՝

1) վերահսկողություն են սահմանում համաձայն ուսուցիչների և մանկավարժների ընտրության մրցութային սահմանված կարգի՝ հիմնական, ավագ, միջնակարգ ուսումնական հաստատություններում պարտադիր հիմունքներով զինվորական ղեկավարների ընտրության և նշանակման ընթացակարգի վրա,

2) Լեռնային Ղարաբաղի շահագրգիռ հարցերի կառավարության առընթեր վարչակազմերի և Ստեփանակերտի քաղաքապետարանի կրթության բաժնիների աշխատողների թվից նշանակում են «Նախնական զինվորական պատրաստություն» առարկայի անցկացման պատասխանատու աշխատողի (մասնագետի),

3) զինկոմիսարիատների, կցված զորամասերի և ուսումնական հաստատությունների տնօրենների

հետ համատեղ մշակում են «Նախնական զինվորական պատրաստություն» առարկայի միջոցառումների պլաններ, կազմակերպում այդ միջոցառումների նախապատրաստումը և անցկացումը:

16. Լեռնային Ղարաբաղի շահագրգիռ հարցերի կառավարության առընթեր ղեկավարները և Ստեփանակերտ քաղաքում «Նախնական զինվորական պատրաստություն» առարկայի և ռազմահայրենասիրական դաստիարակության աշխատանքների համակարգված կազմակերպման համար, զինվորների կողմից ընտրվում է ավագ զինվոր, որի մասին տեղեկացվում է տարածքային զինվորական կոմիսարը: Ձինվորական կոմիսարը այդ մասին ի գիտություն է հայտնում տվյալ տարածքի բոլոր ուսումնական հաստատությունների տնօրեններին: Ավագ զինվորը՝

1) պատասխանատու է ուսումնական հաստատություններում «Նախնական զինվորական պատրաստություն» առարկայի ուսուցման, ռազմահայրենասիրական դաստիարակության ու քաղաքացիական պաշտպանության և արտակարգ իրավիճակներում բնակչության պաշտպանության աշխատանքների կազմակերպման համար,

2) իրականացնում է մշտական կապ տարածքային զինկոմիսարիատի, Լեռնային Ղարաբաղի շահագրգիռ հարցերի կառավարության առընթեր փրկարար ծառայության տարածքային ստորաբաժանումների և կցված զորամասերի հետ «Նախնական զինվորական պատրաստություն» առարկայի ուսուցման և ռազմահայրենասիրական դաստիարակության աշխատանքների բարելավման նպատակով,

3) կազմակերպում է ուսումնական հաստատություններում ուսումնական զենքի, ռազմամթերքի, փոքր տրամաչափի հրացանների, նյութատեխնիկական բազայի տարրերի պահպանումն ու նպատակային օգտագործումը,

4) ղեկավարում է տարածքի «Նախնական զինվորական պատրաստություն» առարկայի մեթոդաբարձրման աշխատանքները, կազմակերպում է «Նախնական զինվորական պատրաստություն» առարկայի ուսումնական զինվորական պատրաստություն» առարկայի աշխատանքները տարածքում,

5) աշակցում է տարածքային զինվորական կոմիսարիատին անհրաժեշտ աշխատանքների կատարմանը (դիսպանեթիզացիա, կցագրում գորակոչ, զորահավաք, ռազմական ուսումնական հաստատությունների թեկնածուների ընտրություն, փաստաթղթերի պատրաստում),

6) նոր նշանակված զինվորական ղեկավարներին ուղարկում է ուսումնամեթոդական հավաքների և որակավորման դասընթացների,

7) պատրաստում է զինվորական կոմիսարիատ և ներկայացնում անհրաժեշտ փաստաթղթեր՝ զինվորներին օրենքով սահմանված կարգով հեղթական զինվորական կոչում շնորհելու համար,

8) ներկայացնում է «Նախնական զինվորական պատրաստություն» առարկայի և նյութատեխնիկական բազայի վերաբերյալ հաշվետվություն Լեռնային Ղարաբաղի շահագրգիռ հարցերի կառավարության առընթեր վարչակազմերի (Ստեփանակերտի քաղաքապետարանի) կրթության բաժնիներին և Լեռնային Ղարաբաղի շահագրգիռ հարցերի կրթության և գիտության նախարարություն:

17. Ուսումնական հաստատության տնօրենը՝

1) պատասխանատվություն է կրում սովորողների «Նախնական զինվորական պատրաստություն»

ԿԱՆՈՆԱԴՐՈՒԹՅՈՒՆ

առարկայի ուսուցման և ռազմահայրենասիրական դաստիարակության կազմակերպման համար,

2) ապահովում է «Նախնական զինվորական պատրաստություն» առարկայի ծրագրով նախատեսված տեսական և գործնական պարապմունքների անցկացման անհրաժեշտ պայմաններ և ուսումնանյութատեխնիկական բազա, անհրաժեշտ տարրերով,

3) զինղեկին ցույց է տալիս մեթոդանական վարժական օգնություն իրականացնելու միջառարկայական կապերը,

4) վերահսկում է «Նախնական զինվորական պատրաստություն» առարկայի դասավանդման դրվածքը, արդյունքները քննարկում է մանկավարժական խորհրդի նիստում,

5) ուսումնական հաստատության կողմից տրված հայտարարության հիման վրա, սահմանված ժամկետում պահեստազորի սպաներից ներկայացնում է բարձրագույն ռազմական կրթությամբ կամ բարձրագույն կրթությամբ և համապատասխան վերապատրաստում անցած թեկնածուների տվյալները: Ուսումնական հաստատության տնօրենը մրցույթ կազմակերպելու համար ստեղծում է հանձնաժողով, որի կազմում պարտադիր ընդգրկվում է տվյալ տարածքի ավագ զինղեկը: Մրցույթի անցկացման տեսական և գործնական առաջադրանքների հարցաշարը կազմում է ավագ զինղեկը: Ուսումնական հաստատության տնօրենը մրցույթում հաղթած թեկնածուին, Լեռնային Ղարաբաղի Հանրապետության օրենսդրությամբ սահմանված կարգով նշանակում է ուսումնական հաստատության զինվորական ղեկավար՝ նրա հետ կնքելով համապատասխան աշխատանքային պայմանագիր:

18. Զինղեկը՝ 1) անմիջականորեն ենթարկվում է ուսումնական հաստատության տնօրենին: Նա պատասխանատու է սովորողների «Նախնական զինվորական պատրաստություն» առարկայի դասավանդման, սովորողների ռազմահայրենասիրական դաստիարակության աշխատանքների կազմակերպման, ուսումնական զենքի, ռազմամթերքի, փոքր տրամաչափի հրացանների, նրանց փամփուշտների հաշվառման, պահպանման ու նպատակային օգտագործման, գործնական պարապմունքների անցկացման ընթացքում անվտանգության կանոնների պահպանման համար, համաձայն «Զենքի մասին» Լեռնային Ղարաբաղի Հանրապետության օրենքի և նրանից բխող իրավական ակտերի,

2) անձամբ նախապատրաստում և անցկացնում է «Նախնական զինվորական պատրաստություն» առարկայի դասավանդումը, ղեկավարում է ռազմական գործնական սովորող խմբակների աշխատանքը, 3) տնօրինում է «Նախնական զինվորական պատրաստություն» առարկայի կաբինետը, զենքի պահպանման սենյակը, հրաձգային տիրը, «Նախնական զինվորական պատրաստություն» առարկայի ուսումնանյութատեխնիկական բազան,

4) հաշվառում և պահպանում է ուսումնական զենքը, փոքր տրամաչափի հրացանները, դրանց փամփուշտները՝ համաձայն «Զենքի մասին» Լեռնային Ղարաբաղի Հանրապետության օրենքի և նրանից բխող այլ իրավական ակտերի պահանջների,

5) ուսումնական հաստատության ղեկավարության և մանկավարժական կոլեկտիվի հետ համատեղ իրականացնում է սովորողների ռազմահայրենասիրական դաստիարակությունը,

6) սովորողներին մասնակից է դարձնում հրաձգության, ռազմակիրառական մարզաձևերի ու քաղաքացիական պաշտպանության համայնքային, շրջանային, հանրապետական մրցումներին,

7) առավելագույն օգտագործում է գործնական պարապմունքներ անցկացնող ստանձնած զորամասերի, կազմակերպությունների հնարավորություններն ու օժանդակությունը՝ «Նախնական զինվորական պատրաստություն» առարկայի աշխատանքի որակը բարելավելու համար,

8) զինվորական կոմիսարիատների հետ համատեղ ուսումնական հաստատություններում կազմակերպում է բացատրական, քարոզչական աշխատանքներ՝ պատանիների ռազմական մասնագիտությունը ընդլայնելու, ռազմական ուսումնական հաստատություններ ընդունվելու նախապատրաստման համար, անհրաժեշտության դեպքում տնօրինության միջոցով ռազմական ուսումնական հաստատության դիմորդ-թեկնածուների համար քննական առարկաներից կազմակերպում է լրացուցիչ պարապմունքներ,

9) մշտապես բարձրացնում է իր մասնագիտական զինվորական և մանկավարժական կրթամակարդակը,

10) ուսումնական հաստատության դասղեկների (կուրսղեկների) հետ միասին կազմակերպում է նախազորակցային տարիքի պատանիների զինվորական հաշվառման (կցագրման) համար անհրաժեշտ փաստաթղթերի նախապատրաստումը և, համագործակցելով զինվորական կոմիսարիատի հետ, ապահովում է նրանց ներկայությունը կցագրման տեղամասեր,

11) մասնակցում է զինվորական կոմիսարիատի կողմից կազմակերպվող ուսումնամեթոդական հավաքներին և մեթոդական պարապմունքներին, զորահավաքային աշխատանքներին, ուսումնական հաստատությանը կցված զորամասերի ուսումնական (ցուցադրական) գործակալություններին:

19. Զինղեկի աշխատանքը կարգավորվում է դասացուցակով, միջոցառումների ծրագրերով, տնօրենի կողմից հաստատված անհատական պլանով:

20. Զինղեկը կարող է ներգրավվել ուսումնական հաստատության հերթապահությանը:

21. Զինղեկը վարչական և դասղեկական պարտականություններ չի կարող ստանձնել:

22. Զինղեկը՝ ուսումնական հաստատությունում «Նախնական զինվորական պատրաստություն» առարկայի հետ մեկտեղ չի կարող դասավանդել այլ ուսումնական հաստատությունում, Լեռնային Ղարաբաղի Հանրապետության զինված ուժերում, Լեռնային Ղարաբաղի Հանրապետության կառավարությանն առընթեր Լեռնային Ղարաբաղի Հանրապետության կառավարությանն առընթեր փրկարար ծառայության համակարգում, Լեռնային Ղարաբաղի Հանրապետության կառավարությանն առընթեր ազգային անվտանգության ծառայության համակարգում:

23. Զինղեկի կողմից դասավանդվող շաբաթական մինչև 11 ժամը համարվում է մեկ միավոր:

1) հանրակրթական (հիմնական,

ավագ, միջնակարգ, վարժարան, կրթահամալիր) ուսումնական հաստատություններում սահմանվում է զինվորական ղեկավարի հաստիք և վարձատրվում է հանրակրթական ուղղորտի համար հաստատված մանկավարժական դրույքաչափերով (մինչև 6 դասարան ունեցող ուսումնական հաստատությունների համար 0,5 միավոր, իսկ 6 և ավելի դասարան ունեցող ուսումնական հաստատությունների համար՝ մեկ միավոր),

2) քաղաքացիական պաշտպանության աշխատանքների համար զինվորական ղեկավարը վարձատրվում է ուսումնաօժանդակ և սպասարկող անձնակազմի համար նախատեսված դրույքաչափերով, մինչև 6 դասարան ունեցող ուսումնական հաստատության համար՝ սպասարկող անձնակազմի միջին աշխատավարձի 0,3 միավոր, իսկ 6 և ավելի դասարան ունեցող ուսումնական հաստատության համար՝ սպասարկող անձնակազմի միջին աշխատավարձի 0,5 միավոր,

3) նախնական մասնագիտական (արհեստագործական) և միջին մասնագիտական ուսումնական հաստատություններում սահմանվում է զինվորական ղեկավարի հաստիք և վարձատրվում է միջին մասնագիտական ուղղորտի համար հաստատված դրույքաչափերով (մինչև 100 սովորող ունեցող ուսումնական հաստատության համար՝ 0,5 միավոր, 100 և ավելի սովորող ունեցող ուսումնական հաստատության համար՝ մեկ միավոր),

4) քաղաքացիական պաշտպանության աշխատանքների կատարման դիմաց վարձատրվում է ուսումնաօժանդակ և սպասարկող անձնակազմի համար նախատեսված դրույքաչափերով մինչև 100 սովորող ունեցող նախնական մասնագիտական (արհեստագործական) և միջին մասնագիտական ուսումնական հաստատության համար՝ 0,3 միավոր, իսկ 100 և ավելի սովորող ունեցող նախնական մասնագիտական (արհեստագործական) և միջին մասնագիտական ուսումնական հաստատության համար՝ 0,5 միավոր:

24. Զինղեկը պարտավոր է աշխատանքի ընթացքում կրել Լեռնային Ղարաբաղի Հանրապետության պաշտպանության նախարարության կողմից հաստատված նմուշի զինվորական համազգեստ, որը հատկացվում է Լեռնային Ղարաբաղի Հանրապետության պաշտպանության նախարարության կողմից՝ Լեռնային Ղարաբաղի Հանրապետության կրթության և գիտության նախարարության միջոցներով և հայտերով: Զինղեկն իրականացնում է ուսումնական հաստատության քաղաքացիական պաշտպանության կազմակերպումը:

IV. «ՆԱԽՆԱԿԱՆ ԶԻՆՎՈՐԱԿԱՆ ՊԱՏՐԱՍՏՈՒԹՅՈՒՆ» ԱՌԱՐԿԱՅԻ ԿԱԶՄԱԿԵՐՊՈՒՄՆ ՈՒ ԱՆՑԿԱՑՈՒՄԸ ՈՒՍՈՒՄՆԱԿԱՆ ՀԱՍՏԱՏՈՒԹՅՈՒՆՈՒՄ

25. «Նախնական զինվորական պատրաստություն» առարկայի շաբաթական ժամաքանակն ըստ դասարանների և ուսումնական խմբերի սահմանվում է Լեռնային Ղարաբաղի Հանրապետության կրթության և գիտության նախարարության կողմից հաստատված տարեկան ուսումնական պլաններին համապատասխան: «Նախնական զինվորական պատրաստություն» առարկան համարվում է ուսումնական պլանով նախատեսված պարտադիր առարկա:

26. «Նախնական զինվորական

պատրաստություն» առարկայի ծրագիրը մշակվում և հաստատում է Հայաստանի Հանրապետության կրթության և գիտության նախարարությունը՝ համաձայնեցնելով Հայաստանի Հանրապետության պաշտպանության նախարարության, Հայաստանի Հանրապետության առողջապահության նախարարության, Հայաստանի Հանրապետության արտակարգ իրավիճակների նախարարության, Հայաստանի Հանրապետության կառավարությանն առընթեր ազգային անվտանգության ծառայության հետ:

27. Յուրաքանչյուր ուսումնական հաստատությունում մշակվում և հաստատվում է տարեկան պլան՝ ըստ շաբաթների:

28. Պարապմունքների անցկացման ժամանակ դասարանները (խմբերը) համարվում են դասակներ և բաժանվում են ջոկերի, որոնց հրամանատարները, զինղեկի ներկայացմամբ, նշանակվում են տնօրենի հրամանով:

29. Պարապմունքների ընթացքում ձեռք բերած գիտելիքների և ունակությունների ամրապնդման նպատակով, ռազմագիտության ամփոփիչ փուլում կցված զորամասի բազաներում անցկացվում են ծրագրով նախատեսված ռազմադաշտային պարապմունքներ (հավաքներ):

Պարապմունքների համար սահմանված ժամաքանակը կարող է երկարացվել Լեռնային Ղարաբաղի Հանրապետության կրթության և գիտության, Լեռնային Ղարաբաղի Հանրապետության պաշտպանության նախարարությունների, Լեռնային Ղարաբաղի Հանրապետության կառավարությանն առընթեր Լեռնային Ղարաբաղի Հանրապետության փրկարար ծառայության և Լեռնային Ղարաբաղի Հանրապետության կառավարությանն առընթեր ազգային անվտանգության ծառայության կողմից համատեղ սահմանված կարգով:

30. «Նախնական զինվորական պատրաստություն» առարկան գնահատվում է կիսամյակային և տարեկան գնահատականներով՝ ընթացիկ գնահատականների հիման վրա:

31. «Նախնական զինվորական պատրաստություն» առարկայից սովորողները ազատվում են միայն Լեռնային Ղարաբաղի Հանրապետության կրթության և գիտության նախարարի սահմանած կարգով:

32. «Նախնական զինվորական պատրաստություն» առարկայի լրիվ դասընթացն ավարտած պատանիների ցուցակը՝ ամփոփիչ գնահատականներով, ուղարկվում է նրանց գրանցման վայրի զինկոմիսարիատ:

33. Ուսումնական հաստատություններում ռազմահայրենասիրական աշխատանքները կազմակերպվում և անցկացվում են ուսումնական և աշխատանքային պլաններին համապատասխան: Այդ աշխատանքներն իրականացվում են սովորողների մեջ բարոյականային հատկանիշներ, կարգապահության ու զինվորական ծառայության նկատմամբ պատասխանատու վերաբերմունք, ինչպես նաև՝ հայրենիքին և նրա պաշտպանությանը նվիրվածություն դաստիարակելու նպատակով:

34. Նախազորակցային պատրաստության արդյունքների և հսկողության անցկացման վերաբերյալ եզրակացությունը ներկայացվում է համաձայն սույն կանոնադրության ձև 4-ի:

V. ՆԱԽԱԶՈՐԱԿՈՍԱՅԻ ՊԱՏՐԱՍՏՈՒԹՅԱՆ

ՆՅՈՒԹՅՆԵՆԻԿԱԿԱՆ ԲԱԶԱՅԻ ԱՊԱՂՈՎՈՒՄԸ

35. Սովորողների «Նախնական զինվորական պատրաստություն» առարկայի անցկացման համար նյութատեխնիկական բազան ապահովում են Լեռնային Ղարաբաղի Հանրապետության պաշտպանության, Լեռնային Ղարաբաղի Հանրապետության կրթության և գիտության, այլ շահագրգիռ նախարարությունները և գերատեսչությունները, որոնց ենթակայության տակ գտնվում են ուսումնական հաստատությունները՝

1) Լեռնային Ղարաբաղի Հանրապետության պաշտպանության նախարարությունը՝ ուսումնական զենքով, ռազմամթերքով, փոքր տրամաչափի հրացաններով և նրանց փամփուշտներով՝ «Զենքի մասին» Լեռնային Ղարաբաղի Հանրապետության օրենքով և նրանից բխող իրավական ակտերով սահմանված կարգով,

2) Լեռնային Ղարաբաղի Հանրապետության առողջապահության նախարարությունը՝ բժշկական գիտելիքների ուսուցման համար անհրաժեշտ ուսումնամեթոդական պարագաներով,

3) Լեռնային Ղարաբաղի Հանրապետության կառավարությանն առընթեր փրկարար ծառայությունը՝ քաղաքացիական պաշտպանության ուսումնական զույքով, պաշտպանական անհատական միջոցներով, ճառագայթային և քիմիական հետազոտության սարքերով:

36. Ուսումնական զենքի, ռազմամթերքի, փոքր տրամաչափի հրացանների և նրանց փամփուշտների ստացումը, հաշվառումը և պահպանումը կատարվում է «Զենքի մասին» Լեռնային Ղարաբաղի Հանրապետության օրենքով և նրանից բխող իրավական ակտերով սահմանված կարգով:

37. «Նախնական զինվորական պատրաստություն» առարկայի ծրագրի պահանջներին համապատասխան յուրաքանչյուր ուսումնական հաստատությունում ստեղծվում է ուսումնական նյութատեխնիկական բազա, որն անընդհատ կատարելագործվում և համալրվում է:

38. «Նախնական զինվորական պատրաստություն» առարկայի նյութատեխնիկական բազան ընդգրկում է՝

1) հատուկ կահավորված դասասենյակ, որն օգտագործվում է միայն «Նախնական զինվորական պատրաստություն» առարկայի անցկացման համար,

2) ուսումնական զենքն ու ռազմամթերքը, փոքր տրամաչափի հրացանները, դրանք պահելու համար կահավորված զենքի պահպանման սենյակը,

3) մարտավարության, շարային պատրաստության և քաղաքացիական պարապմունքների վայրերը,

4) ֆիզիկական կուլտուրայի, ուժային վարժությունների, պաշտպանման բազաների միջոցառումների հրապարակները,

5) ժամապահի, օրապահի պարտականությունների գործնական պարապմունքների անցկացման կետերը,

6) ուսումնական զենքի մաքրման և յուղման, հրաձգության գործնական հնարքների կատարման մշակման տեղերը,

7) ուսումնագիտողական ձեռնարկները, ուսուցման տեխնիկական միջոցները, անհրաժեշտ այլ գույքը:

Հրաձգության տիրը և բժշկական գիտելիքների հիմունքների դասասենյակի առկայությունը ցանկալի է:

ԿԱՆՈՆԱԴՐՈՒԹՅՈՒՆ

11 VI. ՁԻՆԴԵԿՆԵՐԻ «ՆԱԽՆԱԿԱՆ ՁԻՆՎՈՐԱԿԱՆ ՊԱՏՐԱՏՈՒԹՅՈՒՆ» ԱՌԱՐԿԱՅԻ ՎԵՐԱՊԱՏՐԱՍՏՈՒ ԵՎ ԱՏԵՍԱԿՈՐՈՒՄ

39. Ձինվորական ղեկավարներ, «Նախնական զինվորական պատրաստություն» առարկայի ուսուցիչների վերապատրաստումը և ատեստացիան անց է կացվում «Հանրակրթության մասին» Լեռնային Ղարաբաղի Հանրապետության օրենքի 26-րդ հոդվածի 10-րդ մասի համաձայն:

40. «Նախնական զինվորական պատրաստություն» առարկայի ուսուցիչների և զինվորական ղեկավարների բժշկական գիտելիքների հիմունքների և արտակարգ իրավիճակների ու քաղաքացիական պաշտպանության մասով որակավորման բարձրացումն իրականացնում է լիազոր պետական մարմինը՝ համագործակցելով Լեռնային Ղարաբաղի Հանրապետության պաշտպանության, Լեռնային Ղարաբաղի Հանրապետության առողջապահության նախարարությունների և Լեռնային Ղարաբաղի Հանրապետության կառավարության առընթեր փրկարար ծառայության հետ:

41. Համաձայն Լեռնային Ղարաբաղի Հանրապետության կառավարության 2012 թվականի ապրիլի 12-ի «Հանրակրթական ուսումնական հաստատության ուսուցիչի ատեստավորման տարածքային, ինչպես նաև որակավորման տարակարգի շնորհման հանրապետական հանձնաժողովների ձևավորման և գործունեության, հանրակրթական ուսումնական հաստատության ուսուցիչի ատեստավորման և որակավորման տարակարգի շնորհման, ինչպես նաև ատեստավորման միջոցով որակավորում ստացած պետական հանրակրթական ուսումնական հաստատությունների ուսուցիչներին հավելավճար տալու կարգերը հաստատելու և Լեռնային Ղարաբաղի Հանրապետության կառավարության 2010 թվականի դեկտեմբերի 30-ի N 920-Ն որոշման մեջ փոփոխություններ կատարելու մասին» N 225-Ն որոշման:

1) սահմանվում է ատեստավորման միջոցով որակավորման տարակարգ ստացած զինղեկին, ըստ մասնագիտական կրթության որակավորման աստիճանների, հավելավճար տալու պայմանները, 2) համաձայն Լեռնային Ղարաբաղի Հանրապետության կառավարության 2012 թվականի ապրիլի 12-ի N 225-Ն որոշմամբ սահմանված կարգի ատեստավորման միջոցով որակավորման տարակարգ ստացած զինղեկին ուսումնական հաստատությունը հատկացված միջոցների հաշվին տրվում է հավելավճար՝

ա. չորրորդ աստիճանի որակավորման համար՝ մանկավարժական դրույքի 50 տոկոսի չափով:

բ. երրորդ աստիճանի որակավորման տարակարգի համար՝ մանկավարժական դրույքի 30 տոկոսի չափով:

գ. երկրորդ աստիճանի որակավորման տարակարգի համար՝ մանկավարժական դրույքի 20 տոկոսի չափով:

դ. առաջին աստիճանի որակավորման տարակարգի համար՝ մանկավարժական դրույքի 10 տոկոսի չափով:

3) ատեստավորման միջոցով որակավորման տարակարգ ստացած զինղեկի հասանելիք հավելավճար տրվում է յուրաքանչյուր ամիս՝ աշխատավարձի հետ միասին,

4) սույն կարգով սահմանված հավելավճարները տրվում են միայն հանրակրթական ուսումնական

հաստատությունում աշխատող զինղեկներին:

42. Հանրակրթական ուսումնական հաստատության զինվորական ղեկավարի որակավորման առաջին, երկրորդ, երրորդ և չորրորդ աստիճանների տարակարգների բնութագրիչները և որակավորման առաջին, երկրորդ, երրորդ և չորրորդ տարակարգերի շնորհման համար անհրաժեշտ փաստաթղթերի ցանկը ներառված է Լեռնային Ղարաբաղի Հանրապետության կրթության և գիտության նախարարի 2012 թվականի ապրիլի 23-ի N 62-Ն հրամանի NN 1, 2, 3, 4 հավելվածներում:

VII. ՆԱԽԱՅՈՐԱԿՈՎՈՒՄՆԻ ՊԱՏՐԱՏՈՒԹՅԱՆ ԱՇԽԱՏԱԼՔԻ ՏԱՌԳՈՒՄԸ

43. Ուսումնական հաստատության սովորողների «Նախնական զինվորական պատրաստություն» առարկայի ուսուցման որակի և ռազմահայրենասիրական դաստիարակության աշխատանքների ստուգման նպատակն է՝

1) ուսումնասիրել «Ձինապարտության մասին» Լեռնային Ղարաբաղի Հանրապետության օրենքի, այլ օրենսդրական ակտերի, զինապարտության հարցերին առնչվող Լեռնային Ղարաբաղի Հանրապետության կառավարության որոշումների, Լեռնային Ղարաբաղի Հանրապետության պաշտպանության նախարարության, Լեռնային Ղարաբաղի Հանրապետության կրթության և գիտության նախարարության, իրենց ենթակայության տակ ուսումնական հաստատություններ ունեցող այլ նախարարությունների և գերատեսչությունների հրամանների, հրահանգների, շրջաբերական մանակների, ինչպես նաև Լեռնային Ղարաբաղի Հանրապետության կառավարության և ուսումնական հաստատությունների նախագորակոչային պատրաստության կանոնադրության պահանջների կատարումը,

2) ուսումնասիրել սովորողների նախնական զինվորական պատրաստություն առարկայի ուսուցման կազմակերպման վիճակը, ռազմահայրենասիրական և պաշտպանական կազմակերպման դրվածքը,

3) ստուգել սովորողների ֆիզիկական պատրաստվածության մակարդակը, քաղաքացիական պաշտպանության և արտակարգ իրավիճակների հիմնահարցերի, ռազմակիրառական կարողությունների յուրացման և Լեռնային Ղարաբաղի Հանրապետության զինված ուժերում ծառայելու պատանիների նախապատրաստվածության աստիճանը,

4) օգնություն ցույց տալ զորամասերին, զինկոմիսարիատներին, կրթության մարմիններին, ուսումնական հաստատություններին՝ պատանիների «Նախնական զինվորական պատրաստություն» առարկայի ուսուցման և ռազմահայրենասիրական դաստիարակության որակի և արդյունավետության բարձրացման ուղղությամբ:

44. Սովորողների «Նախնական զինվորական պատրաստություն» առարկայի ուսումնասիրման և ռազմահայրենասիրական դաստիարակության աշխատանքի վերահսկողությունն իրականացնում է Լեռնային Ղարաբաղի Հանրապետության կրթության և գիտության, Լեռնային Ղարաբաղի Հանրապետության պաշտպանության և շահագրգիռ նախարարությունները՝ իրենց համապատասխան ստորաբաժանումների միջոցով:

45. Ստուգումները կարող են իրականացնել համալիր ձևով՝ ընդ-

գրելով «Նախնական զինվորական պատրաստություն» առարկայի ուսուցման և ռազմահայրենասիրական դաստիարակության ամբողջ գործընթացը կամ մասնակի՝ առանձին հարցերի (թեմատիկ) ներառմամբ:

46. Ուսումնական հաստատությունները սովորողների «Նախնական զինվորական պատրաստություն» առարկայի ուսուցման և ռազմահայրենասիրական դաստիարակության աշխատանքի վերահսկողությունն իրականացնում են համաձայն իրենց պլանների և արդյունքները պարտադիր կարգով քննարկում մանկավարժական խորհրդի կամ խորհրդի նիստերում:

47. Հանրապետական և շրջանային (տարածքային) ստուգումներն իրականացվում են համապատասխան հանձնաժողովների կողմից: Հանձնաժողովի կազմը սահմանվում է ստուգումն իրականացնող մարմնի (մարմինների) հրամանով:

48. Ստուգող հանձնաժողովները նախապես հրահանգավորվում են:

49. Սովորողների «Նախնական զինվորական պատրաստություն» առարկայի ուսուցման և ռազմահայրենասիրական դաստիարակության աշխատանքի վերահսկողությունն անընդհատ գործընթաց է և ներառում է չորս փուլ՝

1) նախապատրաստական աշխատանք,

2) ստուգումներ և ուսումնասիրություն, աշխատանքի գնահատում և ամփոփում, հանձնարարականներ,

3) ստուգումների և ուսումնասիրությունների արդյունքներով սահմանված ձևի տեղեկանքների պատրաստում,

4) ընդունված որոշումների, արձակված հրամանների կատարման վերահսկողություն:

50. Ստուգումների արդյունքների հիման վրա կազմվող փաստաթղթերի (տեղեկանք) ցանկը և ձևերը տրվում են սույն կանոնադրության 1-3 ձևերում:

51. Ուսումնական հաստատությունները «Նախնական զինվորական պատրաստություն» առարկայի և նյութատեխնիկական բազայի վերաբերյալ համալիր ստուգման են ենթարկվում երեք տարին մեկ անգամ: Առանձին հարցերի վերաբերյալ (թեմատիկ) ստուգումներ են կատարվում ըստ անհրաժեշտության: «ԱՆԲԱՎԱՐԱՐ» գնահատական ստացած ուսումնական հաստատությունները վերստուգվում են մեկ տարի անց:

52. Համալիր ստուգմանը հատկացվում է 3-5 օր, իսկ թեմատիկ ստուգմանը՝ 1-3 օր: Ստուգումների հարցաթուղթում նախատեսվում են՝ ուսումնական գործընթացի կազմակերպման ու «Նախնական զինվորական պատրաստություն» առարկայի ծրագրի կատարման, զինղեկի մեթոդական պատրաստության ու նրա կողմից անցկացվող պարապմունքների որակի, ուսումնական, նյութատեխնիկական բազայի կատարելագործման, ռազմահայրենասիրական դաստիարակության աշխատանքների և նախնական զինապատրաստության ղեկավարման դրվածքի հարցերը:

53. Ուսումնական հաստատությանը ընդհանուր գնահատական դրվում է սովորողների կողմից «Նախնական զինվորական պատրաստություն» առարկայի ծրագրի յուրացման որակի, զինղեկի վարած պարապմունքների վերլուծության, ուսումնամոտիվացման բազայի և ռազմահայրենասիրական դաստիարակության աշխատանքի վիճակի համար նշանակված գնահատականների հիման վրա: Հաշվի են

առնվում նաև վիճակի համար նշանակված գնահատականների հիման վրա, հաշվի առնելով նաև սովորողների ֆիզիկական պատրաստությունը, նրանց կողմից բազմամարտի նորմաների հանձնման արդյունքները և ուժային վարժանքների կատարման կարողությունը:

54. Սովորողների կողմից ծրագրի յուրացման աստիճանը որոշվում է պարապմունքների ընթացքում նրանց ստացած գնահատականների հիման վրա: Ըստ այդ գնահատականների նշանակվում է ուսումնական հաստատության ընդհանուր գնահատականը:

1) «ԳԵՐԱՉԱՆՑ» է նշանակվում, եթե ստուգված սովորողների առավելագույն 90 %-ը ստացել է դրական գնահատական, այդ թվում 55 %-ը՝ «ԳԵՐԱՉԱՆՑ»:

2) «ԼԱՎ», գնահատական նշանակվում է, եթե ստուգված սովորողների առավելագույն 80 %-ը ստացել է դրական գնահատականներ, ընդ որում՝ առնվազն 55 %-ի «ԼԱՎ» և «ԳԵՐԱՉԱՆՑ», «ԲԱՎԱՐԱՐ» ստանալու դեպքում:

55. Ծրագրի յուրացման որակի ստուգման համար ուսումնական հաստատությանը գնահատական է նշանակվում, եթե ստուգվել է առավելագույն 2 դասարան (խումբ): Գիտելիքների, ունակությունների և կարողությունների գնահատումը կատարվում է անցած թեմաների յուրացման ստուգմամբ:

56. Ձինղեկի անցկացրած պարապմունքների որակը ստուգվում է առնվազն 2 դասի անցկացման ընթացքում և գնահատվում է «ԳԵՐԱՉԱՆՑ», «ԼԱՎ», «ԲԱՎԱՐԱՐ» և «ԱՆԲԱՎԱՐԱՐ»: Դասը գնահատելիս հաշվի է առնվում դասի բովանդակության համապատասխանությունը ծրագրի պահանջներին, գաղափարական մակարդակն ու դասի դաստիարակական նշանակությունը, դասավանդման մեթոդների ճիշտ ընտրությունը, նյութական ապահովվածությունն ու դասի ժամանակ դրա կիրառումը, սովորողների վարքը:

57. Ուսումնական հաստատությունում դասավանդման որակը գնահատվում է անցկացրած դասերի համար զինղեկի ստացած միջին գնահատականով:

58. «Նախնական զինվորական պատրաստություն» առարկայի ուսումնական նյութատեխնիկական բազայի վիճակը գնահատվում է. 1) «ԳԵՐԱՉԱՆՑ», եթե առկա են կանոնադրության համաձայն նախատեսված կահավորված սենյակները, վայրերը և կետերը, ինչպես նաև պահպանվում են կանոնադրության բոլոր պահանջները,

2) «ԼԱՎ», եթե առկա են «ԳԵՐԱՉԱՆՑ» գնահատականի համար թվարկված նյութատեխնիկական բազայի բոլոր տարրերը, բացառությամբ հրաձգարանի,

3) «ԲԱՎԱՐԱՐ», եթե առկա են «ԼԱՎ» գնահատականի համար թվարկված բոլոր պայմանները, բացառությամբ ուսումնական հրապարակներից (տեղեկից) որևէ մեկի,

4) «ԱՆԲԱՎԱՐԱՐ», եթե ուսումնական նյութատեխնիկական բազայի վիճակը չի համապատասխանում կանոնադրական պահանջներին կամ վարժական գեներ ու տեխնիկական պահպանվում են սահմանված պահանջների կոպիտ խախտումներով:

59. Ռազմահայրենասիրական դաստիարակության աշխատանքը գնահատվում է «ԲԱՎԱՐԱՐ» կամ «ԱՆԲԱՎԱՐԱՐ»: Այս դեպքում հաշվի է առնվում սովորողների առաջադիմությունը նախնական զինվորական պատրաստության դասընթացի, արտաստուգման աշխատանքների կազմակերպման արդյունավետությունը:

թյունը բազմազան պաշտպանական խմբակների առկայությունն ու զորամասերի հետ համագործակցությունը:

60. Սովորողների «Նախնական զինվորական պատրաստություն» առարկայի ընդհանուր վիճակը գնահատվում է.

1) «ԳԵՐԱՉԱՆՑ», եթե սովորողների գիտելիքները, զինղեկի անցկացրած պարապմունքների որակը, ուսումնական նյութատեխնիկական բազայի վիճակը գնահատվել են «ԳԵՐԱՉԱՆՑ», պատանիների ֆիզիկական պատրաստության վիճակը՝ «ԼԱՎ», իսկ ռազմահայրենասիրական դաստիարակության աշխատանքը՝ «ԲԱՎԱՐԱՐ»,

2) «ԼԱՎ», եթե «ԳԵՐԱՉԱՆՑ» գնահատականի ցուցանիշները «ԼԱՎ» գնահատականից ցածր չեն, իսկ պատանիների ֆիզիկական և ռազմահայրենասիրական դաստիարակության վիճակը գնահատվել է առնվազն «ԲԱՎԱՐԱՐ»,

3) «ԱՆԲԱՎԱՐԱՐ», եթե վերը թվարկված «ԳԵՐԱՉԱՆՑ» գնահատականի որևէ ցուցանիշ գնահատվել է «ԱՆԲԱՎԱՐԱՐ»:

61. Նախնական զինվորական պատրաստության թեմատիկ ստուգում անցկացնելիս ուսումնական հաստատությունը գնահատվում է միայն ստուգված հարցերի համար: Այս դեպքում ընդհանուր գնահատական չի նշանակվում:

62. Լեռնային Ղարաբաղի Հանրապետության կրթության և գիտության նախարարությունը, համագործակցելով Լեռնային Ղարաբաղի Հանրապետության պաշտպանության նախարարության, Լեռնային Ղարաբաղի Հանրապետության մշակույթի և երիտասարդության հարցերի նախարարության, Լեռնային Ղարաբաղի Հանրապետության կառավարությանն առընթեր սպորտի պետական կոմիտեի, Լեռնային Ղարաբաղի Հանրապետության կառավարությանն առընթեր փրկարար ծառայության, Լեռնային Ղարաբաղի Հանրապետության կառավարությանն առընթեր ազգային անվտանգության ծառայության, Լեռնային Ղարաբաղի Հանրապետության կառավարությանն առընթեր Լեռնային Ղարաբաղի Հանրապետության ոստիկանության հետ, ուսումնական հաստատություններում իրականացնում է ուսումնասիրություններ՝ նախագորակոչային պատրաստության մակարդակը պարզաբանելու համար: Ուսումնասիրության արդյունքների հիման վրա կատարվում է վերլուծություն:

63. Ստուգումների արդյունքներով «ԱՆԲԱՎԱՐԱՐ» գնահատական ստացած զինղեկը պարտադիր, արտահերթ կարգով ատեստավորվում է:

64. «Նախնական զինվորական պատրաստություն» առարկայի ստուգման տվյալներով հանրապետությունում, շրջաններում կազմվում են ստուգման արդյունքների տեղեկանքներ, որոնցից մեկական օրինակներ ուղարկվում են ստուգումներ իրականացնող պետական կառավարման կենտրոնական կամ տարածքային մարմիններ:

65. «Նախնական զինվորական պատրաստություն» առարկայի ղեկավարումն իրականացնող բոլոր մակարդակների ղեկավար մարմինները կատարում են սովորողների նախնական զորակոչային պատրաստության աշխատանքի արդյունքների տարեկան վերլուծություն և ներկայացնում են ամփոփիչ ամենամյա հաշվետվություն Լեռնային Ղարաբաղի Հանրապետության կրթության և գիտության նախարարություն:



ԿԱՆՈՆԱԴՐՈՒԹՅՈՒՆ

Ենթահավելված
Լեռնային Ղարաբաղի Յանտարային կրթության և գիտության նախարարի 2012
թվականի օգոստոսի 16-ի N145/Ն և Լեռնային Ղարաբաղի Յանտարային կրթության
պաշտպանության նախարարի 2012թվականի օգոստոսի 18-ի N 246 - Ն «Հիմնական,
միջնակարգ հանրակրթական դպրոցներում, վարժարաններում, կրթահամալիրներում,
նախնական մասնագիտական (արհեստագործական) և միջին մասնագիտական
ուսումնական հաստատություններում սովորողների նախազորակոչային պատրաստության
կանոնադրությունը հաստատելու մասին» համատեղ հրամանով հաստատված
կանոնադրության

IV. ՈՒՍՈՒՄՆԱՆՅՈՒԹԱՏԵԽՆԻԿԱԿԱՆ ԲԱԶԱՅԻ ԱՌԿԱՅՈՒԹՅՈՒՆԸ

անվանումը առկայությունը
ծանոթություն
Նախնական զինվորական պատրաստության դասաստեղծակ
Ձեռքի պահպանման սենյակ
Հրաձգարան
Ուսումնական համալիր (վայր)՝
Մարտավարության
Քաղաքացիական պաշտպանության մարզահրապարակ
Շարային պատրաստության հրապարակ
Հրաձգության կանոնների և հնարքների կատարման հրապարակ
Գործնական պարապմունքի վայրեր
Օրապահի
Ժամապահի
Ձեռքի մաքրման և յուղման տեղ
Մարմնակրթության պատրաստության, ուժային վարժանքների հրապարակ,
մարզադահլիճ
Մարտական փառքի սրահ (սենյակ)
Ձեռքի հափշտակման
դեպքեր
երբ է կատարվել, քանակը
տեսակը, պատճառը և հետախուզման արդյունքները

Ձև 1

Ա Ս Փ Ո Փ Ա Թ Ե Ր Թ

ՈՒՍՈՒՄՆԱԿԱՆ ՀԱՍՏԱՏՈՒԹՅՈՒՆՈՒՄ «ՆԱԽՆԱԿԱՆ ԶԻՆՎՈՐԱԿԱՆ ՊԱՏՐԱՍՏՈՒԹՅՈՒՆ» ԱՌԱՐԿԱՅԻ ԱՆՑԿԱՑՄԱՆ ՄԱՍԻՆ

ուսումնական հաստատության անվանումը, գտնվելու վայրը
Տնօրեն
Անուն, ազգանուն, երբևեցիք է աշխատում այդ պաշտոնում
Զինղեկ
Զինվորական կոչում, անուն, ազգանուն, ծննդյան թիվ
կրթություն (ընդհանուր, զինվորական) մինչ պահեստ արձակվելը
զբաղեցրած զինվորական պաշտոնը, երբևեցիք է զբաղեցնում
զինվորական ղեկավարի պաշտոնը

I. ԸՆԴՀԱՆՈՒՐ ԴՐՈՒՅԹՆԵՐ

1. Նախնական զինվորական պատրաստությունը անցկացվում է
դասարաններում (խմբերում), ուսման մեջ ընդգրկված
սովորողներ, այդ թվում պատանիներ:
2. Վերջին 3 տարվա ընթացքում «Նախնական զինվորական պատրաստություն» առարկայի
վիճակը ուսումնասիրվել է (ստուգվել է)
ստուգող կազմակերպությունը, գտնվելու վայրը
ստուգման ժամկետը, ստացած գնահատականը

II. «ՆԱԽՆԱԿԱՆ ԶԻՆՎՈՐԱԿԱՆ ՊԱՏՐԱՍՏՈՒԹՅՈՒՆ» ԱՌԱՐԿԱՅԻ ՎԻՃԱԿԸ ԸՆԹԱՑԻԿ ՈՒՍՈՒՄՆԱԿԱՆ ՏԱՐՈՒՄ

1. Նախնական զինվորական պատրաստությունը ծրագրորդ ստուգման օրը կատարվել է
%-ով, դասերին հաճախումը կազմում է %:
2. Սովորողների կողմից ծրագրի յուրացման աստիճանը տնօրինությունը ստուգել է
ժամկետը, ծրագրի բաժինը, դասարանը, ստուգված սովորողների թիվը, ստուգման
գնահատականը
3. Տնօրենը ստուգել է զինղեկի անցկացրած
պարապմունքը և գնահատել է:

4. Ուսումնական պարապմունքները և ինքնաձիգ զենքով հրաձգությունը մարտական
փամփուշտներով անցկացվել են (պլանավորվել են)
ժամկետը
գտնվելու վայրը և մեթոդը
5. «Նախնական զինվորական պատրաստություն» առարկայի վիճակը քննարկվել է
մանկավարժական խորհրդում
խորհրդակցության ժամանակաշրջանը
արդյունքները

III. ՈՒՍՈՒՄՆԱԿԱՆ ԶԵՆՔԻ ԵՎ ԱՅԼ ՑՈՒՑԱԿԱՆՑԻՆ ԳՈՒՅՔԻ ԱՌԿԱՅՈՒԹՅՈՒՆԸ

Ինքնաձիգ հատ,
Փոքր տրամաչափի հրացան հատ,
Չեռքի նռնակ հատ,
Ինքնաձիգի ուսումնական փամփուշտներ հատ,
Հրամանատարական արկղիկ հատ,
Համազորային պաշտպանական հագուստ լրակազմ (կոմպլեկտ),
ճառագայթային չափասարք հատ,
Քիմիական հետախուզման զորասարք հատ:
Պակասում են՝
թվարկել
Ընել պատճառը

«Նախնական զինվորական պատրաստություն» առարկայի ուսումնական
նյութատեխնիկական բազան գնահատվում է:

V. ՏՎՅԱԼՆԵՐ ՈԱԶՄԱՀԱՅՐԵՆԱՍԻՐԱԿԱՆ ՂԱՏԻՐԱԿՈՒԹՅԱՆ ՎԵՐԱԲԵՐՅԱԼ

1. Ուսումնական հաստատությունում գործում են
պաշտպանական խմբակներ
ինչ խմբակներ են գործում
2. Ավարտական դասարանների (խմբերի) պատանիներից բազմամարտի նորմերը
հանձնել են
3. Վերջին 3 տարում ռազմական ուսումնական հաստատություններ են դիմել
շրջանավարտ: Նրանցից ընդունվել են մարդ:
4. «Նախնական զինվորական պատրաստություն» առարկայի պարապմունքներին
մասնակցող սովորողներից իրավախախտումներ են թույլ տվել
մարդ

պատճառը, իրավախախտումը

VI. ԵԶՐԱԿԱՑՈՒԹՅՈՒՆ ԵՎ «ՆԱԽՆԱԿԱՆ ԶԻՆՎՈՐԱԿԱՆ ՊԱՏՐԱՍՏՈՒԹՅՈՒՆ» ԱՌԱՐԿԱՅԻ ՎԻՃԱԿԻ ԳՆԱՀԱՏՈՒՄԸ

Տ Ն Օ Ր Ե Ն
201\_թ.
ստորագրություն

Ձև 2

Ե Զ Ր Ա Կ Ա Ց ՈՒ Թ Յ ՈՒ Ն

I. ՈՒՍՈՒՄՆԱԿԱՆ ՀԱՍՏԱՏՈՒԹՅՈՒՆՆԵՐՈՒՄ «ՆԱԽՆԱԿԱՆ ԶԻՆՎՈՐԱԿԱՆ ՊԱՏՐԱՍՏՈՒԹՅՈՒՆ» ԱՌԱՐԿԱՅԻ ՎԻՃԱԿԻ ԱՏՈՒԳՄԱՆ ԱՐԴՅՈՒՆՔՆԵՐԻ ՄԱՍԻՆ

ուսումնական հաստատության լրիվ անվանումը, գտնվելու վայրը
Տնօրեն
ազգանուն, անուն
Զինղեկ
ազգանուն, անուն
պաշտոնավարման ժամանակաշրջանը, երբ է անցել ուսումնական հավաքներ,
որակավորման դասընթացներ
1. Պլանավորումը
համապատասխանում է, չի համապատասխանում
ծրագրի պահանջներին
Թերությունները
թվարկել
2. Ծրագրի կատարումը, ստուգման օրը
%:
Ինչ հարցեր չեն ուսումնասիրվել և ինչու, պատճառները
3. Պարապմունքներին հաճախումների միջինը
%,
ստուգման օրը
%:
Զիանախելու հիմնական պատճառները

ԿԱՆՈՆԱԴՐՈՒԹՅՈՒՆ

II. «ՆԱԽՆԱԿԱՆ ԶԻՆՎՈՐԱԿԱՆ ՊԱՏՐԱՍՏՈՒԹՅՈՒՆ» ԱՌԱՐԿԱՅԻ ՊԱՐԱՊՄՈՒՆՔՆԵՐԻ ԾՐԱԳՐԻ ՅՈՒՐԱՑՄԱՆ ՈՐԱԿԸ ԳՆԱՀԱՏՎՈՒՄ Է ԱՅՂ ԹՎՈՒՄ ԸՍՏ ՈՒՍՈՒՄՆԱԿԱՆ ԾՐԱԳՐԻ ԲԱԺԻՆՆԵՐԻ (ԹԵՄԱՆԵՐԻ)

Table with 8 columns: Ծրագրի բաժիններ, Դասարան (խումբ), Ստուգվել են, ստվարադրվելի թիվը, Գնահատականներ (գերազանց, լավ, բավարար, անբավարար), Ընդհանուր գնահատական, Ընդհանուր ստուգվել է, Սովորող %

Սովորողները բավարար չափով չեն յուրացրել (ըստ ծրագրի նշել յուրաքանչյուր բաժնի հարցերը)

III. ԲԱԶՄԱՍՈՒՑԻ ՆՈՐՄԱՆԵՐԻ ՀԱՆՁՆՈՒՄԸ

Ստուգվել է \_\_\_\_\_ սովորող: Նրանցից նորմաները հանձնել են \_\_\_\_\_%, այդ թվում՝ պատահողի վրա ձգում վարժությունից \_\_\_\_\_%, վազբից \_\_\_\_\_%, Նոնակների նետումից \_\_\_\_\_%: Թերությունները \_\_\_\_\_:

IV. «ՆԱԽՆԱԿԱՆ ԶԻՆՎՈՐԱԿԱՆ ՊԱՏՐԱՍՏՈՒԹՅՈՒՆ» ԱՌԱՐԿԱՅԻ ՊԱՐԱՊՄՈՒՆՔՆԵՐԻ ԱՆՅԿԱՑՄԱՆ ՈՐԱԿԸ ԳՆԱՀԱՏՎՈՒՄ Է

- 1. Պարապմունքների թեման:
2. Դրական, առավել բնութագրական, ուշադրության և տարածման արժանի աշխատանքը
թերությունները
այդ թվում՝ դասի անհամապատասխանությունը
դասի վատ կահավորվածությունը, նյութատեխնիկական բազան թերի
օգտագործելը, դասի դաստիարակչական աշխատանքի բացակայությունը ընթացքում և այլն

V. ՈՒՍՈՒՄՆԱՆՅՈՒԹԱԿԱՆ ԲԱԶՄԱՅԻ ՎԻՃԱԿԸ ԳՆԱՀԱՏՎՈՒՄ Է

- 1. Դրական աշխատանք
որն է արժանի ուշադրության և տարածման
և առավել բնութագրական է
2. Պակասում է
թվարկել պակաս տարրերը, ամբողջական կառույցները և այլն
3. Թերությունները
բացակայում են, չեն համապատասխանում կանոնադրական պահանջներին
թվարկել սարքավորումների թերությունները, նշել զենքերի վիճակը
նշել թերությունների պատճառները

VI. ՈԱԶՄԱՀԱՅՐԵՆԱՍԻՐԱԿԱՆ ԱՇԽԱՏԱՆՔԻ ՎԻՃԱԿԸ ԳՆԱՀԱՏՎՈՒՄ Է

- 1. Աշխատանքային պլանի (համապատասխան բաժնի) առկայությունը
կազմված է, թե՛ ոչ, թերությունները, դրական,

Ժամկետների պահպանումը, միջոցառումների ուղղվածությունը

- 2. Մարտական փառքի թանգարանների, սրահների, սենյակների առկայությունը և կահավորվածությունը
նշել՝ ծառայում են դրանք իրենց նպատակին, թե՛ ոչ,

ինչ աշխատանքներ են կատարվում

Դիտողական, քարոզչական նյութերի առկայությունը
ձևավորումը
ինչ հարցեր են լուսաբանվում և չեն լուսաբանվում, դրանց

բովանդակությունը, հրատապությունը և այլն

- 3. Գործնական կապերը զորամասերի հետ
կապերի առկայությունը, համատեղ աշխատանքը

- 4. Կապը այն զորամասերի հետ, որոնցում ծառայում են շրջանավարտները
նշել առկայությունը և ձևերը

- 5. «Նախնական զինվորական պատրաստություն» առարկայից ունեցող պատանիների կողմից իրավախախտումները
եղել են, թե ոչ, պատճառները

VII. «ՆԱԽՆԱԿԱՆ ԶԻՆՎՈՐԱԿԱՆ ՊԱՏՐԱՍՏՈՒԹՅՈՒՆ» ԱՌԱՐԿԱՅԻ ԴԵԿՎԱՐՄԱՆ ՎԻՃԱԿԸ

- 1. Ուսումնական հաստատությունում արձակված հրամանները «Նախնական զինվորական պատրաստություն» առարկայի վերաբերյալ

նշել բովանդակությունը, ժամկետը

- 2. Մանկավարժական խորհրդի աշխատանքը
որոշումները, արձանագրությունները

կատարման ժամկետները և ընթացքը

- 3. Առարկայական մեթոդական հանձնաժողովի աշխատանքը
նշել

առկայությունը և հակիրճ բովանդակությունը

- 4. «Նախնական զինվորական պատրաստություն» առարկայի անցկացման վերահսկողություն
դասարանների, դեկավարների կողմից պարապմունքներին մասնակցելու, ստուգումներ կատարելու աշխատանքը, վերահսկողության արդյունքները:

- 5. Ռազմասպորտային տոնակատարության անցկացումը

պլանավորումը

նախապատրաստական աշխատանքը, արդյունավետությունը

Ընդհանուր գնահատականը

Առաջարկություններ «Նախնական զինվորական պատրաստություն» աշխատանքի բարելավման վերաբերյալ

ՍՏՈՒԳՈՂ

(ՍՏՈՒԳՈՂ ՀԱՆՁՆԱԺՈՂՈՎ)

զինվորական կոչումը, ստորագրություն, ազգանուն

զինվորական կոչումը, ստորագրություն, ազգանուն

զինվորական կոչումը, ստորագրություն, ազգանուն

ՃՆՈՐԱԿՈՐԱՆՔ

ՃՆՈՐԱԿՈՐ ՀԻՍՈՒՆԵՐՈՐԴ ԳԱՐՈՒՆԴ, ՔՈՒՅՐԻԿԱ

Տարիներ առաջ էր: Նոր էին գյուղից տեղափոխվել քաղաք: Նստել էին սեղանի շուրջը: Համերգ էին տալիս մեր ծնողների համար...

սապետյանը դասավանդում է այդ դպրոցում, մեզ տարավ այնտեղ: Այնուհետև յուրաքանչյուրս ընտրեցինք մեր ուղին: Ես՝ կենսաբանություն և քիմիա, իսկ դու, որ միայն ֆիզիկուստուրայի պատճառով ոսկե մեդալի հավակնորդ չդարձար, ընտրեցիր ֆիզիկա առարկան: Ինչքան էր նեղացել ընկեր խասապետյանը, երբ քննական հանձնաժողովում ճանաչելով քո շարադրությունը, իմացել էր, որ ֆիզիկայի բաժնի դիմորդ ես: Առայսօր դու սիրում ես գրականությունը, ստեղծագործում ես, կազմակերպում գրական երեկոներ՝ նվիրված քո սիրած առարկային՝ ֆիզիկային: Հիշո՞ւմ ես առաջին ստեղծագործական երեկոն Ստեփանակերտի հ. 21 ՊՏՈՒ-ում: Մրցում էիր մայրիկի խմբի հետ: Մենք մեր մանկավարժական մկրտությունը ստացանք դժվար տարիներին: Դու մայրիկի հետ էիր մի կոլեկտիվում, ես հայրիկի հետ՝ Իվանյանում:

Արցախյան շարժման առաջին օրերին դու՝ քույրիկս, ցատունալից մամակ հղեցիր «Կոմսոմոլսկայա պարվազ» թերթին՝ միանտաբար հավատարմով, որ այն կտպեն թերթում, ու մարդիկ կիմանան, կճանաչեն, թե ով է թուրքը: Պատասխանեցին, թե եղբայրական ԽՍՀՄ-ում անհնար է պաշտպանել մեկին, դատապարտել մյուսին, որ բոլոր ազգերը միահավասար են:

Միամիտ օրենք, պատերազմը միանգամից ամեն ինչ դրեց իր տեղը:

Աշխատանքի անցար հ. 2 միջնակարգ դպրոցում: Մեր հանդիպումների ընթացքում ինչ խանդավառությամբ ու գորովանքով ես խոսում ընկերներիդ, տնօրենության մասին: Անցած ուստարում կազմակերպեցիր «Ուրախ ֆիզիկա» ցերեկույթ, որի ընթացքում քո սաները ցուցաբերեցին իրենց գիտելիքները ֆիզիկայից: Միասին ստեղծագործեցիք, նորից բանգի ֆիզիկան ու լիրիկան միշտ կողք կողքի են:

Դու հիմա հոբելյար ես, բայց մեզ համար նույն երկար ծամերով, ռոմանտիկ հայացքով, ժպտերես, հանգիստ, շատ դժվարությամբ վրդովվող մեղմաբար, պրպտուն մտքով, քույրերիդ համար քաղցրիկ քույրիկն ես, հորդ հպարտությունը, ապագա երկու զինվորներիդ անուշիկ մայրիկն ես, զարմուհիներիդ համար խորհրդատու մորաքույրը, ամուսնուդ համար սիրող և համբերատար կողակիցը:

Մտովի գրուցեցի հետո, չցանկացա խորանալ մանկավարժական գործունեությանդ մեջ, քանզի գիտեմ, որ դու միշտ նորն ընդունող ես և չես բավարարվում ձեռք բերածով: Տարիների երազանքդ իրականություն է դառնում: Դպրոցում մտցվում են շախմատի դասընթացներ: Ուսանողական տարիներին միշտ մասնակցում էիր մրցույթներին: Հետո դա երկրորդ պլան մղվեց: Գուցե այս ժամանակաշրջանում մրցաշարերին նորից հաջողության հասնես կամ նոր շախմատիստներ պատրաստես:

Շնորհավոր ծնունդդ, եղիք երջանիկ, առողջ, միշտ շրջապատված բարեկամներով, հարազատներով և ընկերներով: Նորանոր հաջողություններ ու վերելքներ քեզ:

Քո քույր՝ Մարիեպա Հաննազարյան Իվանյանի միջնակարգ դպրոց

ՄԱԹԵՄԱՏԻԿԱՅԻ ԱՆԽՈՆԶ ՄՇԱԿԸ

Որտեղ ուսուցում կա, այնտեղ առկա է մեթոդիկան, ինչը սովորեցնում է ուսուցման ձևեր, մեթոդներ, եղանակներ, ուղիներ ու միջոցներ: Անշուշտ, այս ամենի ձեռք բերումը տրվում է ի վերուստ: Նախախնամությունը Արդա Դավթյանին դասել էր արդեն այն մանկավարժների շարքը, ովքեր գի-



տությունների թագուհու ճշմարիտ արվեստը ճշմարիտ ուղով առաջնորդում են դեպի մատաղ սերնդի հոգու խորքերը, ինչու չէ՞ նաև՝ ուսուցիչների: Ուսուցման ու դաստիարակության գաղտնիքների գիտակ, ուսուցչին բուժիչ դեղատոնն հրամցնող, ժամանակակից մանկավարժական մտածողության ջատագով Արդա Դավթյանին իրականություն է դարձրել իր սրբազան երազանքը՝ նվիրվել է մատաղ սերնդի կրթության ու դաստիարակության գործին:

Լրացել է բազմավաստակ մաթեմատիկայի ուսուցչուհի, Հաղորթի Մ. Մանվելյանի անվան միջնակարգ դպրոցի ուսումնական մասի գծով տնօրենի տեղակալ Արդա Դավթյանի ծննդյան 50-ամյակը: Ծնվել է Հաղորթի շրջանի Կարմրակուճ գյուղում: Ավարտել է Ստեփանակերտի մանկավարժական ինստիտուտի մաթեմատիկայի բաժինը: Տքնաջան մանկավարժական աշխատանքի շնորհիվ արժանացել է «Վաչագան Բարեպաշտ» մեդալի:

Նկատելի են տիկին Արդայի եռանդուն քայլերը դասարանից դասարան, մաթեմատիկայի ճանփաբաժաններում աշակերտներին վստահելի ուղիներով առաջնորդելու ձիրքը, ուսուցիչներին (ոչ միայն մաթեմատիկայի) ժամանակի պահանջներին ու խնդիրներին ծանոթացնելու, դրանք կիրառելու գաղտնիքները:

Երեք տասնամյակ շարունակ սաների սեփականությունն է դարձնում Հիրակացու ուսմունքը, մոտ երկու տասնամյակ վերահսկում ուսումնական գործունեությունը դպրոցում, ուսուցիչներին մղում ստեղծագործական որոնումների՝ արդյունավետ դարձնելու ուսուցումը, կիրառելու մեթոդիկա, որն ապահովում է գործնականություն: Այսօր շնորհավորում ենք գիտելիքների շտեմարանի փակ դռները սաների առջև բացող, «հոգևոր ոսկի» մատուցող հոբելյարի 50-ամյակը, ցանկանում շքեղ ու հրեղեն լույսով ողողված ճանապարհ, ազնվական ձգտումների հավերժական հաղթանակներ:

Հաղորթի Մ. Մանվելյանի անվան միջնակարգ դպրոցի մանկավարժական կոլեկտիվ

Ո՞՞՞ ՎՆԱՍԱԿԱՐ ՍՈՎՈՐՈՒԹՅՈՒՆՆԵՐԻՆ

Անգլիացի իմաստասեր Ջոն Լոքը պնդում էր, որ երեխան ծնվում է որպես տաբուլառասա (անգրեյ, մաքուր տախտակ), և եթե նրանից հետագայում ինչպիսի մարդ կծնվի՞ր՝ կախված է շրջապատից:

մերժվեն վնասակար սովորությունները: Ծնողները պետք է միշտ հիշեն, որ վատ օրինակը շատ վարակիչ է, այն միշտ ավելի շուտ է ընդօրինակվում երեխայի կողմից:

Ներկայումս սպառնում է «ազգային չարիք» դառնալ մեր ազգին անհարիր մեկ այլ վնասակար սովորություն՝ ալկոհոլամոլությունը, և որքան էլ ցավալի է, այն տարածվում է մեր երիտասարդության շրջանում: Դրան նպաստող գործոններ են ալկոհոլային սովորություններն ընտանիքում, վատ հարաբերությունները ծնողների միջև, ծնողներից մեկի բացակայությունը, կուլտուրական ցածր մակարդակը, ազատ ժամանակի անմատչելի օգտագործումը, սթրեսային իրավիճակները և վերջապես՝ նորից վատ օրինակը:



Մյո՞, թող զարմանալի չթվա, վնասակար այս սովորույթը ևս սկսվում է ալկոհոլի ու ծխախոտի օգտագործումից: Թմրամիջոցների նկատմամբ հակումը չի զարգանում հանկարծակի, դա երկարատև շրջան է, և այստեղ նույնպես առաջին հերթին տուժում են երիտասարդները: Հետաքրքրությունը, հասակակիցների շրջանում նրանց նմանվելը, չկշռադատված արարքները հատկապես բնորոշ են պատանիներին: Այստեղ դարձյալ իրենց ծանրակշիռ դերն ունեն ծնողներն ու ուսուցիչները: Առողջությունը մարդու կյանքի գլխավոր նպատակն է, այն հնարավոր չէ գնել, այն պետք է երեխայի կյանքի ա-

նակը:

Բացահայտված է, որ գոլոթյունների 55%-ը, բռնությունների 69%-ը կատարվում է հարբած վիճակում: Խուլիգանական արարքների 80%-ը բաժին է ընկնում դեռահասներին: Հարբեցողության և ալկոհոլամոլության հետ է կապված մանկական հանցագործությունների 75%-ը: Այս թվերն ավելի քան խոսում են ու վկայում են, որ ալկոհոլը սոցիալական չարիք է, որը ներսից քայքայում է մարդուն՝ հսկայական վնաս հասցնելով հասարակությանը: Ցավոք, ալկոհոլամոլությունը կարող է տանել դեպի թմրամոլություն ու բռնակառիչների օգտագործում:

Այո՞, թող զարմանալի չթվա, վնասակար այս սովորույթը ևս սկսվում է ալկոհոլի ու ծխախոտի օգտագործումից: Թմրամիջոցների նկատմամբ հակումը չի զարգանում հանկարծակի, դա երկարատև շրջան է, և այստեղ նույնպես առաջին հերթին տուժում են երիտասարդները: Հետաքրքրությունը, հասակակիցների շրջանում նրանց նմանվելը, չկշռադատված արարքները հատկապես բնորոշ են պատանիներին: Այստեղ դարձյալ իրենց ծանրակշիռ դերն ունեն ծնողներն ու ուսուցիչները: Առողջությունը մարդու կյանքի գլխավոր նպատակն է, այն հնարավոր չէ գնել, այն պետք է երեխայի կյանքի ա-

ռաջին իսկ օրերից պահպանել, պաշտպանել հիվանդություններից: Ավելորդ չէմ համարում մեջբերել Շոպենհաուերի խոսքերը. «Առողջությունը դեռ ամեն ինչ չէ, սակայն ամեն ինչը ոչինչ է, եթե չկա առողջություն»: Ինչպես նշում է ակադեմիկոս Յու.Պ. Լիսիցինը, առողջության առաջնահերթ պայմանը առողջ կենսակերպն է, որին բաժին է ընկնում բոլոր գործոնների շուրջ 50-59%-ը: Մարդու առողջության վրա էկոլոգիական գործոնների ազդեցությունը կազմում է 20-25%, կենսաբանականը (ժառանգականը)՝ 20%, արատներն ու թերությունները՝ 1%: Դժվար չէ տեսնել, որ մեր երեխաների առողջությունը մեր ձեռքերում է: Եկեք նպաստենք մեր երեխաների առողջության պահպանմանը, զերծ պահենք նրանց վնասակար սովորություններից: 21-րդ դարում մարդը բոլոր հիմքերն ունի ապրելու 120-160 տարի... Կյանքի վաղ օրերից երեխայի մարզումը, գործառական հնարավորությունների ամրապնդումը, հնարավորություն կտան դաստիարակել կայուն նյարդային համակարգով, ֆիզիկապես ամուր, անբարենպաստ պայմաններին դիմակայելու պատրաստ անձնավորություն: Այս գործընթացում իրենց կարևոր դերակատարումն ունեն ընտանիքը, դպրոցը, հասարակությունը:

Սուսաննա ԱՐԱՍՅԱՆ ԱրՊՅ կենսաբանության ամբիոնի ողջենուր, կենս. գիտ. թեկնածու

ՈՒՍԱԳՆԱՑՈՒԹՅՈՒՆ

Հարգարժան Լարիսա Արմենակի
ԼՂՀ կրթության և գիտության նախարարությունը ջերմորեն շնորհավորում է Ձեզ՝ 65-ամյա հոբելյանի առթիվ:

Լարիսա Սարգսյանն արդեն 42 տարի է՝ աշխատում է կրթության համակարգում՝ արժանվույն անցնելով իր ճանապարհը կենսաբանության ուսուցչից մինչև Ստեփանակերտ քաղաքի ուսուցիչների արհմիության նախագահ, այնուհետև՝ ԼՂՀ կրթության և գիտության նախարարության գլխավոր մասնագետ, պետական տեսուչ: Դրանք տքնաջան աշխատանքի ոչ դյուրին, բայց արգասաբեր տարիներ են:

Մանկավարժական աշխատանքը նրա սիրած գործն է, կյանքի իմաստը: Լարիսա Սարգսյանի անձնային որակները, բնավորության պարզությունը նրա հետ շփվող յուրաքանչյուրի հարգանքն են հարուցում:

Շնորհավորելով Ձեզ, տիկին Սարգսյան, մաղթում ենք քաջամոռություն, իսկ Ձեր զավակներին ու թոռներին, որոնց նվիրել եք Ձեր կյանքը՝ երջանկություն և բարեկեցություն:

Շնորհակալություն՝ Ձեր աշխատանքի ու բարի սրտի համար:



ման բաժնի գլխավոր մասնագետն էր: Արցախյան պատերազմի տարիներին Ս. Մխիթարյանը հող հայրենիի պաշտպանների շարքում էր: 2011թ. նա պարգևատրվել է «Մարտական ծառայություն» մեդալով: Վերջին տարիներին Ս. Մխիթարյանը ղեկավարում է կրթության պետական տեսչության բաժինը: Կրթական հաստատությունների տեսչավորման, դպրոցի ղե-

ԼՂՀ ԿԳ նախարարության աշխատակազմն ի սրտե շնորհավորում է ԿՊՏ պետական տեսուչ, հայոց լեզվի և գրականության գլխավոր մասնագետ Գայանե Գրիգորյանին՝ ծննդյան 55-ամյակի կապակցությամբ:

Գայանե Գրիգորյանը աչքի է ընկնում որպես հաստատական և նպատակասլաց, պատասխանատվությամբ լի, ուղղամիտ, արդարամիտ և ճշմարիտ, անաչառ ու համեստ անձնավորություն:

Նրա խոսքը տարբերվում է ներքին ուժով, համոզվածությամբ: Ասումները վարպետ է, մարդկային բոլոր լավագույն որակները կազմում են նրա հոգու հարստությունը: Նրանք, ովքեր ճանաչում են Գայանե Գրիգորյանին, բարձր են գնահատում նրա անձնային որակները և երախտապարտ են նրան՝ բազմամյա բարեխիղճ, անխոց աշխատանքի համար: Անմիջական է բոլորի հետ, պարզ է, անկեղծ, բարյացակամ, զինված մեծ համբերությամբ:

Գայանե Գրիգորյանը խորապես տիրապետում է իր մասնագիտությանը, գիտի հայ ժողովրդի ավանդույթները, մշակույթն ու կենցաղը: Միշտ շրջապատված է մայրենիի ուսուցիչներով, իր գործընկերներով և վայելում է նրանց սերն ու հարգանքը:

Մեր շատ սիրելի Գայանե՛, շնորհավորելով Ձեզ, ի խորոց սրտի ցանկանում ենք ընտանեկան երջանկություն, ստեղծագործական մեծ հաջողություններ: Թող Աստված Ձեզ առողջություն, երկար տարիների կյանք պարգևի:

ԼՂՀ ԿԳ նախարարության կուլեկտիվն ի սրտե շնորհավորում է Մանվել Մխիթարյանին՝ ծննդյան 55-րդ տարեդարձի առթիվ:

Իր կյանքի 28 տարին Մանվել Մխիթարյանը նվիրել է մատաղ սերնդի դաստիարակությանը, ուսուցանել Հայաստանի և Արցախի պատմությունը:

Իր կոչումը նա որոշել է դեռ դպրոցական տարիներին՝ Ստեփանակերտի հ. 1 դպրոցում սովորելու ժամանակ: Նրա ման-

կավարության և ուսուցիչների հետ աշխատանքի ընթացքում միշտ զգացվում է նրա բարեկրթությունը, մանկավարժական տակտը, պարզությունը շփման մեջ:

Վերստին շնորհավորելով հոբելյարին՝ ցանկանում ենք նոր հաջողություններ անձնական կյանքում և աշխատանքում:

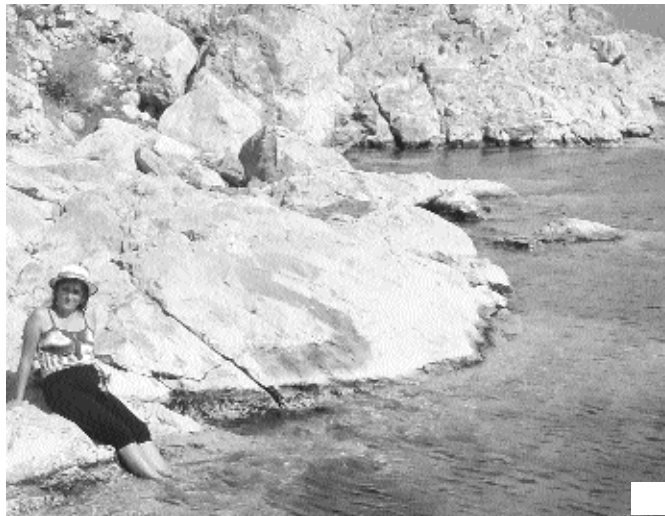

Վանա լիճ

ԼՂՀ կրթության և գիտության նախարարություն
ՈՒՍՈՒՑԻ ԻՐԱՎԱՆ ԿԵՐՊԱՐԸ ԳՐԱԿԱՆՈՒԹՅԱՆ ԴԱՍԵՐԻՆ

Ուսուցման գործընթացում բազմաթիվ արդիական խնդիրներ կարելի է հնչեցնել:

Իմ համոզմունքով արդիական հնչողություն պիտի ունենա նաև ուսուցչի ապրած կյանքը: Մենք գիտենք, որ մատաղ սերնդի համար կյանքի լավագույն դպրոց է՝ հայոց մեծերի կյանքն ու գործունեությունը՝ սկսած սրբազնագույն Մաշտոցից: Նրանց կենսափորձն ու իմաստությունը, բազում խորհրդածությունները կրթության, գրականության, արվեստի գանազան բնագավառների մասին այսօր էլ գրավիչ իմաստություններ են և արդիական հնչողություն ունեն:

Բայց որքանով է ուսուցիչն իր իրական կերպարով՝ կյանքով ու գործունեությամբ, իր ապրելակերպով մասնակիցը դառնում գրողի կյանքի կամ գրական երկի վերլուծությանը:

Միշտ էլ փորձել եմ մանուշանու բերքը գտնել տվյալ ժամանակաշրջանի,--- գրական ստեղծագործության մեջ տեղի ունեցած այս կամ այն դեպքի, գրողի կամ գրական հերոսի ապրած կյանքի միջև, համոզված, որ դասապրոցեսում դրանք դառնում են մարդկային լավագույն հատկությունների դաստիարակության գեղեցիկ օրինակներ:

Ամեն անգամ, երբ աշակերտներին խորհուրդ եմ տալիս, որ գեղեցիկ գրեն, հիշում եմ ամենայն հայոց բանաստեղծի իմաստուն միտքը, որ ձեռագիրն էլ բնավորություն է ձևավորում:

Բայց այսօր այդ ո՞ր մի ծնողը կվարեր թունամյանի մնա: Երբ նա Վանից ստացել էր տղայի՝ Արտիկի մամակը, առանց կարդալու ետ էր ուղարկել՝ նամակի վրա գրելով. «Գրիր ինչ ես գրել»:

Հետպատերազմյան շրջանի իմ մանկավարժական աշխատանքային գործունեության առաջին ուստարում, վերջին նստարանին նստած, 4-րդ դասարանի աշակերտուհի փոքրիկ Արմինեի պատկերը առայսօր իմ հիշողության մեջ է գանվել: Որը ծանր հիվանդությունից հետո մահացավ: Այդ օրերին որքա՞ն սուր զգացի Չարենցի ապրած զգացողությունը, երբ 1919-1920թթ. որպես ուսուցիչ աշխատում էր Կարսի գյուղական դպրոցներից մեկում: Իր աչքի առջև անընդհատ սովից մահանում էին դպրոցի երեխաները: Նրանց դպրոցի դեմքերն ամբողջ կյանքում չհեռացան բանաստեղծի մտապատկերից: Շատ լավ հասկանում էի, թե ամեն օր դասամատյանում աշակերտների անունները պակասելուց Չարենցն ինչպիսի սարսա---ելի լարված վիճակ էր ապրել:

Այդ ուսումնականում ամեն անգամ, մտնելով այդ դասարան, որքա՞ն ծանր ապրումներ էի ունենում, երբ դասամատյանում՝ նրա ամվան դիմաց, դատարկ վանդակներ էին տեսնում՝

Երբ Գ.Սահարի եմ անցնում, որը Երևանի որբանոցներից մեկում դասավանդող Չարենցի սանն էր, ցավի զգացողությունը պատում է իմ հոգին, և ամեն անգամ ավելի լավ եմ ընկալում հորս ապրումները, երբ վաղ հասակից, ծնողների կորցնելով, նրան քրոջ հետ տարան որբանոց: Իսկ երբ գաղթի ճանապարհին, պատմում եմ, որ Սահարին քրոջն էր կորցրել, փորձում եմ ամեն անգամ մանուշանու եզրեր գտնել գրողի և հորս չակատագրի միջև: Նա էլ էր քույր կորցրել, որին այդպես էլ չգտավ, քանի որ նրանց տարբեր որբանոցներում էին տեղավորել /տղաների և աղջկաների/:

Որբանոցային դառը կյանքի մասին մանրամասնություններ այդպես էլ չպատմեցի հայրս, բայց մի բան գիտեմ միայն, որ նա Հայաստանի տարբեր քաղաքների որբանոցներում էր եղել: Իրենից մեկուկես տասնամյակ առաջ այդ որբանոցներում ապրած Գ.Սահարին հետագայում իր «Ինքնակենսագրականի» մեջ պիտի գրեր, «1915թ. ես

ՇՈՒՆԻ ԿԻՐՃՈՒՄ

Ճիշտ է, ես 9-րդ դասարանից դուրս եմ եկել Բերձորի Վահան թեքեյանի անվան միջնակարգ դպրոցից և ուսումնա շարունակում եմ Երևանի Փ. Թերլեմեզյանի անվան գեղարվեստի թուեզի դիզայնի բաժնում, սակայն մտովի միշտ իմ դասարանի հետ եմ, իսկ Բերձոր գալուս դեպքում այցելում եմ դպրոց, մասնակցում դասերին: Վերջերս մեր դասարանիցները որոշել էին այցելել մեր երկրի որևէ գեղատեսիլ կամ պատմական վայր: Հայրս, որ լավ է ճանաչում Քաջաթաղի և Շուշիի շրջանները, առաջարկեց մեկօրյա հանգիստն անցկացնել Շուշիի կիրճում՝ Հունոտի ձորում, որտեղ պահպանվել են հնամենի տներ, կամուրջներ: Մեր դասուկի և առաջին ուսուցչի հետ Սայաթ քեռու մեքենայով դուրս եկանք Բերձորից և հասանք Մխիթարաշեն կոչվող գյուղը: Այստեղից ճանապարհը պետք է շարունակեինք ոտքով: Նախորդ գիշեր տեղացած անձրևից ճանապարհը ցեխապատ էր, բայց եղանակը բարենպաստ էր: Մեզ դեպի Հունոտի ձոր ուղեկցեց Մխիթարաշենից Սևակ անունով մի երիտասարդ: Ընտ-



րեցինք մի բացատ, որտեղ պետք է հանգստանայինք: Սակայն շտապում էինք թուեք առաջ տեսնել Հունոտի ձորի հրաշքներից մեկը՝ հավերժ կամաչ քարանձավը, որի վրայով ջրվեժ է իջնում: Մի արահետով շարժվեցինք առաջ: Ճանապարհի մի մասն անանջակ էր, և ստիպված անցնում էինք Կարկառ գետի միջով: Վերջապես հասանք տեղ. երկու գերան գետի ափերը կապում էին իրար: Մտնում ենք քարանձավ: Դարերի ընթացքում բնությունը գեղատեսիլ ու հետաքրքիր քանդակներ է արել քարանձավի առաստաղին ու պատերին: Ներսում էլ կարծես անձրև էր մաղում, իսկ քարանձավի մուտքը պատված է ջրե վարագույրով: Երկար ժամանակ ուսումնասիրում էինք քարանձավը, տարածքը, լուրացանք գետում և վերադարձանք հիանալի տպավորությամբ: Իր վեհությամբ ու գեղեցկությամբ ավելի հմայիչ էին կիրճի ուղղաձիգ, բարձրաբերձ ժայռապատերը, որոնք նաև արժվաբեր են: Գետի ծախակողմյան ժայռապատից չնայած բարակ, բայց գեղեցիկ ջրվեժ է իջնում, իսկ քիչ ներքև միջնադարյան բեր-

դապարսպի երկու բուրգ առավել գեղեցիկ ու տպավորիչ են դարձնում տեսադաշտը: Այստեղ նաև քարե կամարակապ կամուրջ կա, որտեղով ժամանակին Վարանդայի զինվորներն ու բնակիչները դեպի բերդ են բարձրացել: Մի պահ պատկերացնում եմ, թե ինչպես էին 1992 թվականի մայիսի 8-ին հայոց քաջերը բարձրանում ժայռն ի վեր և մեր պատմական հայրենիքից դուրս քշում թշնամուն: Հայրս սասու է, որ նաև այլ ուղղությամբ էին գրոհում հայոց քաջերը: Օրը մոտենում է ավարտին. դուրս ենք գալիս Շուշիի կիրճից՝ տպավորված գեղատեսիլ բնությամբ ու մեր պայքերի կառուցած կամուրջով, քարե տանիքներով շինություններով: Բայց մեր էքսկուրսիան շարունակվում է: Հաջորդ կանգառը Շուշի քաղաքի Ջրղորդու գոչվող տարածքն էր: Հազարավոր սպիտակ ծաղիկները, հիմնականում երիցուկներ, չքնաղ տեսարան էին ստեղծել, իսկ վերինց արդեն այլ կերպ էր դիտվում կիրճը: Սպիտակ ծաղիկներից ծաղկեպսակներ ենք հյուսում, լուսանկարվում: Մայրամուտին Շուշիի Դազանչեցոց եկեղեցու գմբեթը